

Kolejność montażu:

- Wybraczpaczek potrzebne elementy (wymiary elementów umieszczone są w ramkach narysunkach montażowych).
- W otwory średnicy 8 mm znajdujące się wkrędy i chełmy elementów wbijać kolki **f1**.
Uwaga: W przypadku stwierdzenia, że któryś z kolców wystaje z otworu nadługości większej niż 10 mm, należy go dobicie, wymienić lub skrócić, gdyż może spowodować, przyskładaniu, uszkodzenie elementu.
PRZYPADKI NIE PODLEGAJĄ REKLAMACJI!
- W dolnej krawędzi boko wsadzić dolnych chwytów i złącza **k1**.
- Doboków segmentów w wyznaczonych miejscach przykręcić odpowiednie akcesoria według rysunków montażowych.
- Złożyć segment zgodnie z rysunkiem i skrócić wkręty i nakrętki **e1**, używając dotego celu kluczyka **z1**.
- Ułożyć korpus frontem do dołu na równej powierzchni, ustawiając go tak, aby jego przekątne były równe.
- Przybić plecy na obwodzie gwóźdźkami **l1** (dla ułatwienia można narysować ołówkiem linię, wzdłuż której gwóźdźki będą wbijane).
- Ułożyć fronty na równej powierzchni przykręcić zawiasy **a1** (do frontu witryny przykręcić zawiasy **a12** według rysunku).
- Skrócić drzwi bokami segmentu i wyregulować.
- Złożyć szuflady używając kleju **y1**.
- Wsunąć szuflady i zablokować wkrętem **f7**.
- Przykręcić uchwyty **c9** wkrętami **j1**, achwyt **c22** wkrętem **j3** z podkładką **o3**.
- Ustawić nóżki i szafki dolnych i połączyć je blaszkami **n52** używając wkrętów **p25**. **Uwaga:** nieprzestrzeganie/wzalecenia grozić przewróceniem się nóżki podczas użytkowania.

* W przypadku braku jakiegoś elementu, należy go oznaczyć na instrukcji montażu (zestawieniu elementów) i dośłać do punktu zakupu.

* Powierzchnie mebli należy zmyć wilgotną szmatką lub papierowym ręcznikiem. Nie używać chemicznych środków czyszczących!

AKCESORIA

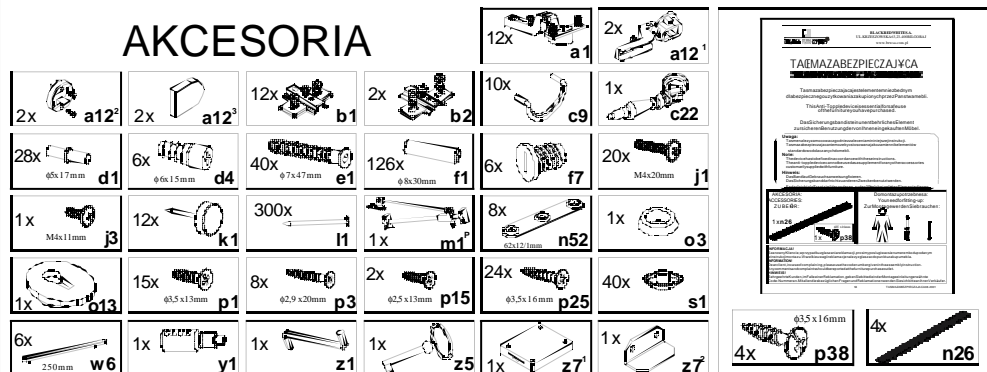

Komplet pokojowy

" AS - SOFT "

Instrukcja montażu

Wymiary gabarytowe (3 segmentów):

długość 2,50m

głębokość 44/33/28,5cm

wysokość 200/123cm

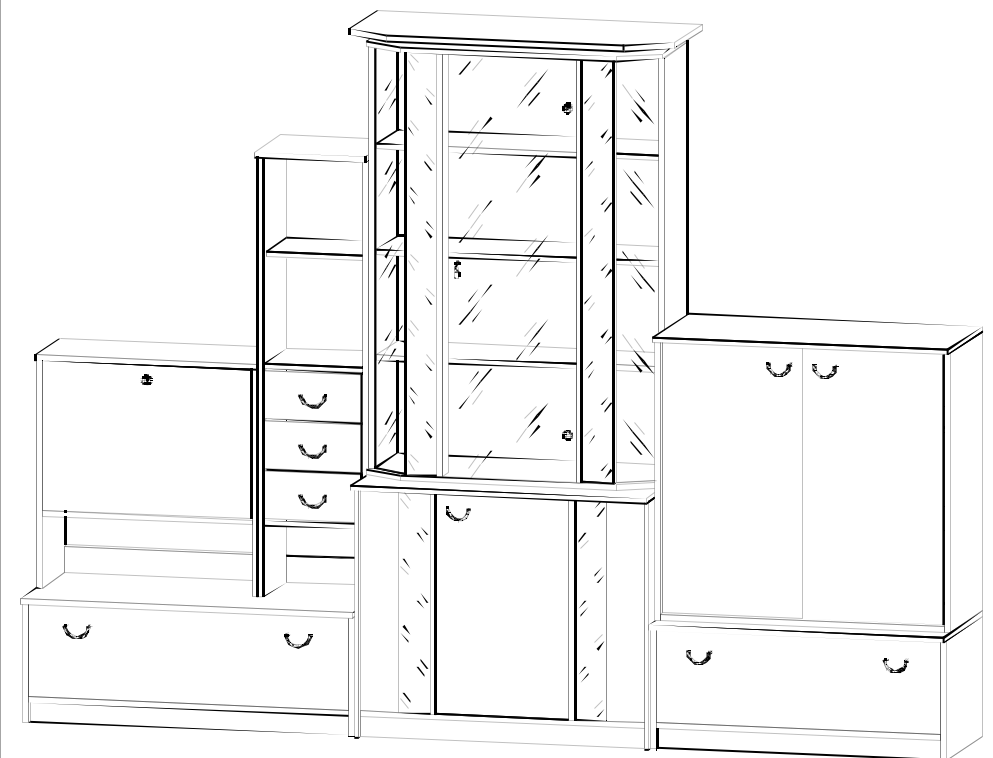

**Uwaga! Reklamacje szybko nie są uwzględniane!
Należy sprawdzać przy zakupie mebli!**

BLACKREDWHITES.A. UL. KRZESZOWSKA 63 23-400 BILGORAJ
e-mail: brw@brw.com.pl, http://www.brw.com.pl

Segment : BIELIŹNIARKA

Symbol elementu	Wymiary	Kod	Numer paczki
1	800x330	AS2- 102	1/8
2	800x330	AS2- 103	1/8
3	800x335	AS2- 202	3/8
4	767x327	AS2- 302	1/8
5	767x305	AS2- 309	1/8
6	778x380	AS2- 007/A	5/8
7	778x380	AS2- 006/A	5/8
8	400x437	AS2- 104	2/8
9	400x437	AS2- 105	2/8
10	800x442	AS2- 203	3/8
11	767x434	AS2- 303	2/8
12	767x60	AS2- 402	1/8
13	762x317	AS2- 005/A	5/8
14	810x795	AS2- 908	7/8
15	350x795	AS2- 909	7/8

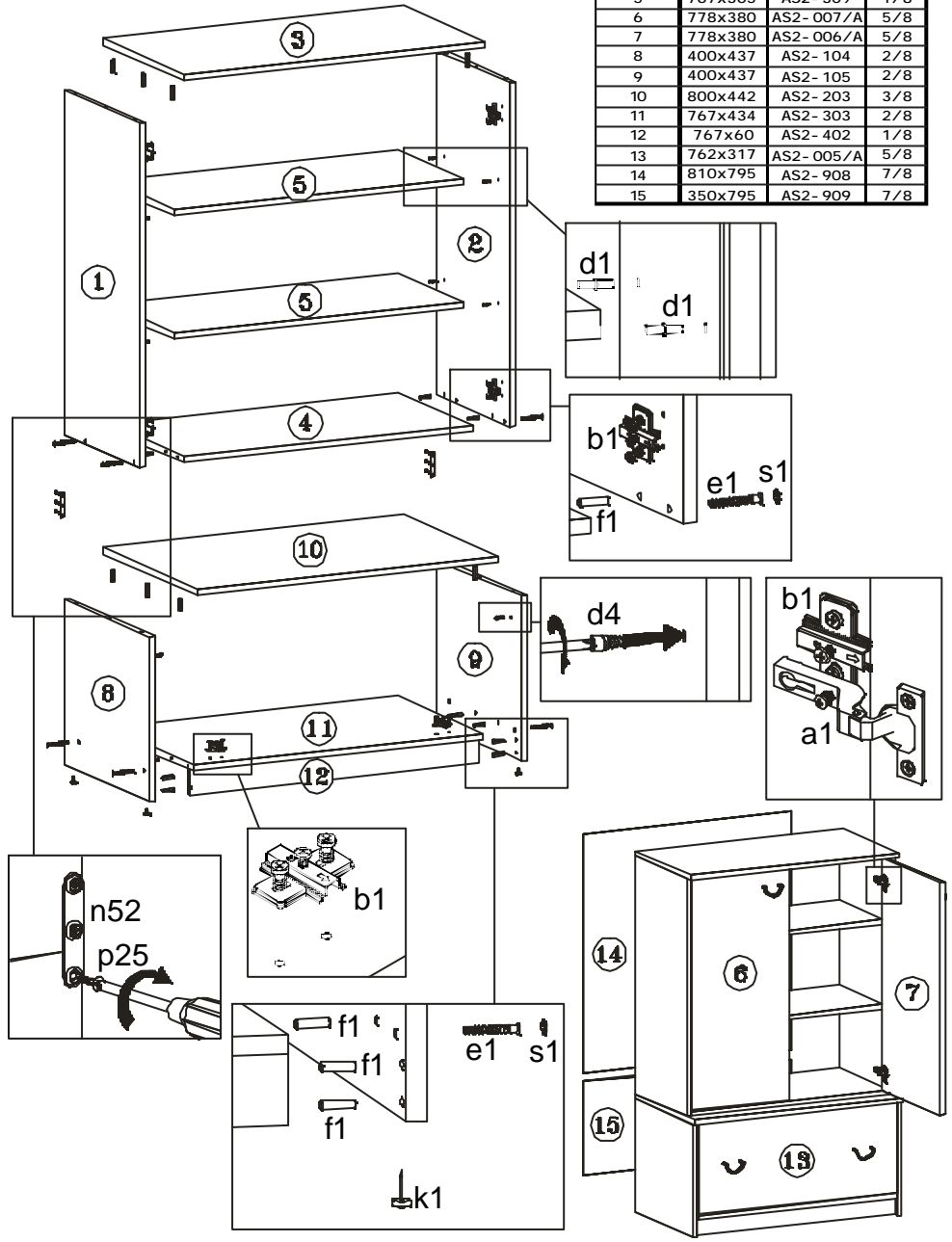

Segment: WITRYNA

Symbol elementu	Wymiary	Kod	Numer paczki
1	1200x285	AS2- 112	4/8
2	880x420	AS2- 208	3/8
3	810x385	AS2- 207	3/8
4	800x385	AS2- 209	3/8
5	767x255	AS2- 307	1/8
6	45x250	AS2- 407	3/8
7	1200x80	AS2- 408	4/8
8	1200x80	AS2- 409	4/8
9	1200x80	AS2- 410	4/8
10	690x437	AS2- 106	2/8
11	690x437	AS2- 107	2/8
12	800x442	AS2- 210	3/8
13	767x305	AS2- 309	1/8
14	767x434	AS2- 306	2/8
15	613x174	AS2- 404	2/8
16	613x80	AS2- 405	3/8
17	613x80	AS2- 406	3/8
18	767x60	AS2- 402	1/8
19	608x380	AS2- 004/A	5/8
20	1225x795	AS2- 906	7/8
21	795x640	AS2- 907	7/8
22	1198x135	AS2- 551	6/8
23	1194x380	AS2- 552	6/8
24	1198x75	AS2- 553	6/8
25	610x75	AS2- 554	6/8

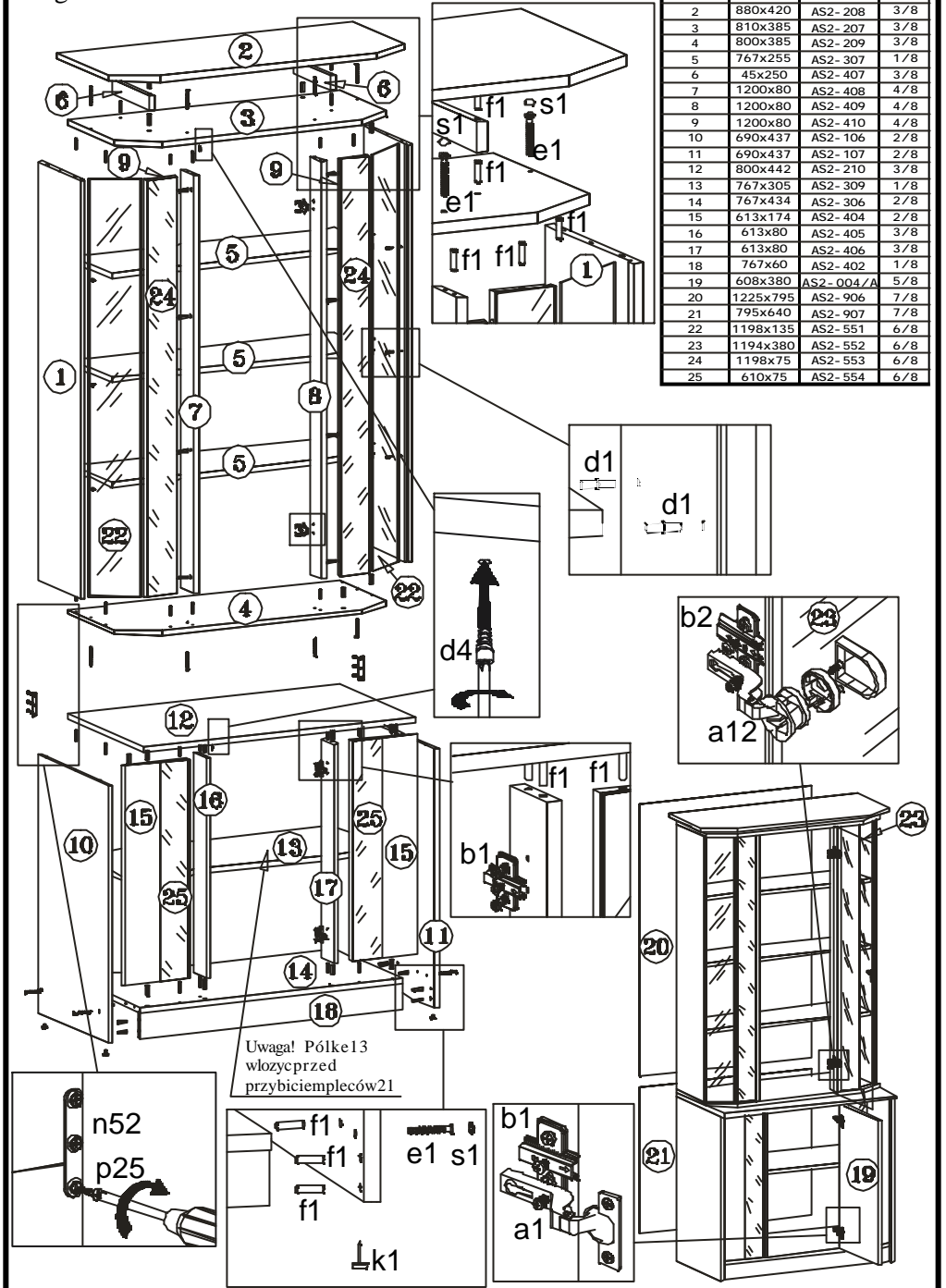

Segment : BAREK

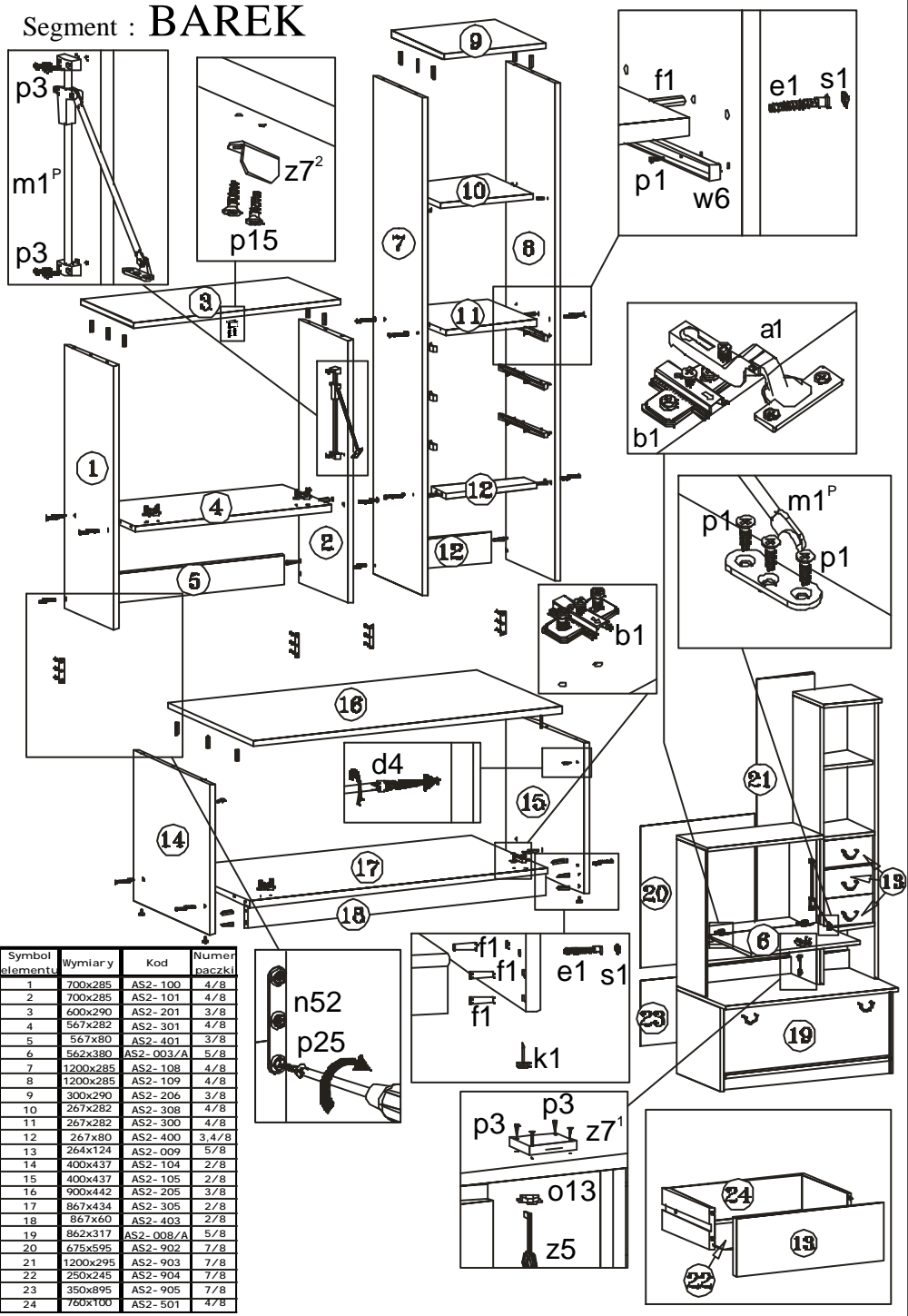

Symbol elementu	Wymiary	Kod	Numer paczki
1	700x285	AS2-100	4/8
2	700x285	AS2-101	4/8
3	600x290	AS2-201	3/8
4	567x282	AS2-301	4/8
5	567x80	AS2-401	3/8
6	562x380	AS2-003/A	5/8
7	1200x285	AS2-108	4/8
8	1200x285	AS2-109	4/8
9	300x290	AS2-206	3/8
10	267x282	AS2-308	4/8
11	267x282	AS2-300	4/8
12	267x80	AS2-400	3,4/8
13	264x124	AS2-009	5/8
14	400x437	AS2-104	2/8
15	400x437	AS2-105	2/8
16	900x442	AS2-205	3/8
17	867x434	AS2-305	2/8
18	867x60	AS2-403	2/8
19	862x317	AS2-008/A	5/8
20	675x595	AS2-902	7/8
21	1200x295	AS2-903	7/8
22	250x245	AS2-904	7/8
23	350x895	AS2-905	7/8
24	760x100	AS2-501	4/8

Kolejność montażu szuflad

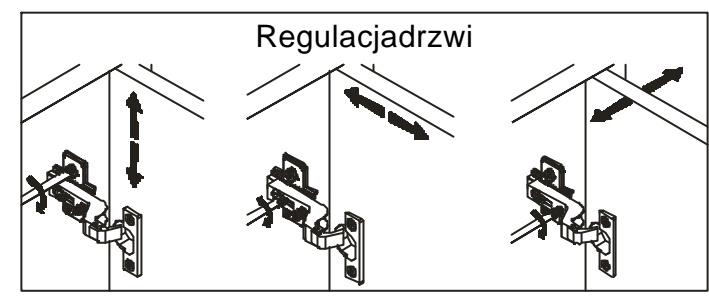
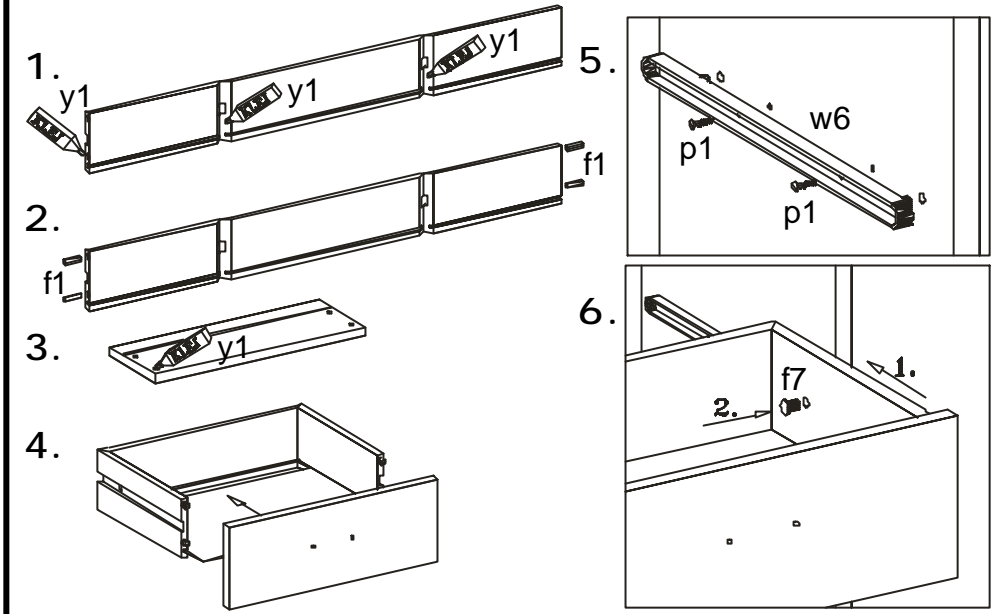

Przed przybiciem pleców należy sprawdzić, czy przekątne są równe.

