













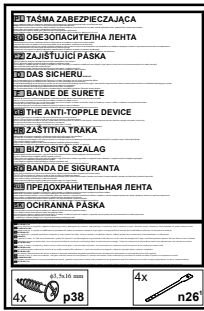

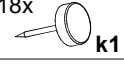
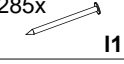

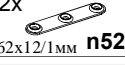

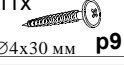
KOLEJNOŚĆ MONTAŻU:

Uwaga: podczas montażu elementy należy układać na miękkim i czystym podłożu np.: ręcznik, koc. Nie montować mebla na dywanie, wykładzinie itp. Nie stosowanie się do zaleceń producenta może spowodować zarysowanie powierzchni mebla.

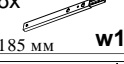
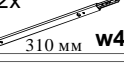
1. W otwory o średnicy 8 mm znajdujące się w krawędziach elementów wbić kołki **f1**. (Otwory na trzpień **r16** pozostawić wolne). Uwaga: W przypadku stwierdzenia, że któryś z kołków wystaje z otworu na długość większą niż **10 mm**, należy go dobić, wymienić lub skrócić, gdyż przy składaniu może on spowodować uszkodzenie boku. **Takie przypadki nie podlegają reklamacji!**
2. Elementy uzbroić w odpowiednie akcesoria zgodnie z rysunkami. **UWAGA!!!** Prowadnice **w1** (bieliżniarka) mocować do boków na drugi otwór od czoła wkrętami **p1**, a **w4** (biurko) na pierwszy otwór.
3. Złożyć segmenty zgodnie z rysunkami i połączyć za pomocą konfirmatów **e1** używając do tego celu kluczyka **z1**.
4. Ułożyć korpusy segmentów frontem do dołu na równej powierzchni, ustawiając je tak, aby ich przekątne były równe.
5. Ściany tylne przybić na obwodzie gwoździkami **l1**.
6. Ustawić nadstawkę na segmencie dolnym i połączyć je ze sobą za pomocą blaszek **n52** i wkrętów **p25**.
7. Złożoną szufladę mocować do prowadnic **w1** i **w4** wkrętami **j2**.
8. Zamocować drzwi i wyregulować.
9. Uchwyty **c2** przykręcić do drzwi i czoła szuflad wkrętami **p9**.
10. Konfirmaty **e1** w miejscach widocznych podczas użytkowania, zaślepić za pomocą zaślepek **s1**.

ZESTAWIENIE AKCESORIÓW:

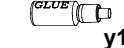
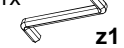
17x  a1	17x  b1	11x  c2	37x  d1 Ø5x17 MM	75x  e1 Ø7x50 MM	 <p> <input type="checkbox"/> TAŚMA ZABEZPIEZAJĄCA <input type="checkbox"/> БЕЗОПАСИТЕЛЬНА ЛЕНТА <input type="checkbox"/> ZAJIŠTJUJICI PASKA <input type="checkbox"/> DAS SICHERU... <input type="checkbox"/> BANDE DE SURETE <input type="checkbox"/> THE ANTI-TOPPLE DEVICE <input type="checkbox"/> ZAŠTITNA TRAKA <input type="checkbox"/> BIZTOSITO SZALAG <input type="checkbox"/> BANDA DE SIGURANTA <input type="checkbox"/> ПРЕДОХРАНИТЕЛЬНАЯ ЛЕНТА <input type="checkbox"/> OCHRANNA PASKA </p>
113x  f1 Ø8x30 MM	8x  j2 M4x9 MM	18x  k1	285x  l1	2x  n1	
2x  n52 62x12/1MM	36x  p1 Ø3,5x13 MM	11x  p9 Ø4x30 MM	6x  p25 φ3,5x16 mm	8x  r15 Ø12 #12	
8x  r16	75x  s1	6x  w1 185 MM	2x  w4 310 MM	1x  w5DR 400 MM	
1x  w5CR 400 MM	1x  w5DL 400 MM	1x  w5CL 400 MM	1x  y1	1x  z1	

Szanowny Kliencie, w przypadku zgłaszania reklamacji, prosimy posługiwać się numerem kodu podanym w instrukcji montażu. Wszelkie uwagi i reklamacje należy zgłaszać do punktu zakupu mebla. Nie należy montować elementów, jeżeli zostaną zauważone wady lub uszkodzenia tych elementów. Powierznię mebli należy czyścić wilgotną szmatką lub papierowym ręcznikiem. **Nie używać chemicznych środków czystości!**



BLACK RED WHITE

Instrukcja montażu

JUNIOR SOFT N

WYMIARY GABARYTOWE:

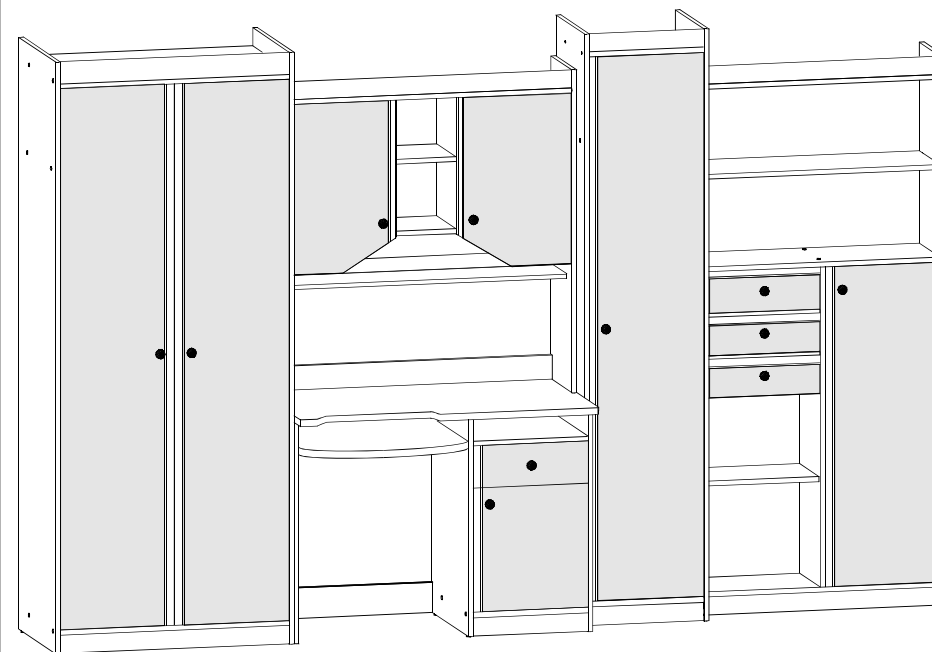
SZEROKOŚĆ: 305 cm, WYSOKOŚĆ: 195 cm, GŁĘBOKOŚĆ: 59 cm



BLACK RED WHITE S.A. ul. KRZESZOWSKA 63, 23-400 BIŁGORAJ
e-mail: brw@brw.com.pl, <http://www.brw.com.pl>

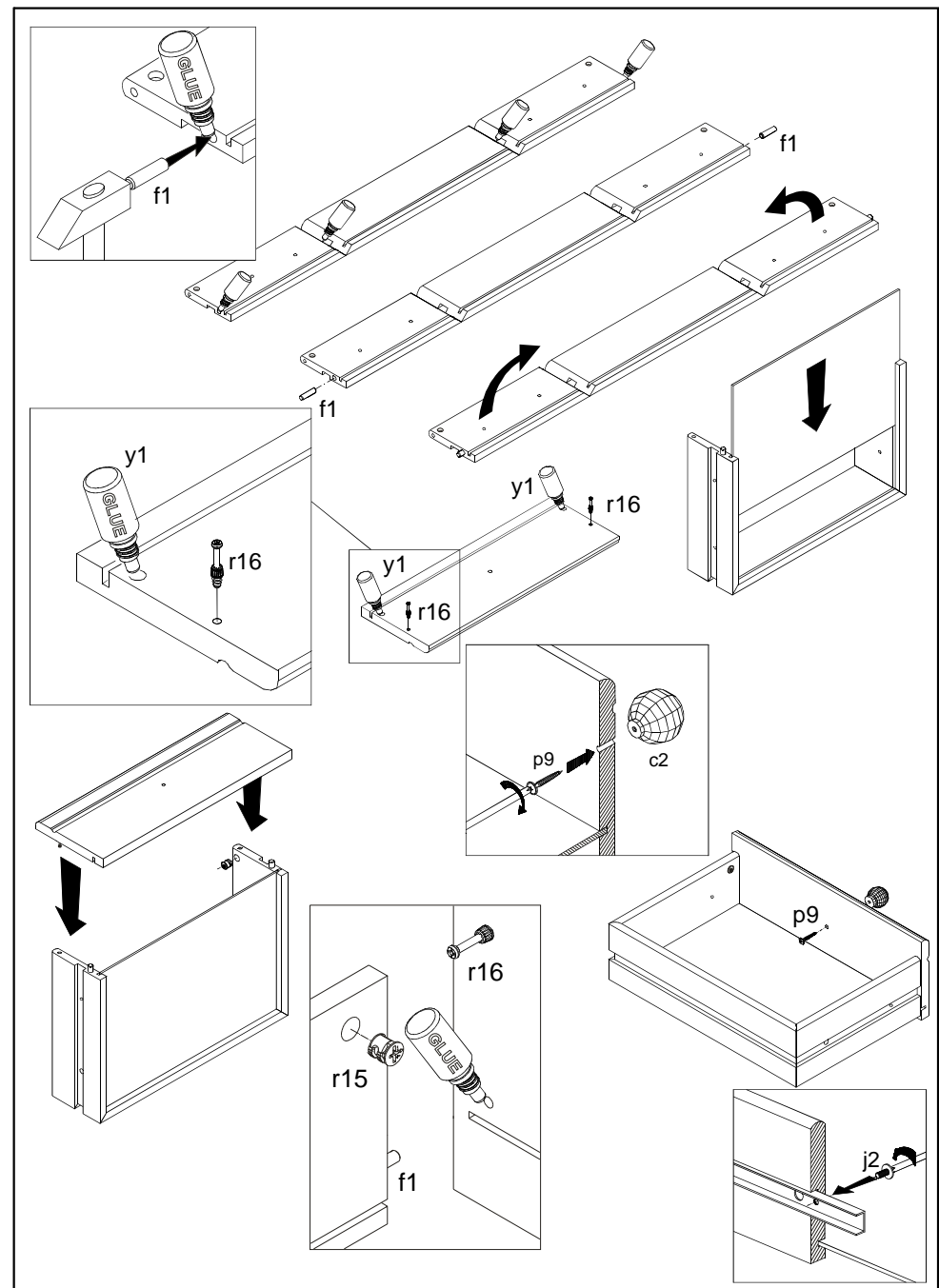
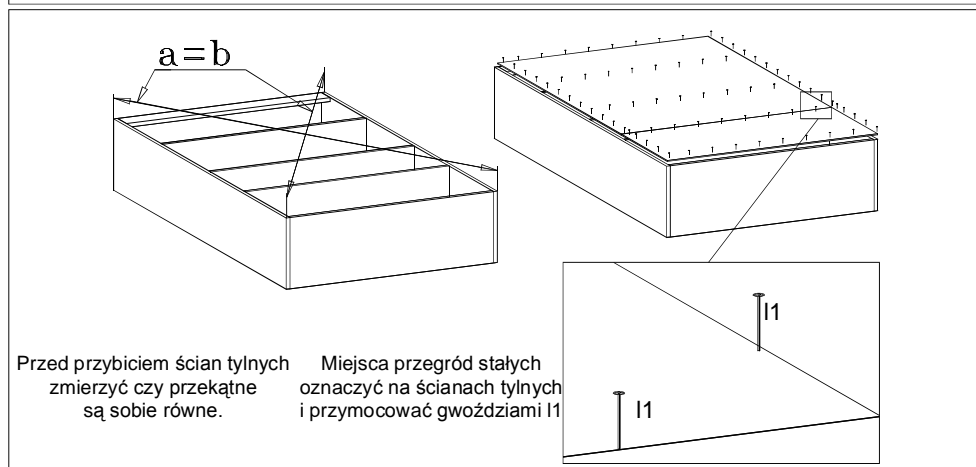
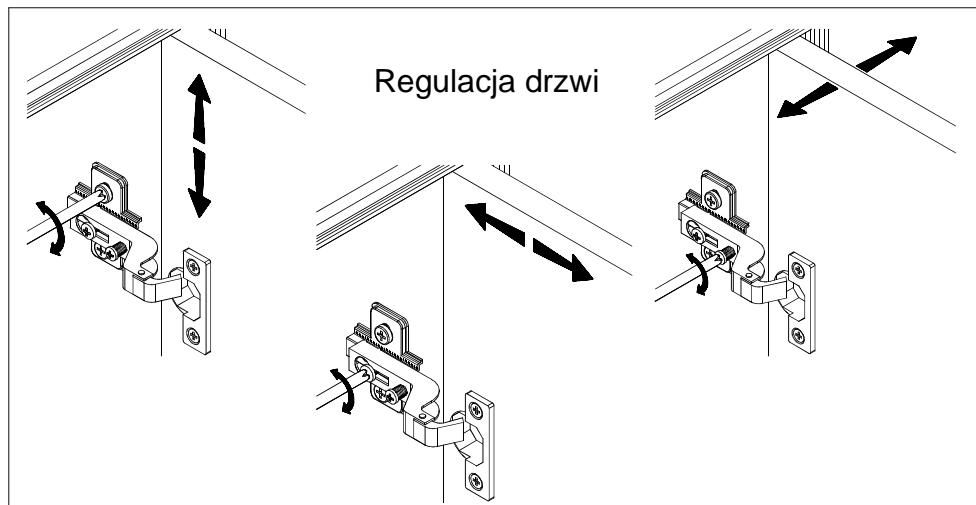

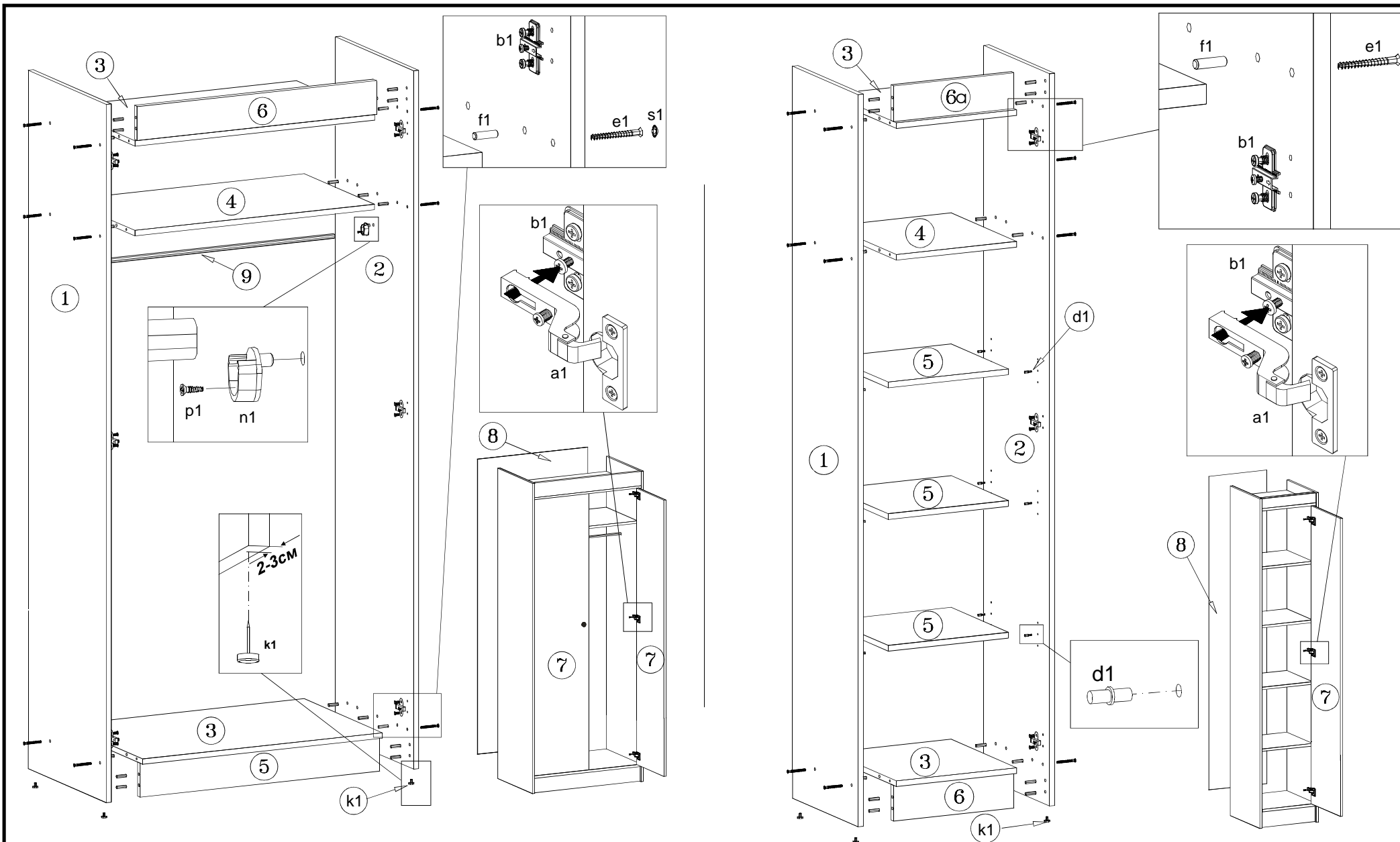

Symbol elementu	Wymiary	Kod	paczka	Symbol elementu	Wymiary	Kod	paczka
1	1950x495	M43-101	1 / 8	6	767x60	M43-405	1 / 8
2	1950x495	M43-102	1 / 8	7	1792x380	M43-001A	6 / 8
3	767x492	M43-301	1 / 8	8	1830x795	M43-901	7 / 8
4	767x470	M43-302	1 / 8	9	760	DR-760	1 / 8
5	767x60	M43-404	1 / 8				

Symbol elementu	Wymiary	Kod	paczka	Symbol elementu	Wymiary	Kod	paczka
1	1950x385	M43-103	2/8	6	384x60	M43-402	2/8
2	1950x385	M43-104	2/8	7	1792x380	M43-001A	6/8
3	384x382	M43-305	2/8	8	1830x415	M43-902	7/8
4	384x360	M43-303	2/8	6a	384x60	M43-403	2/8
5	384x360	M43-304	2/8				

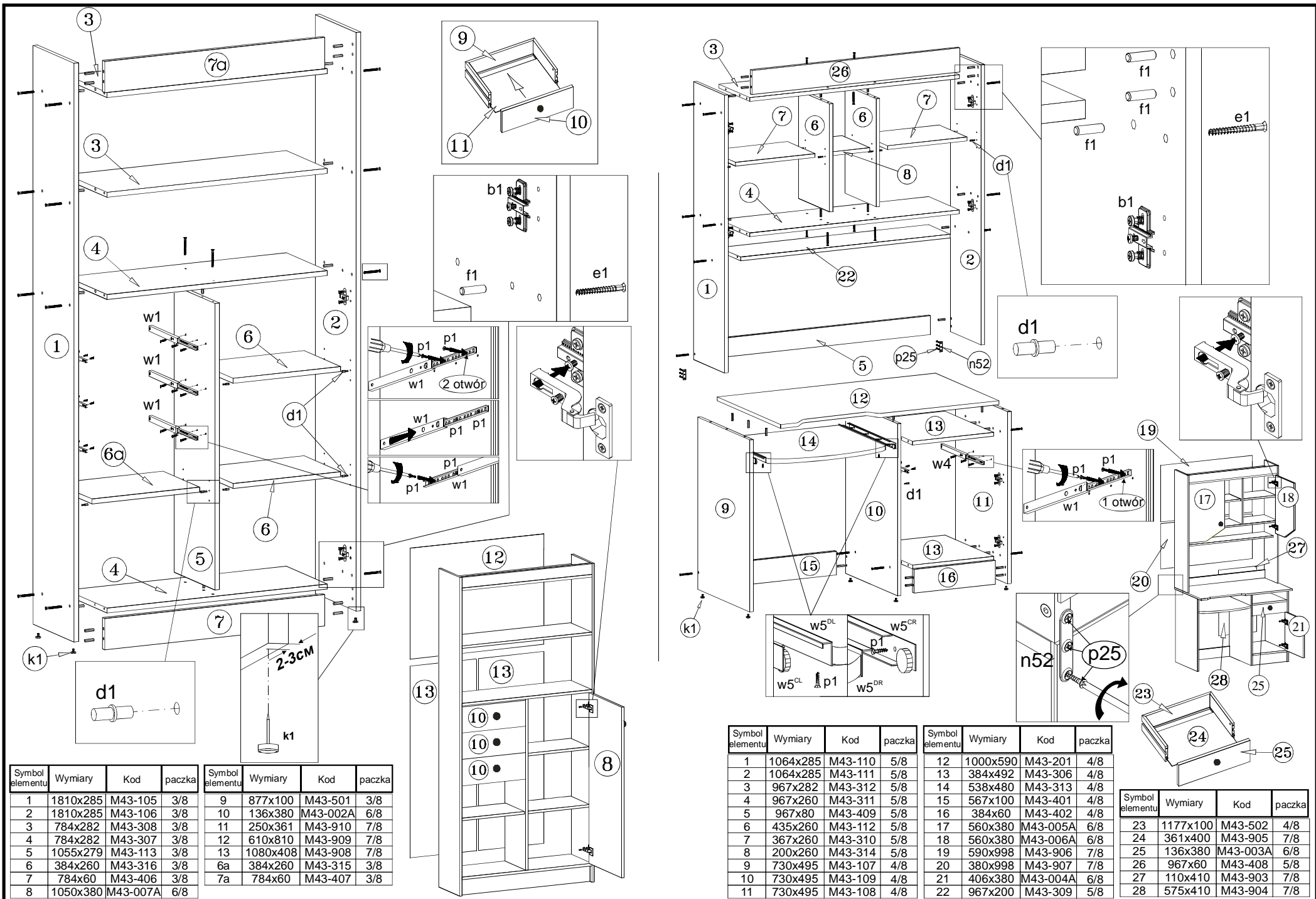

Symbol elementu	Wymiary	Kod	paczka	Symbol elementu	Wymiary	Kod	paczka
1	1810x285	M43-105	3/8	9	877x100	M43-501	3/8
2	1810x285	M43-106	3/8	10	136x380	M43-002A	6/8
3	784x282	M43-308	3/8	11	250x361	M43-910	7/8
4	784x282	M43-307	3/8	12	610x810	M43-909	7/8
5	1055x279	M43-113	3/8	13	1080x408	M43-908	7/8
6	384x260	M43-316	3/8	6a	384x260	M43-315	3/8
7	784x60	M43-406	3/8	7a	784x60	M43-407	3/8
8	1050x380	M43-007A	6/8				

Symbol elementu	Wymiary	Kod	paczka	Symbol elementu	Wymiary	Kod	paczka
12	1000x590	M43-201	4/8	16	384x60	M43-402	4/8
13	384x492	M43-306	4/8	17	560x380	M43-005A	6/8
14	538x480	M43-313	4/8	18	560x380	M43-006A	6/8
15	567x100	M43-401	4/8	19	590x998	M43-906	7/8
16	384x60	M43-402	4/8	20	380x998	M43-907	7/8
17	560x380	M43-005A	6/8	21	406x380	M43-004A	6/8
18	560x380	M43-006A	6/8	22	967x200	M43-309	5/8
19	590x998	M43-906	7/8				
20	380x998	M43-907	7/8				
21	406x380	M43-004A	6/8				
22	967x200	M43-309	5/8				

Symbol elementu	Wymiary	Kod	paczka
23	1177x100	M43-502	4/8
24	361x400	M43-905	7/8
25	136x380	M43-003A	6/8
26	967x60	M43-408	5/8
27	110x410	M43-903	7/8
28	575x410	M43-904	7/8