

Podczas montażu
postępować
zgodnie z instrukcją.

While assembling
follow
the instruction.

Montage laut
der Aufbauanleitung
durchführen.

19 STAŚ II C

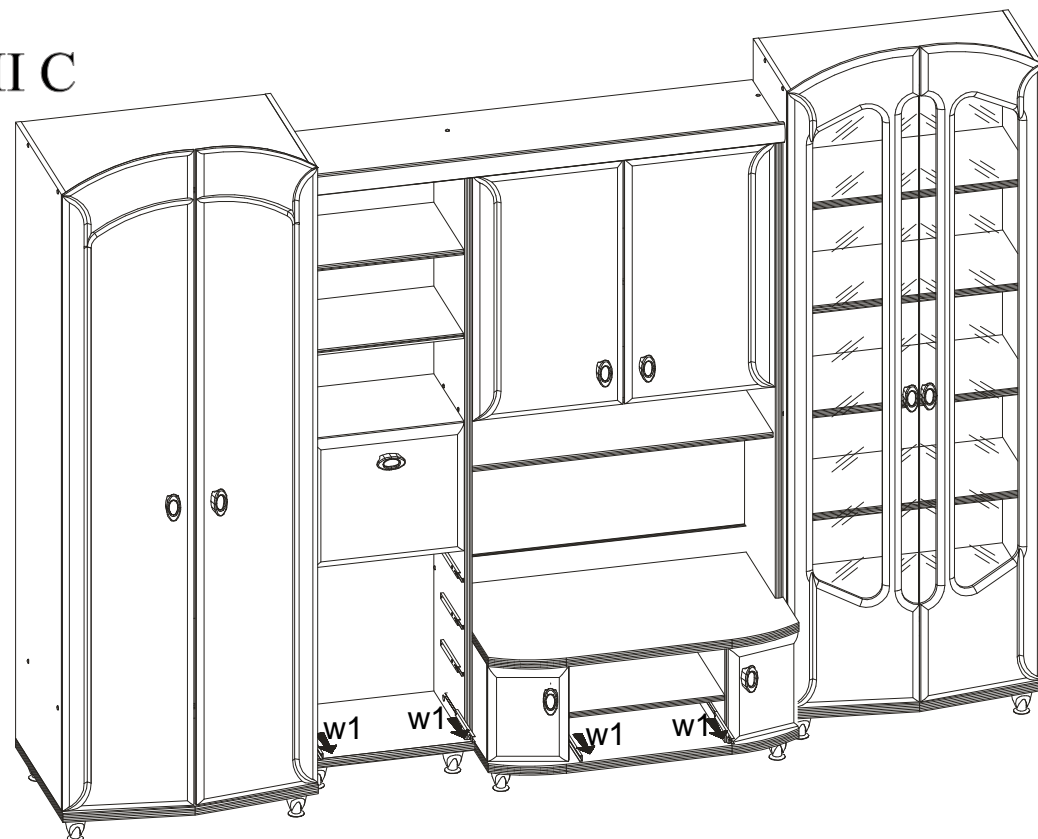

20 STAŚ II C

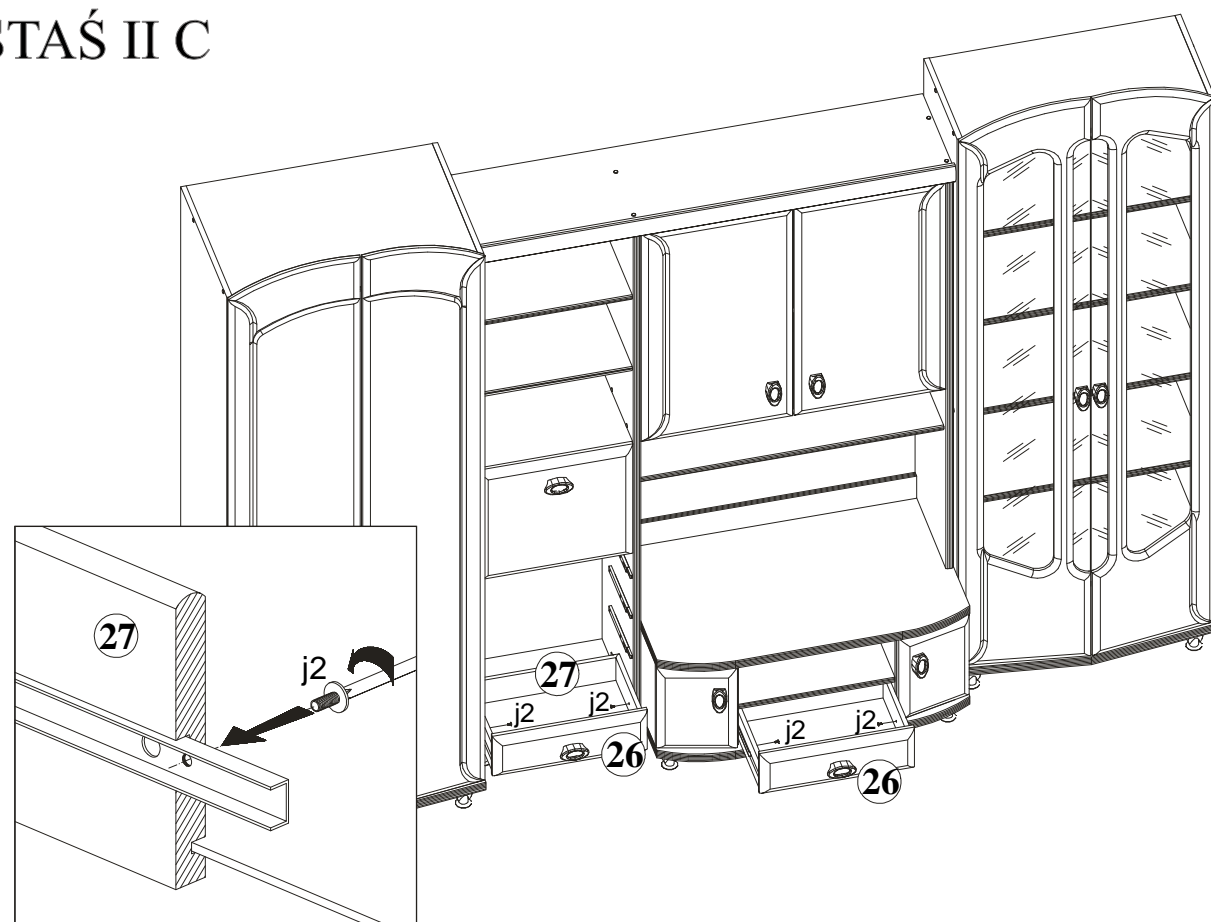

INSTRUKCJA MONTAŻU FITTING-UP INSTRUCTION AUFBAUANLEITUNG

STAŚ II



BLACK RED WHITE

Producent:
BLACK RED WHITE S.A.
UL. KRZESZOWSKA 63
23-400 BILGORAJ

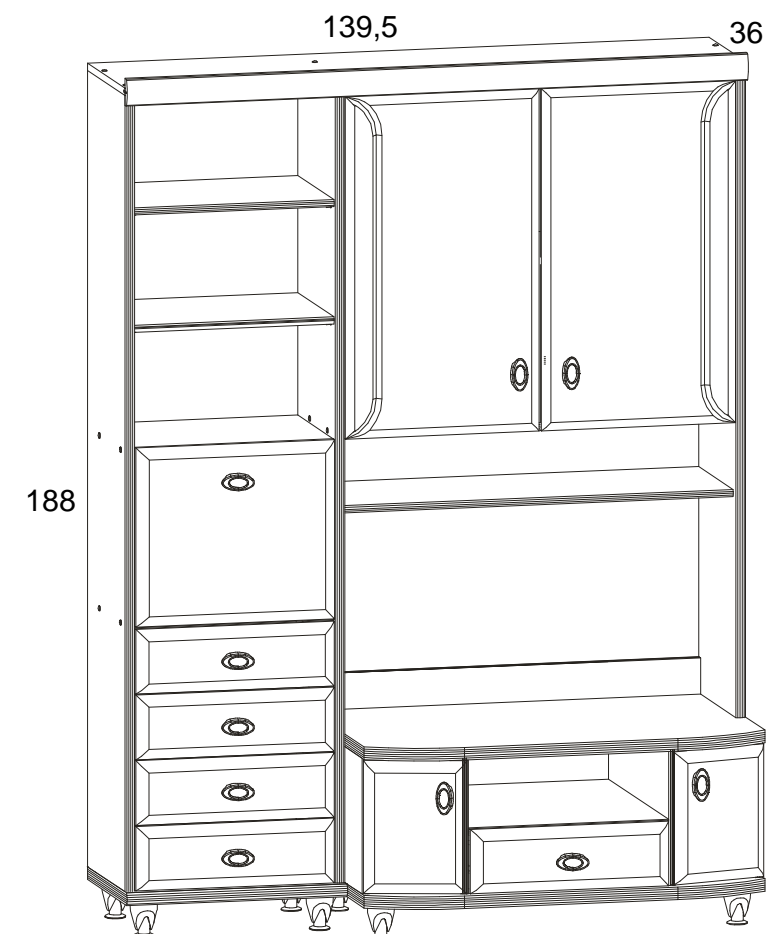

36x139,5x188/cm/

INFORMACJA!

Szanowny Kliencie, gdyby w zestawie paczek brakowało jakiegos elementu, należy zaznaczyć krzyżykiem jego rysunek na instrukcji montażu (zestawienie paczek) i odesłać ją do punktu zakupu.

INFORMATION!

Dear customer, if there is any element missing, you should mark it with cross in the fitting-up instruction (packages set) and send it back to us.

HINWEISS!

Sehr geehrter Kunde, soll während der Montage ein oder mehrere der dann Möbelteile fehlen bzw. beschädigt sein, soll die in dieser Anleitung angekreuzt und uns zurückgeschickt werden (Paketenzusammenfassung).

Wskazówka na temat pielęgnacji mebla.

Czyszczyć elementy wilgotną szmatką lub papierowym ręcznikiem.
Nie używać chemicznych środków czystości!

Direction for the furniture cleaning:

Clean elements with the moist wiper or paper towel.
Do not use any detergents!

Pflegehinweis.

Nur mit feuchtem Lappen, bzw. Papiertuch Ihre Möbel reinigen. Keine chemischen Waschmittel einsetzen!

INSTRUKCJA MONTAZU
FITTING-UP INSTRUCTION
AUFBAUANLEITUNG

STAŚ II



Do montażu potrzebne są:
 You need for fitting-up:
 Zur Montage werden Sie brauchen:

- Paczka/Package/Paket - Nr C1
- Paczka/Package/Paket - Nr C2
- Paczka/Package/Paket - Nr C3
- Paczka/Package/Paket - Nr 3
- Paczka/Package/Paket - Nr B1
- Paczka/Package/Paket - Nr D1

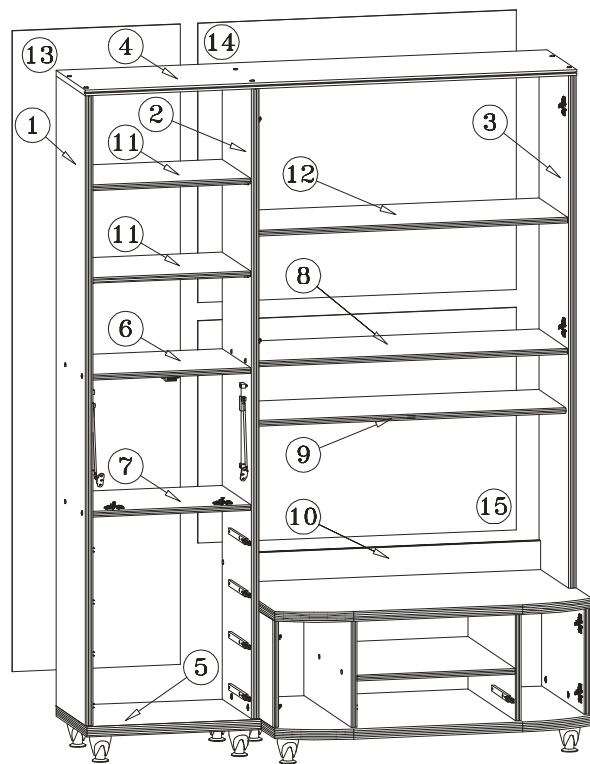

Nr. -C1

<p>2 1 szt. 1 Art. 1 Stck. Obustronnie nawiercony Bilaterally drilled, Beidenseitig gebohrt</p>	<p>9 1 szt. 1 Art. 1 Stck.</p>	<p>12 1 szt. 1 Art. 1 Stck.</p>	<p>8 1 szt. 1 Art. 1 Stck.</p>
<p>1 1 szt. 1 Art. 1 Stck.</p>	<p>11 2 szt. 2 Art. 2 Stck.</p>		

Nr. - C2

<p>27 5 szt. 5 Art. 5 Stck.</p>	<p>3 1 szt. 1 Art. 1 Stck.</p>	
<p>4 1 szt. 1 Art. 1 Stck.</p>		
<p>5 1 szt. 1 Art. 1 Stck. Obustronnie nawiercony Bilaterally drilled Beidenseitig gebohrt</p>	<p>7 1 szt. 1 Art. 1 Stck.</p>	<p>6 1 szt. 1 Art. 1 Stck.</p>

Nr. - B1

10 1 szt.
1 Art.
1 Stck.
Wybrać z paczki element :
To haul from packs these units:
Wählen Sie diese Elemente aus der Packung aus:

Nr. - D1

Wybrać z paczki element :
To haul from packs these units:
Wählen Sie diese Elemente aus der Packung aus:

<p>15 1 szt. 1 Art. 1 Stck. 781x905</p>	<p>13 1 szt. 1 Art. 1 Stck. 1789x477</p>
<p>14 1 szt. 1 Art. 1 Stck. 621x905</p>	

Podczas montażu
 postępować
 zgodnie z instrukcją.

While assembling
 follow
 the instruction.

Montage laut
 der Aufbauanleitung
 durchführen.

17 STAŚ II C

18 STAŚ II C

Podczas montażu
postępować
zgodnie z instrukcją.

While assembling
follow
the instruction.

Montage laut
der Aufbauanleitung
durchführen.

15 STAŚ II C

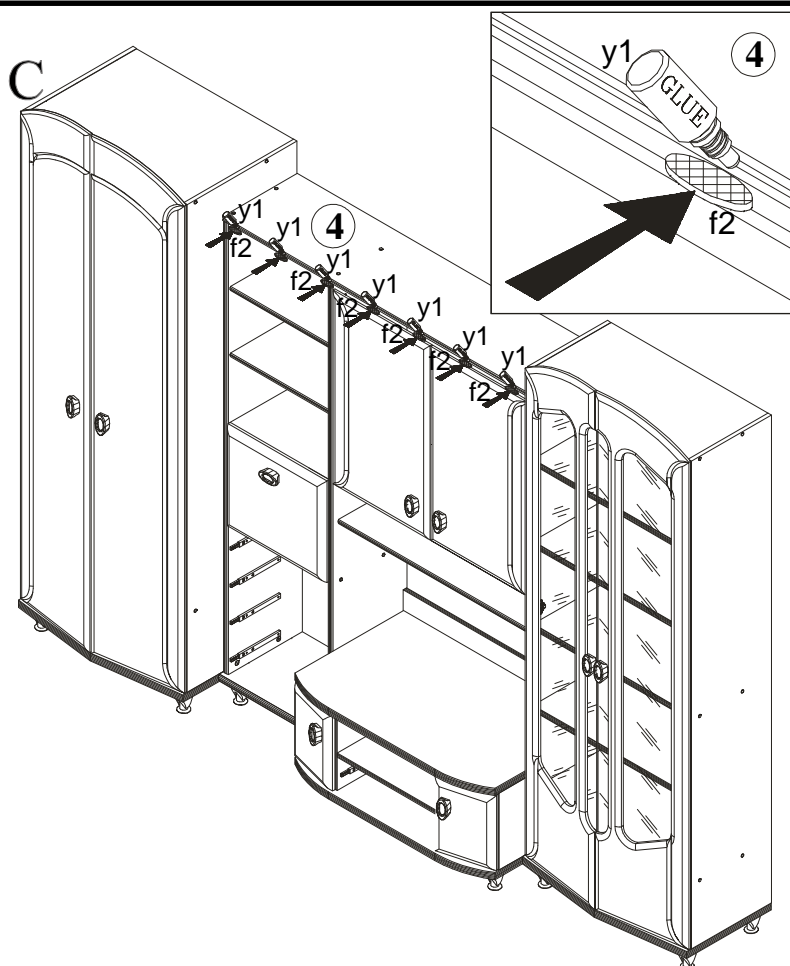

16 STAŚ II C

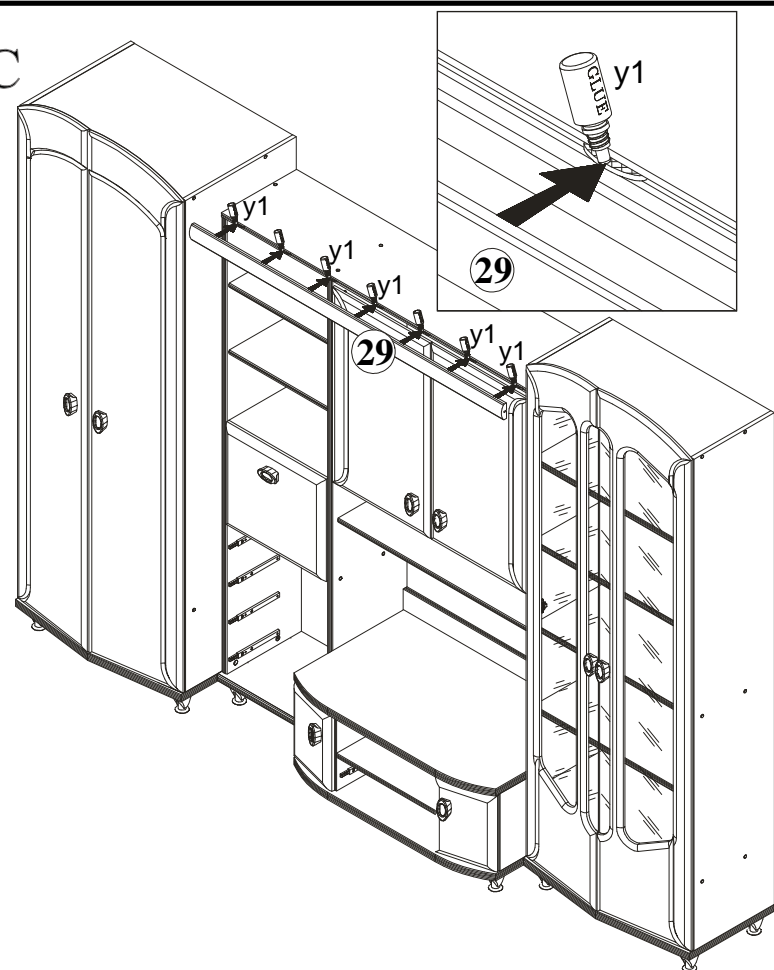

INSTRUKCJA MONTAŻU FITTING-UP INSTRUCTION AUFBAUANLEITUNG

STAŚ II



Paczka/Package/Paket - Nr A1
Paczka/Package/Paket - Nr C3
Paczka/Package/Paket - Nr D1



Nr. -A1

1 szt.
1 Art.
1 Stck.

29

Wybrać z paczki element:
To haul from packs these units:
Wählen Sie diese Elemente aus der Packung aus:

25

1 szt.
1 Art.
1 Stck.

Nr. -C3

21 1 szt.
1 Art.
1 Stck.

22 1 szt.
1 Art.
1 Stck.

24 1 szt.
1 Art.
1 Stck.

23 1 szt.
1 Art.
1 Stck.

26 5 szt.
5 Art.
5 Stck.

Nr. -D1

Wybrać z paczki element:
To haul from packs these units:
Wählen Sie diese Elemente aus der Packung aus:

28 5 szt.
5 Art.
5 Stck.
430x283

Nr. -3

6x	b1	4x	a1	2x	a2	7x	c21	16x	d1
20x	e1	42x	f1	7x	f2	8x	j2	4x	k3'
100x	l1	1x	m1'L	1x	m1'P	1x	n2	1x	n3
2x	p5	14x	p9	2x	p15	8x	p50	4x	r1
4x	r6	20x	s1	4x	s2	8x	w1	1x	y1
								4x	r4
									z1

Symbol elementu Element symbol Elementeszeichen	Wymiary Measurements Ausmaß	Kod Code Kode
1	1760x339	ST1-105
2	1760x339	ST1-106
3	1432x339	ST1-107
4	1383x339	ST1-206
5	483x353	ST1-205
6	450x329	ST1-305
7	450x329	ST1-306
8	884x330	ST1-308
9	884x314	ST1-310
10	884x80	ST1-401
11	450x329	ST1-307
12	884x330	ST1-309
13	1789x465	ST1-904
14	781x905	ST1-901
15	621x905	ST1-902
21	756x439	ST1-009
22	756x439	ST1-010
23	300x226	ST1-007
24	300x226	ST1-008
25	446x396	ST1-005
26	446x143	ST1-006
27	1013x100	ST1-504
28	430x283	ST1-906
29	1383x60	ST1-501

Podczas montażu
postępowac
zgodnie z instrukcją.

While assembling
follow
the instruction.

Montage laut
der Aufbauanleitung
durchführen.

1 STAŚ II C

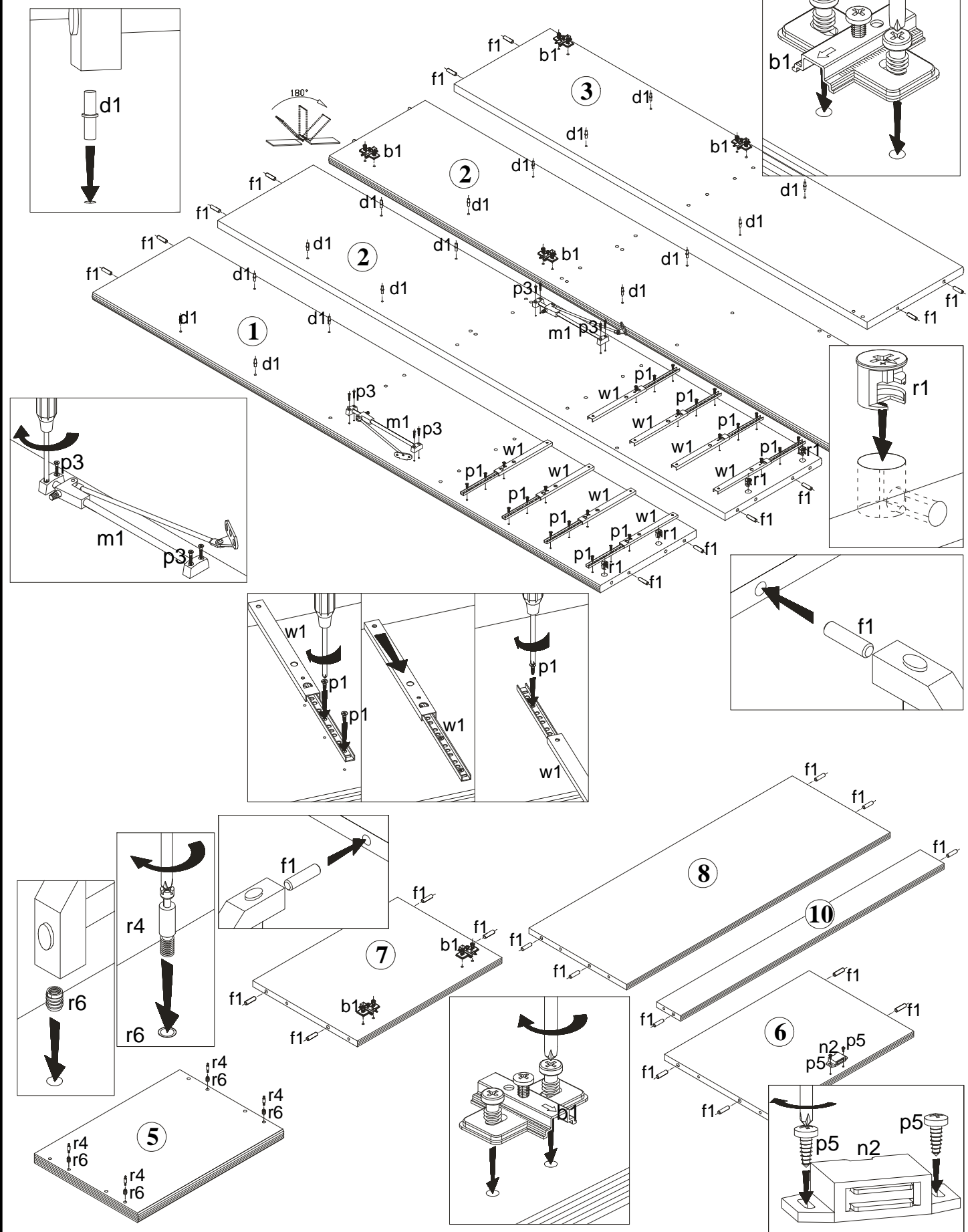

Podczas montażu
postępowac
zgodnie z instrukcją.

While assembling
follow
the instruction.

Montage laut
der Aufbauanleitung
durchführen.

13 STAŚ II C

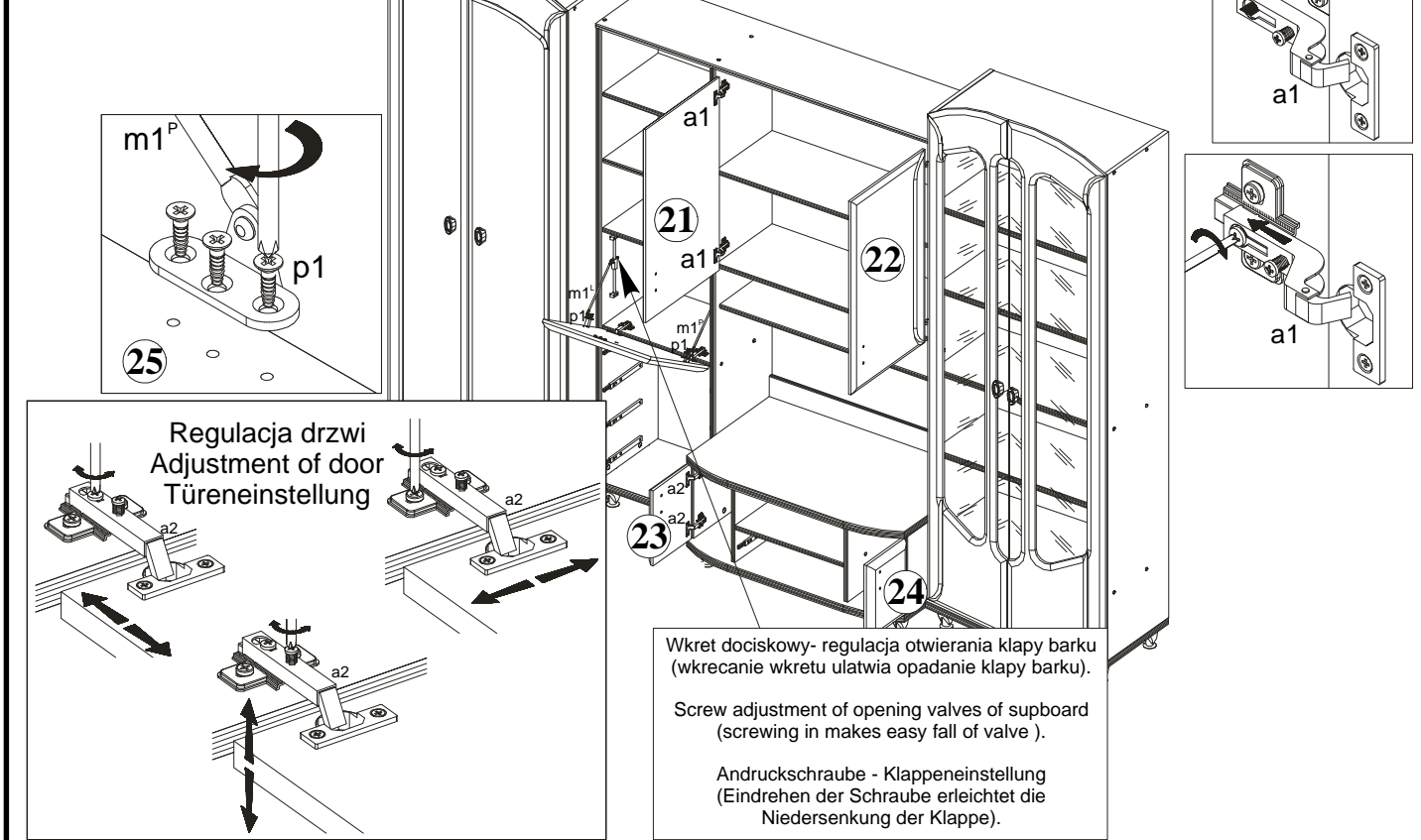

Wkręt dociskowy - regulacja otwierania klapy barku
(wkręcanie wkrętu ułatwia opadanie klapy barku).
Screw adjustment of opening valves of supboard
(screwing in makes easy fall of valve).
Andruckschraube - Klappeneinstellung
(Eindrehen der Schraube erleichtert die
Niedersenkung der Klappe).

14 STAŚ II C

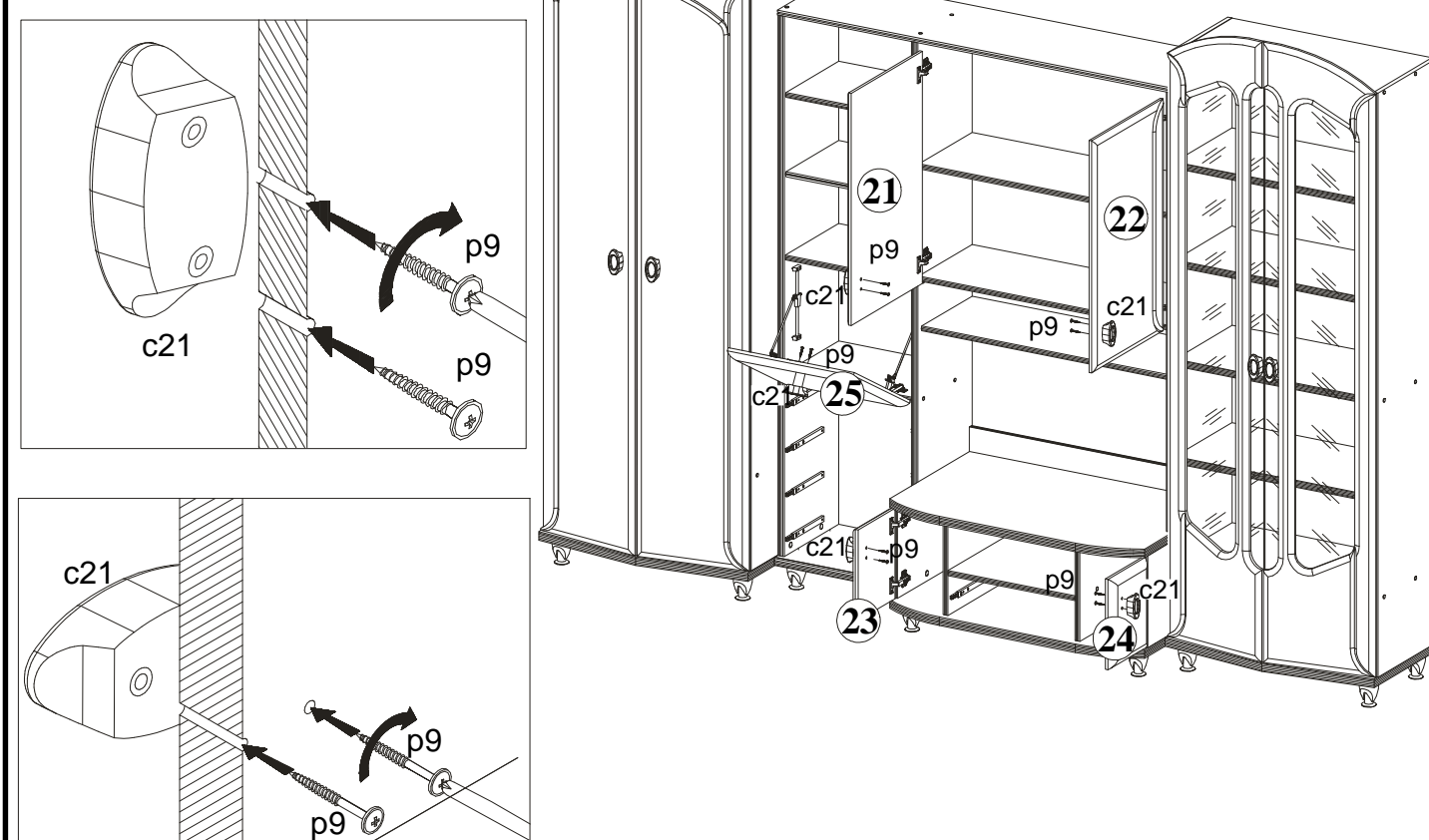

Podczas montażu
postępowac
zgodnie z instrukcją.

While assembling
follow
the instruction.

Montage laut
der Aufbauanleitung
durchführen.

12 STAŚ II C

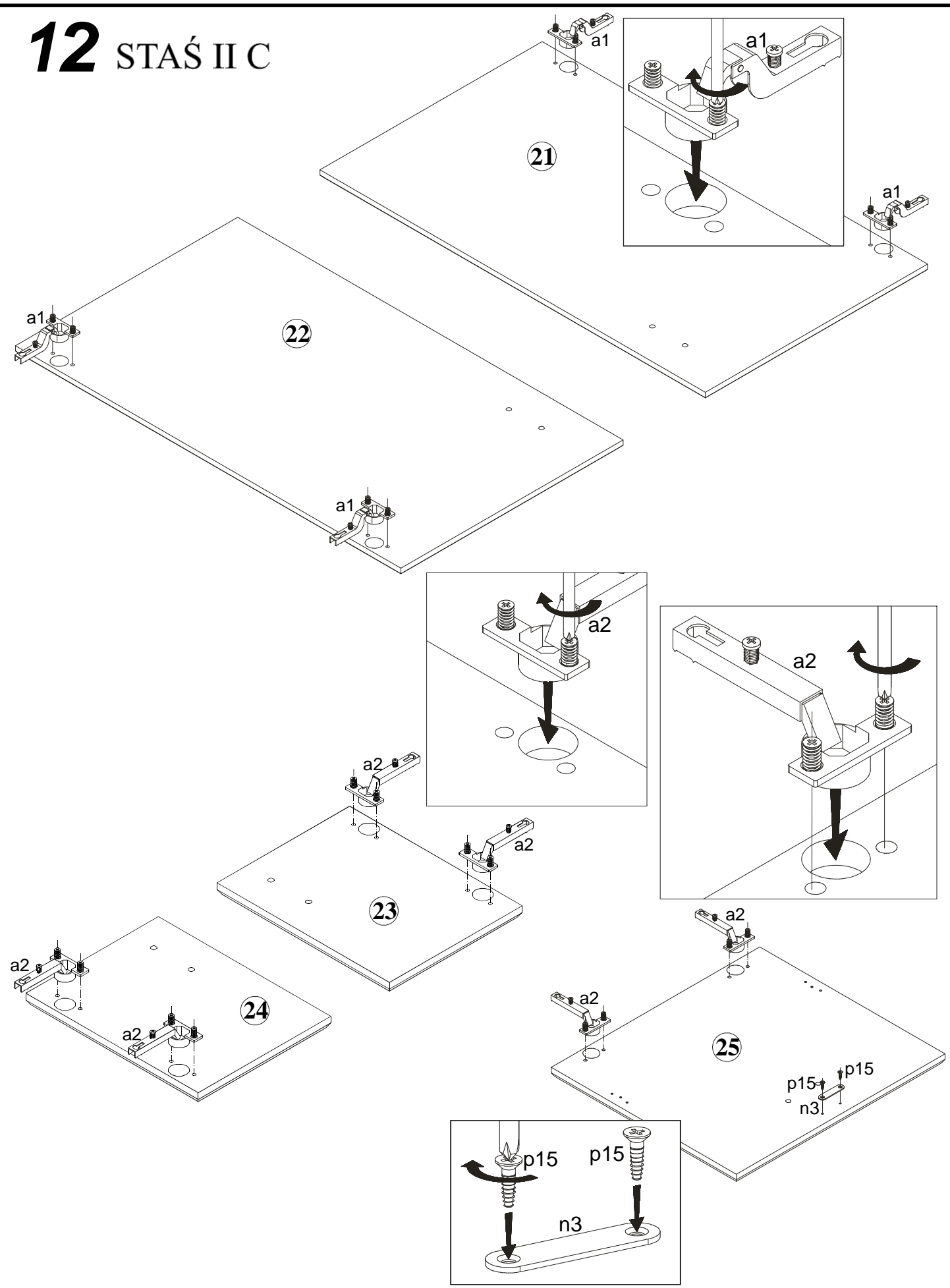

Podczas montażu
postępowac
zgodnie z instrukcją.

While assembling
follow
the instruction.

Montage laut
der Aufbauanleitung
durchführen.

2 STAŚ II C

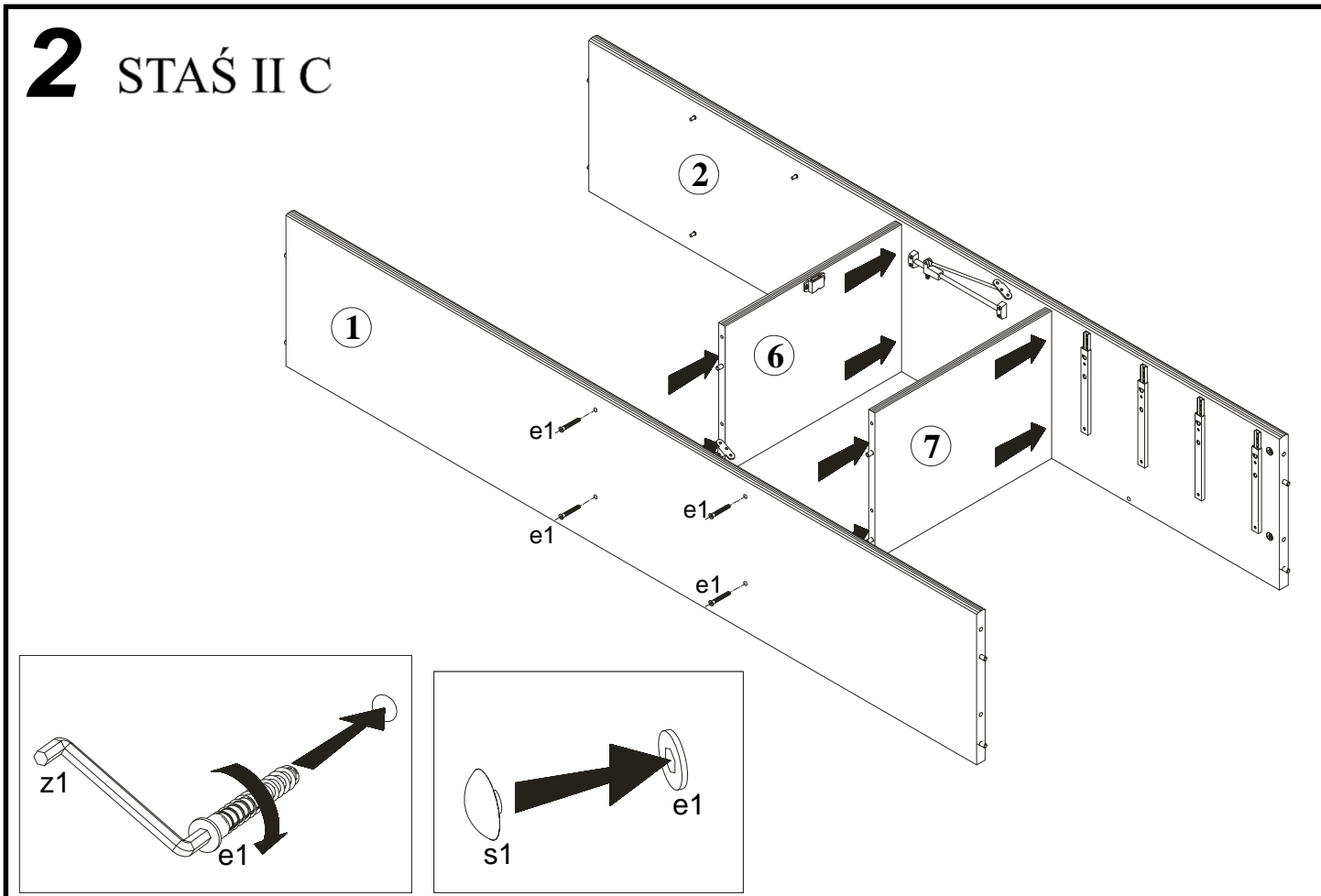

3 STAŚ II C

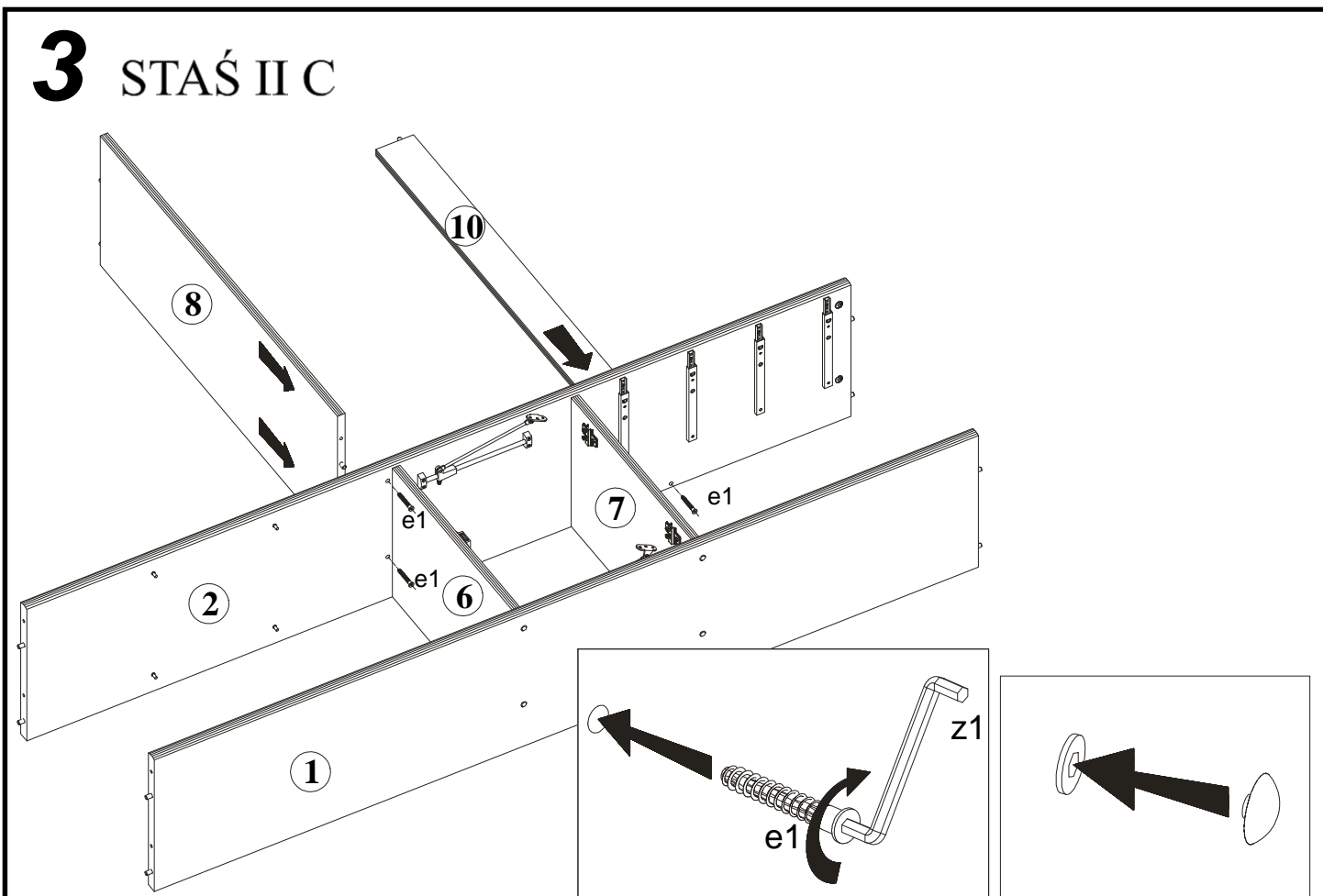

Podczas montażu
postępować
zgodnie z instrukcją.

While assembling
follow
the instruction.

Montage laut
der Aufbauanleitung
durchführen.

4 STAŚ II C

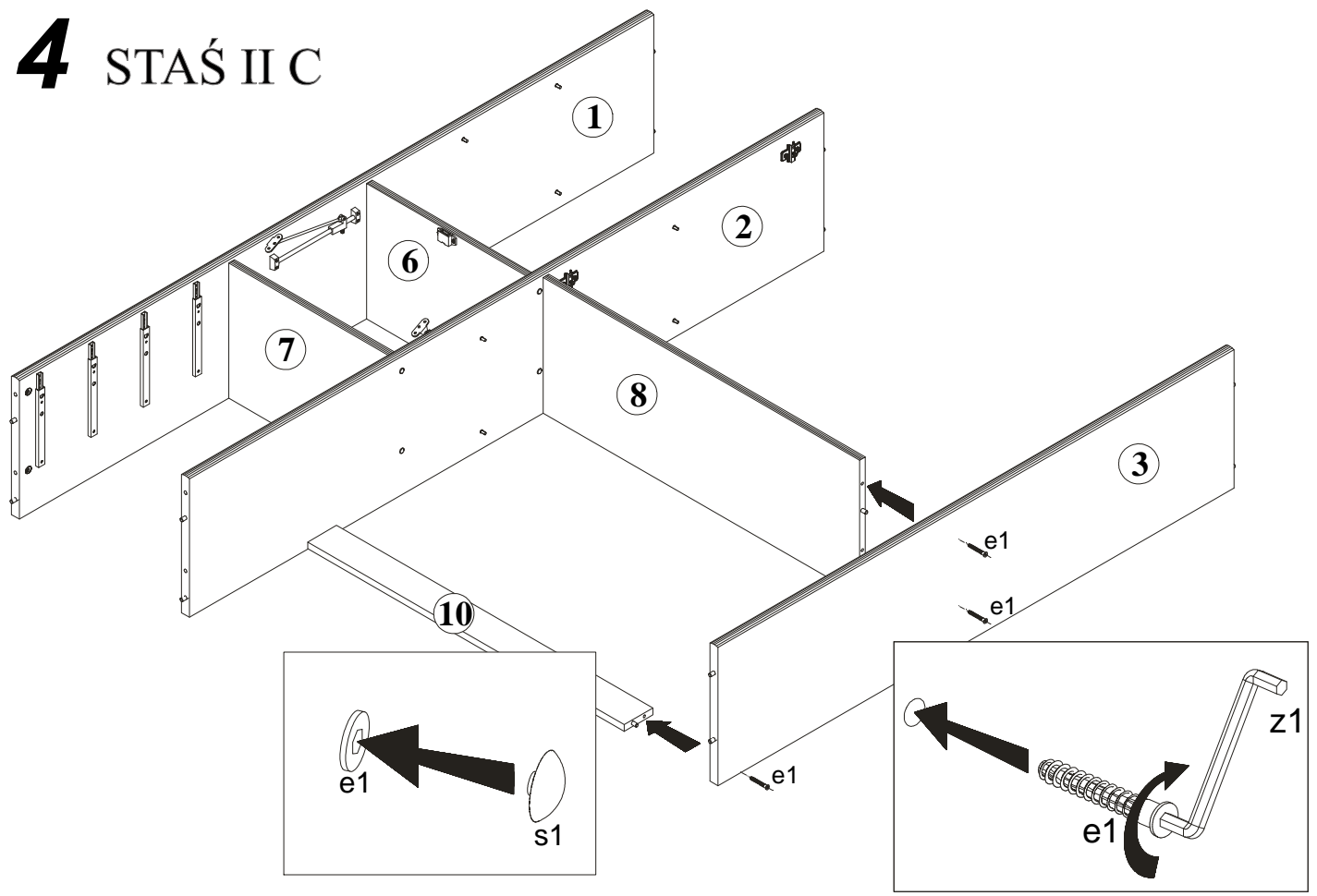

Podczas montażu
postępować
zgodnie z instrukcją.

While assembling
follow
the instruction.

Montage laut
der Aufbauanleitung
durchführen.

10 STAŚ II C

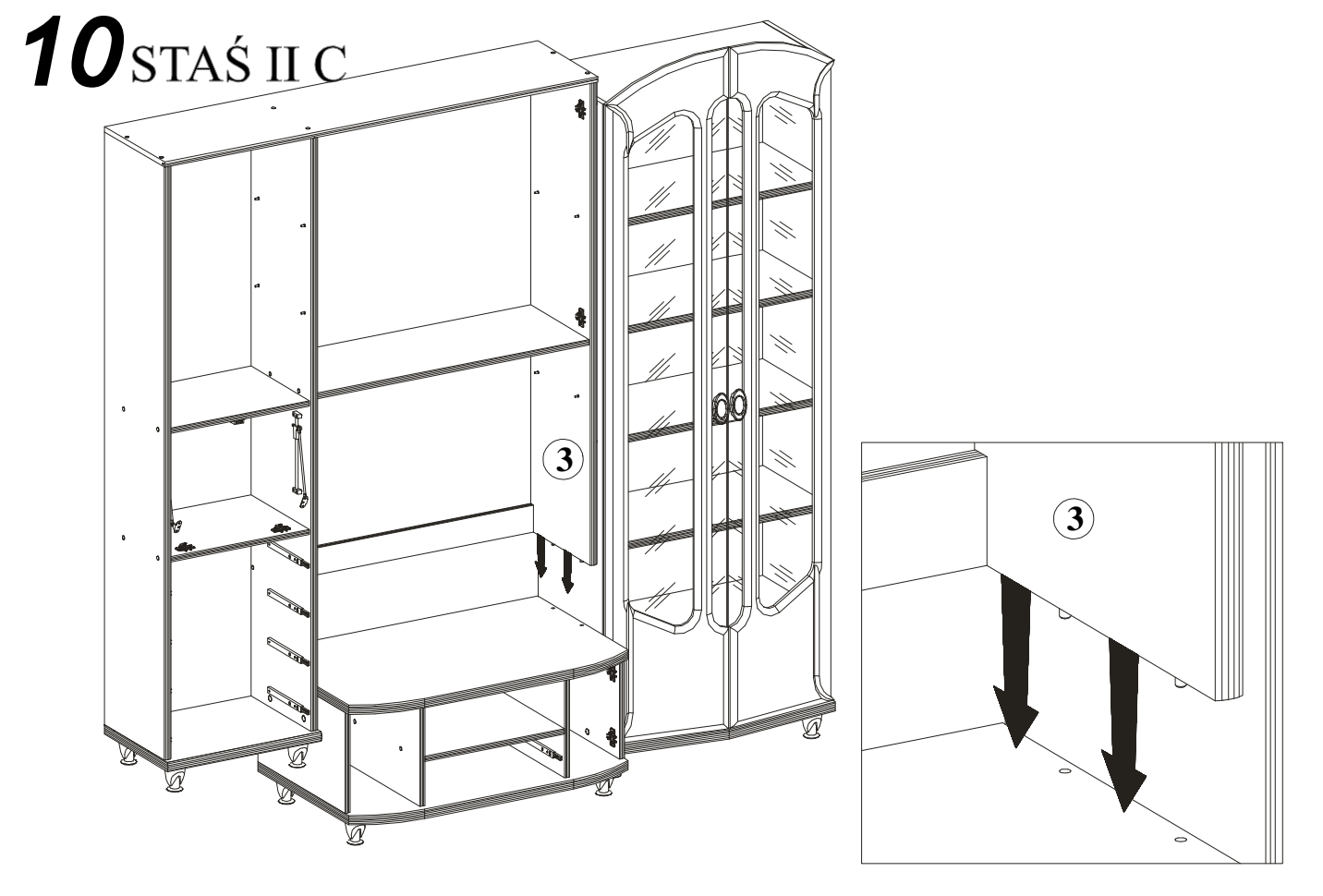

5 STAŚ II C

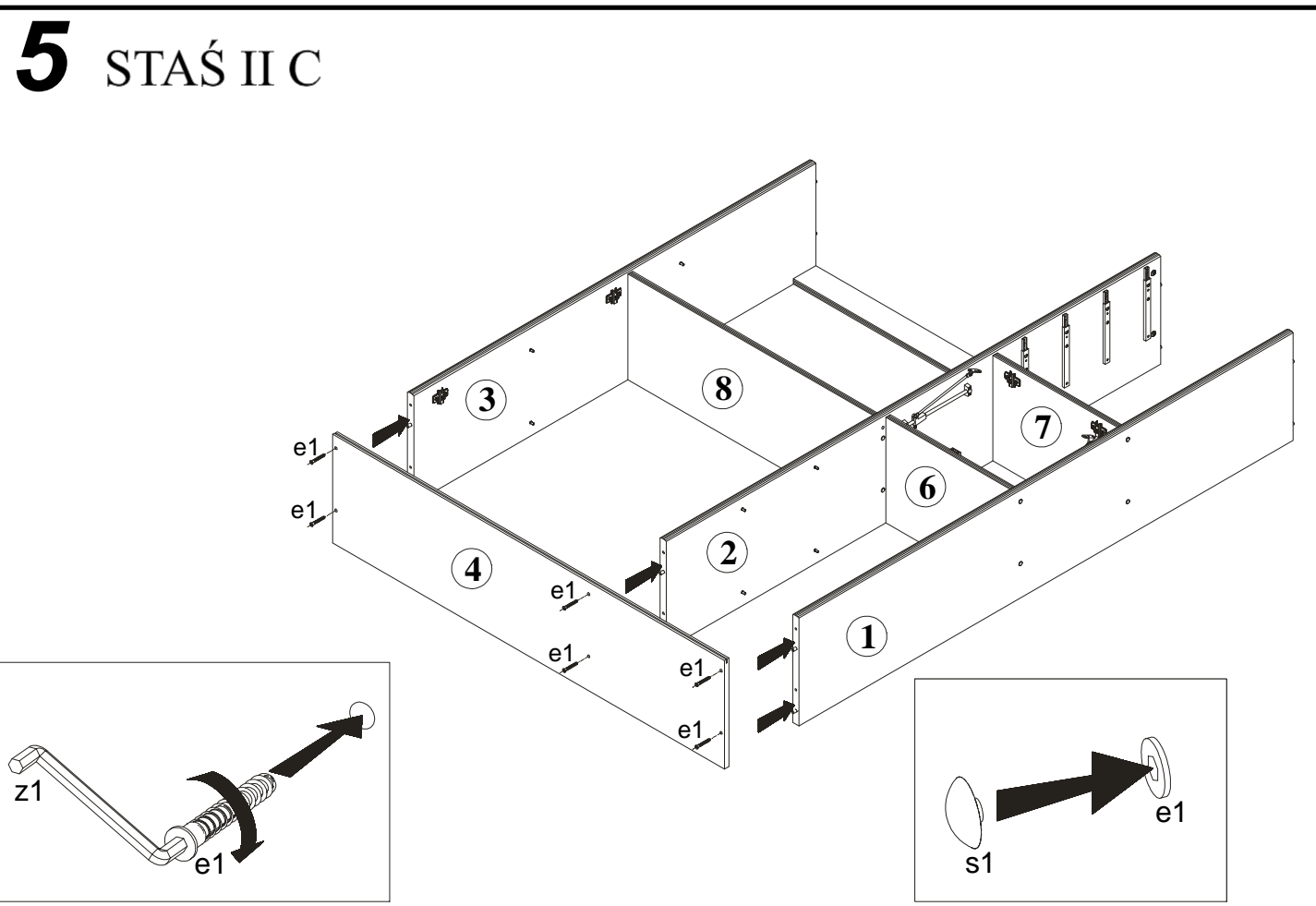

11 STAŚ II C

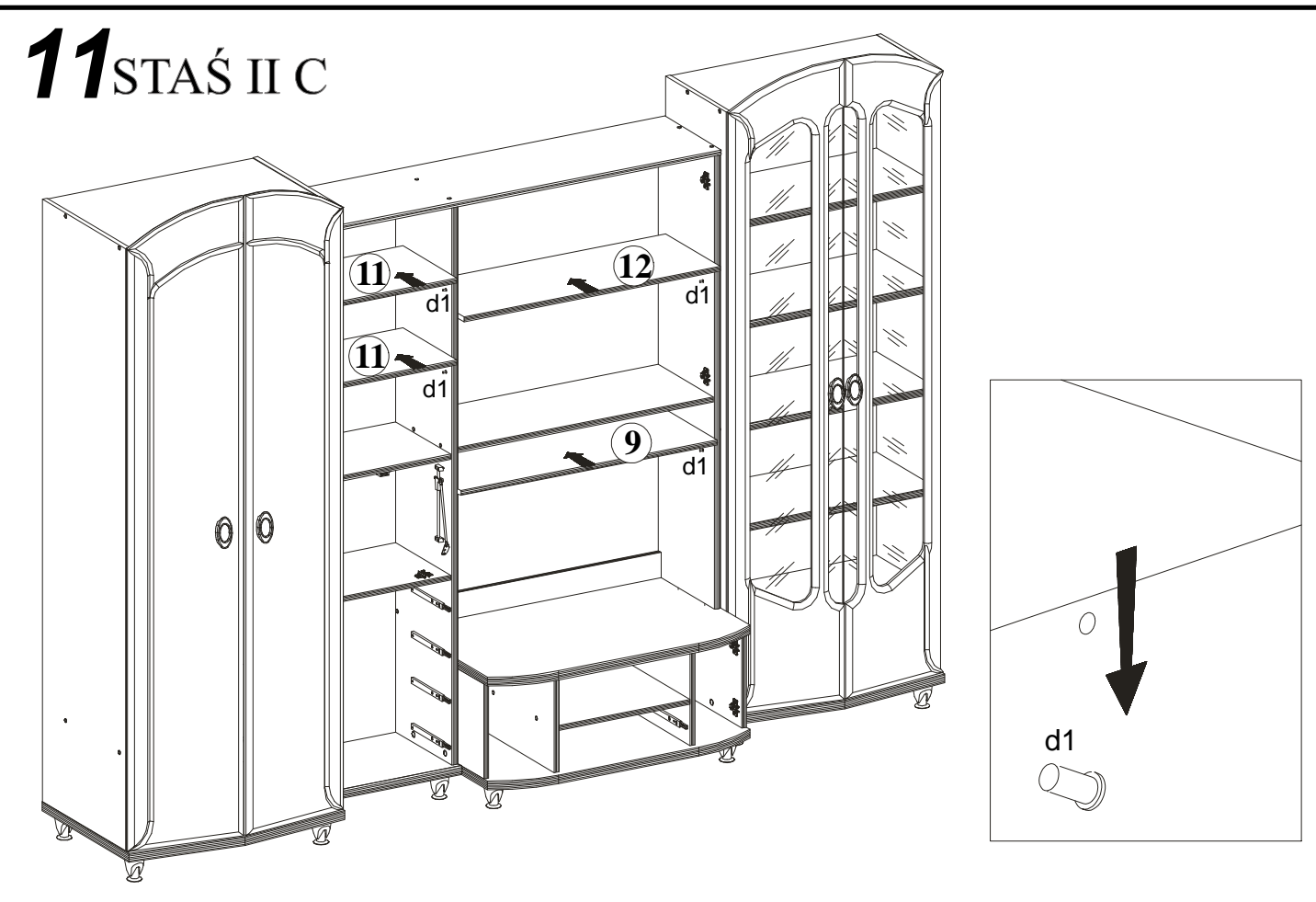

Podczas montażu
postępować
zgodnie z instrukcją.

While assembling
follow
the instruction.

Montage laut
der Aufbauanleitung
durchführen.

8 STAS II C

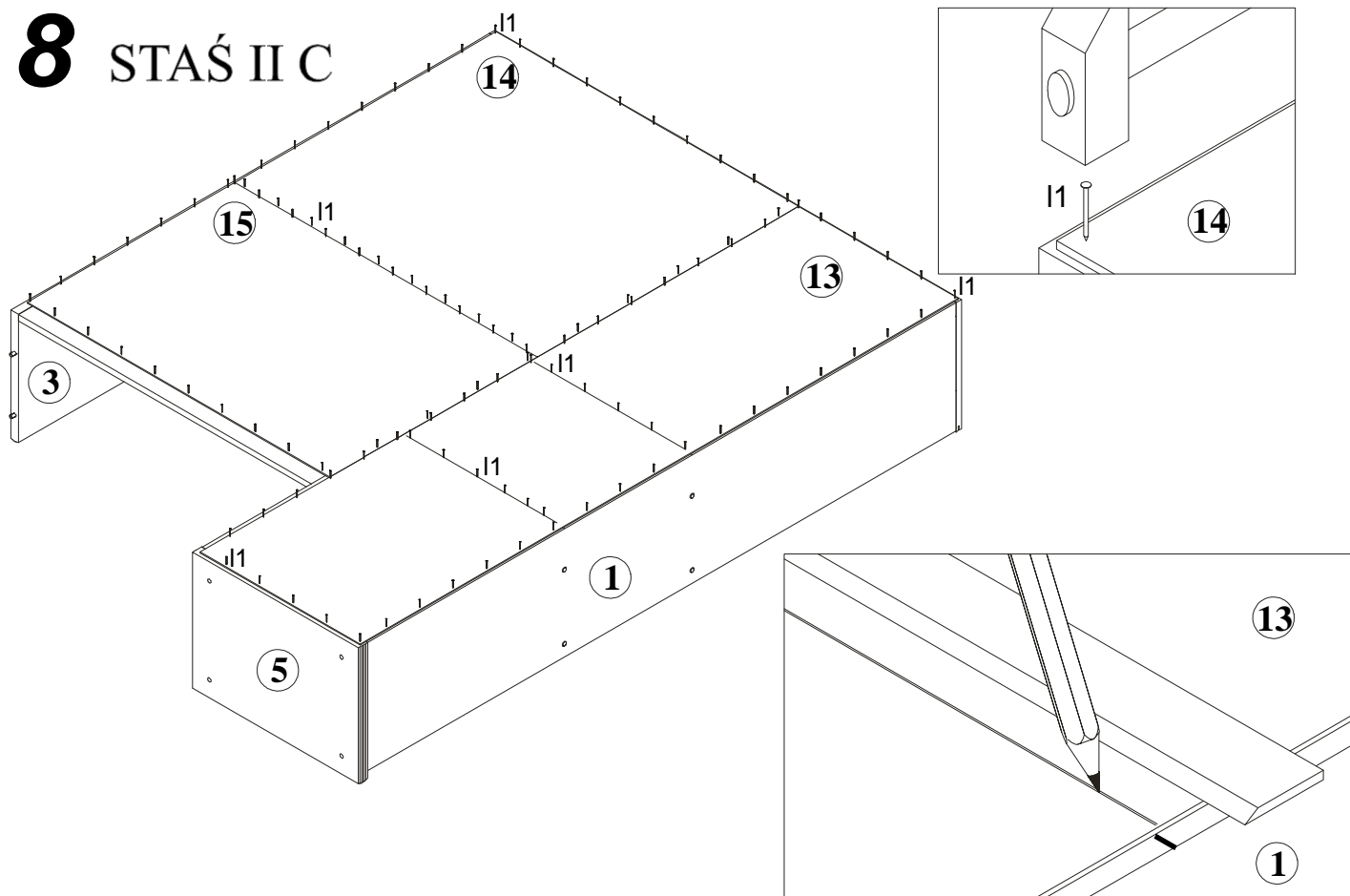

Podczas montażu
postępować
zgodnie z instrukcją.

While assembling
follow
the instruction.

Montage laut
der Aufbauanleitung
durchführen.

6 STAS II C

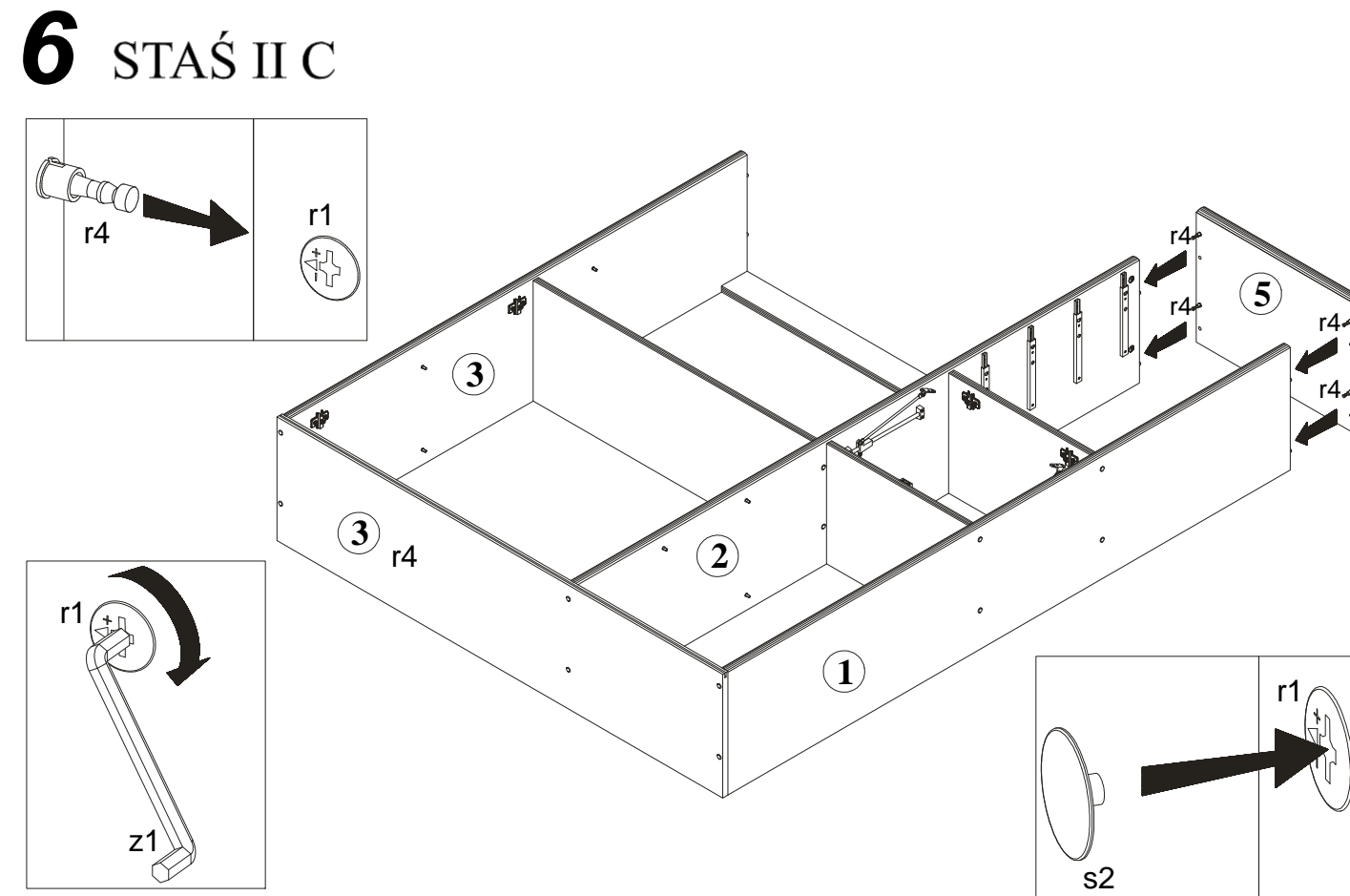

9 STAS II C

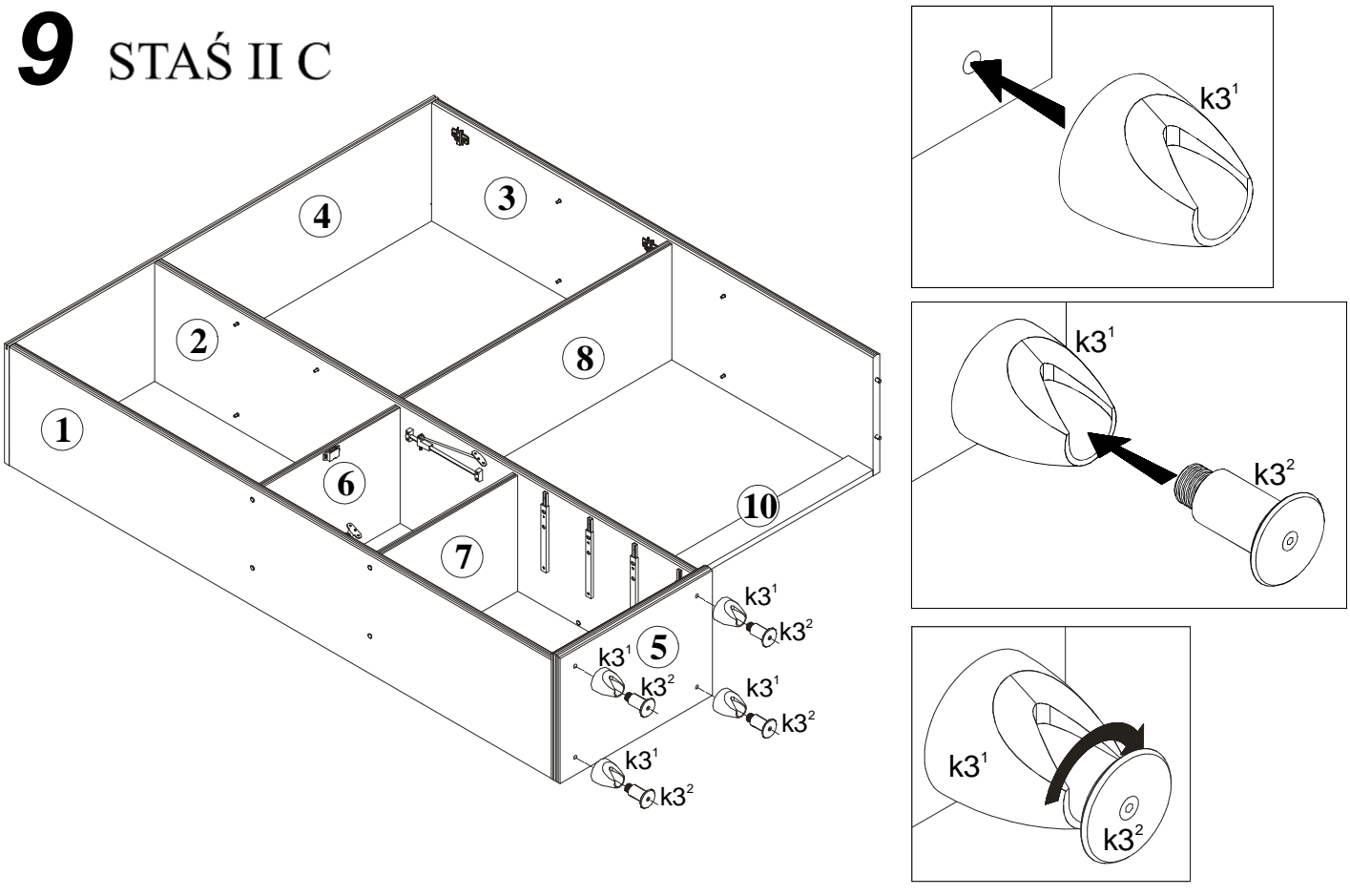

7 STAS II C

