

KOLEJNOŚĆ MONTAŻU:

Uwaga: podczas montażu elementy należy układać na miękkim i czystym podłożu np.: ręcznik, koc. Nie montować mebla na dywanie, wykładzinie itp. Nie stosowanie się do zaleceń producenta może spowodować zarysowanie powierzchni mebla.

1. W otwory o średnicy 8 mm znajdujące się w krawędziach elementów wbić kołki **f1**.
(Otwory na trzpień **r16** pozostawić wolne). Uwaga: W przypadku stwierdzenia, że któryś z kołków wystaje z otworu na długość większą niż **10 mm**, należy go dobić, wymienić lub skrócić, gdyż przy składaniu może on spowodować uszkodzenie boku.
Takie przypadki nie podlegają reklamacji!
2. W odpowiednie otwory w elementach **1, 2, 5** wcisnąć mimośrodowo **r1**.
3. W odpowiednie otwory w elementach **1, 2, 4** wkręcić trzpień **r16**.
4. Złożyć segment zgodnie z rysunkiem i połączyć za pomocą złącz mimośrodkowych **r1** i konfirmatów **e1** używając do tego celu kluczyka **z1**.
5. Ustawić nadstawkę na segmencie dolnym i połączyć segmenty ze sobą za pomocą blaszek **n52** i wkrętów **p25**.

ZESTAWIENIE AKCESORIÓW:

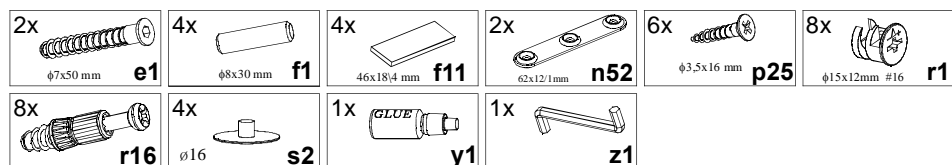

Szanowny Kliencie, w przypadku zgłaszania reklamacji, prosimy posługiwać się numerem kodu podanym w instrukcji montażu. Wszelkie uwagi i reklamacje należy zgłaszać do punktu zakupu mebla. Nie należy montować elementów, jeżeli zostaną zauważone wady lub uszkodzenia tych elementów. Powierznię mebli należy czyścić wilgotną szmatką lub papierowym ręcznikiem. Nie używać chemicznych środków czystości!

Instrukcja montażu

AMELIA

NTO 106

WYMIARY GABARYTOWE:

SZEROKOŚĆ: 106 cm, WYSOKOŚĆ: 14,5 cm, GŁĘBOKOŚĆ: 24,5 cm

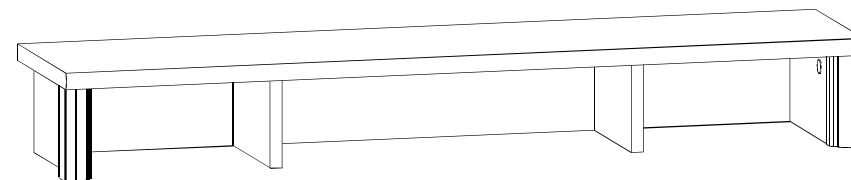

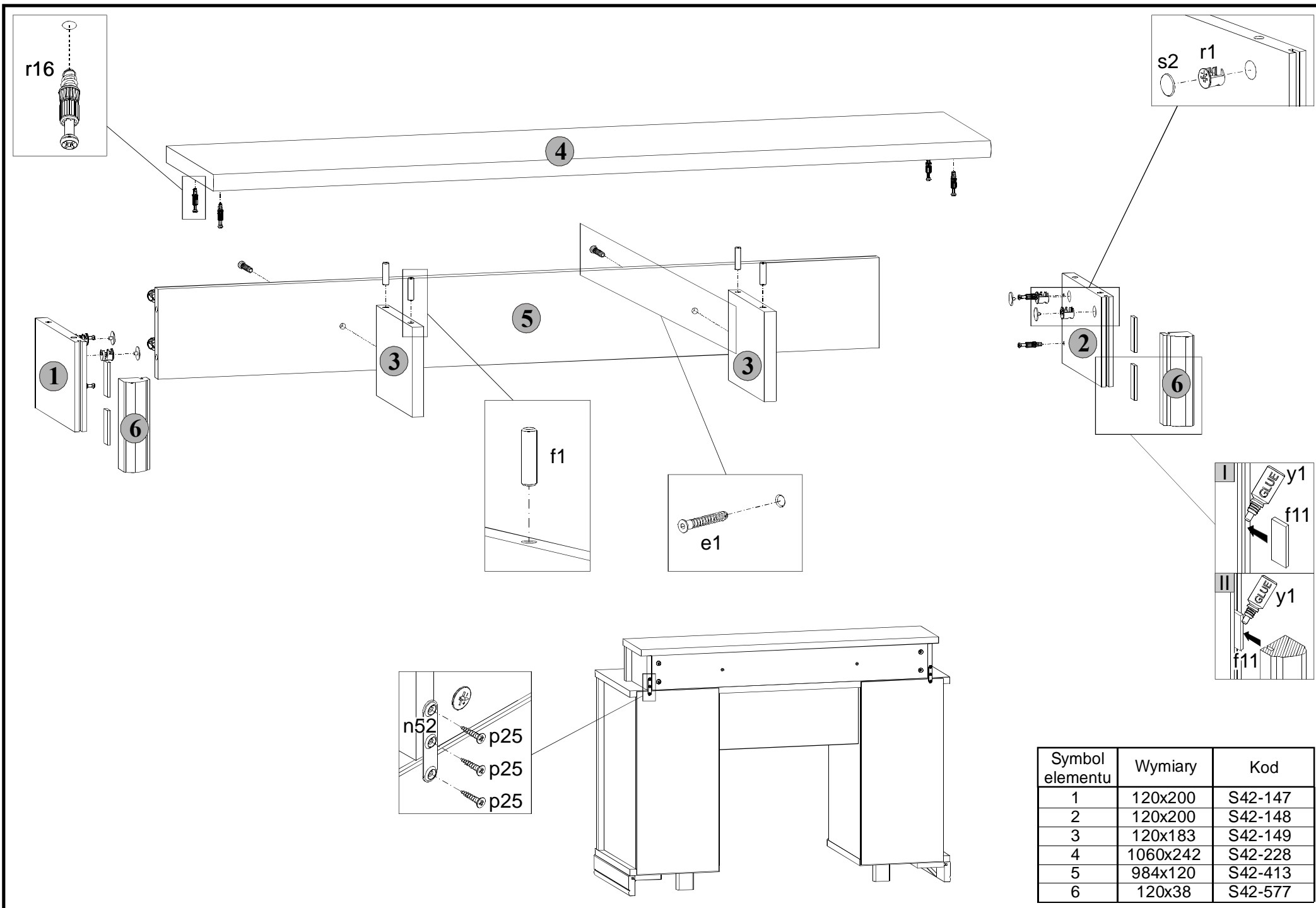

Symbol elementu	Wymiary	Kod
1	120x200	S42-147
2	120x200	S42-148
3	120x183	S42-149
4	1060x242	S42-228
5	984x120	S42-413
6	120x38	S42-577