

## KOLEJNOŚĆ MONTAŻU:

Uwaga: podczas montażu elementy należy układać na miękkim i czystym podłożu np.: ręcznik, koc. Nie montować mebla na dywanie, wykładzinie itp. Nie stosowanie się do zaleceń producenta może spowodować zarysowanie powierzchni mebla.

1. W otwory o średnicy 8 mm znajdujące się w krawędziach elementów wbić kołki **f1**. (Otwory na trzpień **r16** pozostawić wolne). Uwaga: W przypadku stwierdzenia, że któryś z kołków wystaje z otworu na długość większą niż **10 mm**, należy go dobić, wymienić lub skrócić, gdyż przy składaniu może on spowodować uszkodzenie boku. **Takie przypadki nie podlegają reklamacji!**
2. W odpowiednie otwory w elementach **2, 3, 6** wcisnąć mimośrodowo **r1**.
3. W odpowiednie otwory w elementach **2, 3, 4** wkręcić trzpień **r16**.
4. W odpowiednie otwory w elementach **2, 3** wbić podrórki kołowe **d1**.
5. Złożyć segment zgodnie z rysunkiem i połączyć za pomocą łącz mimośrodkowych **r1** używając do tego celu kluczyka **z1**.
6. Ułożyć korpus segmentu frontem do dołu na równej powierzchni, ustawiając go tak, aby jego przekątne były równe.
7. Ściany tylne **15, 16** przybić na obwodzie gwoździkami **l1**.
8. Do elementu **5** przykręcić nogi **9, 10** stosując konfirmaty **e22**.
9. Do ścian bocznych **2, 3** za pomocą wkrętów **e3** przykręcić odpowiednio prowadnice **w45<sup>CL</sup>** i **w45<sup>CR</sup>**.
10. Do ścian bocznych **2, 3** zamocować listwy **8** używając elementów łączących **f11** i kleju.
11. Złożyć szuflady w następującej kolejności:
  - a) w odpowiednie otwory w elementach **11, 12** wcisnąć mimośrodowo **r15**,
  - b) w odpowiednie otwory w czole szuflady **1** wkręcić trzpień **r16**,
  - c) połączyć ścianki boczne **11, 12** ze ścianką tylną **13** kołkami **f25** i wsunąć dno szuflady **14**,
  - d) czoło szuflady **1** połączyć ze ściankami bocznymi **11, 12** używając łącz mimośrodkowych **r15**,
  - e) do ścian bocznych **11,12** przykręcić odpowiednio prowadnice **w45<sup>DL</sup>**, **w45<sup>DR</sup>** używając wkrętów **e19**,
  - f) do czola szuflady **1** przykręcić uchwyt **c174** stosując wkręt **j3**.

## ZESTAWIENIE AKCESORIÓW:

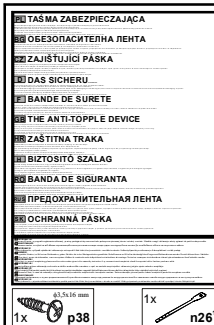
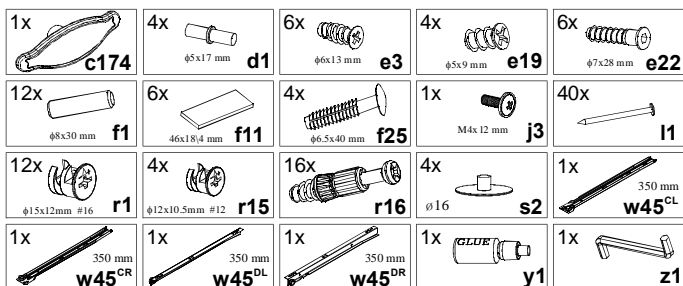

Szanowny Kliencie, w przypadku zgłaszania reklamacji, prosimy posługiwać się numerem kodu podanym w instrukcji montażu. Wszelkie uwagi i reklamacje należy zgłaszać do punktu zakupu mebla. Nie należy montować elementów, jeżeli zostaną zauważone wady lub uszkodzenia tych elementów. Powierznię mebli należy czyścić wilgotną szmatką lub papierowym ręcznikiem. **Nie używać chemicznych środków czystości!**

**BLACK RED WHITE**

## Instrukcja montażu

# AMELIA

## RTV 72

### WYMIARY GABARYTOWE:

SZEROKOŚĆ: 72 cm, WYSOKOŚĆ: 72 cm, GŁĘBOKOŚĆ: 46,5 cm

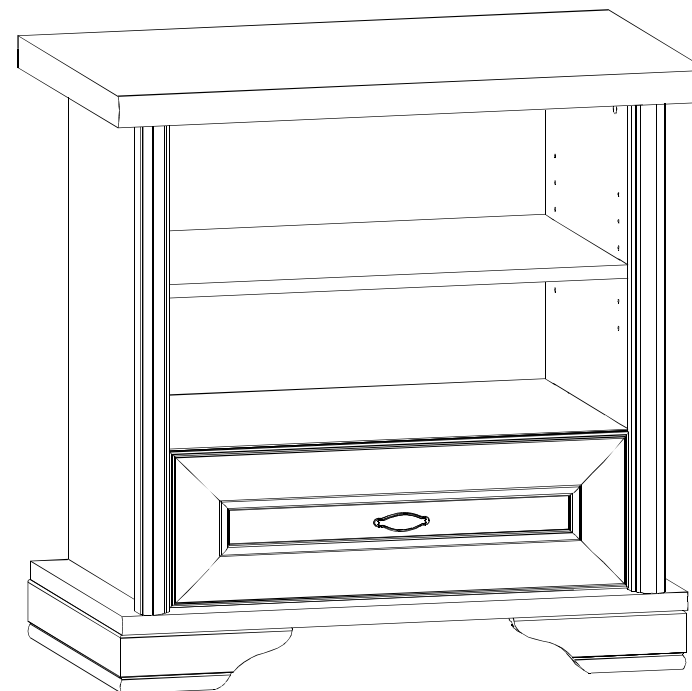

BLACK RED WHITE S.A. ul. KRZESZOWSKA 63, 23-400 BIŁGORAJ  
e-mail: brw@brw.com.pl, <http://www.brw.com.pl>

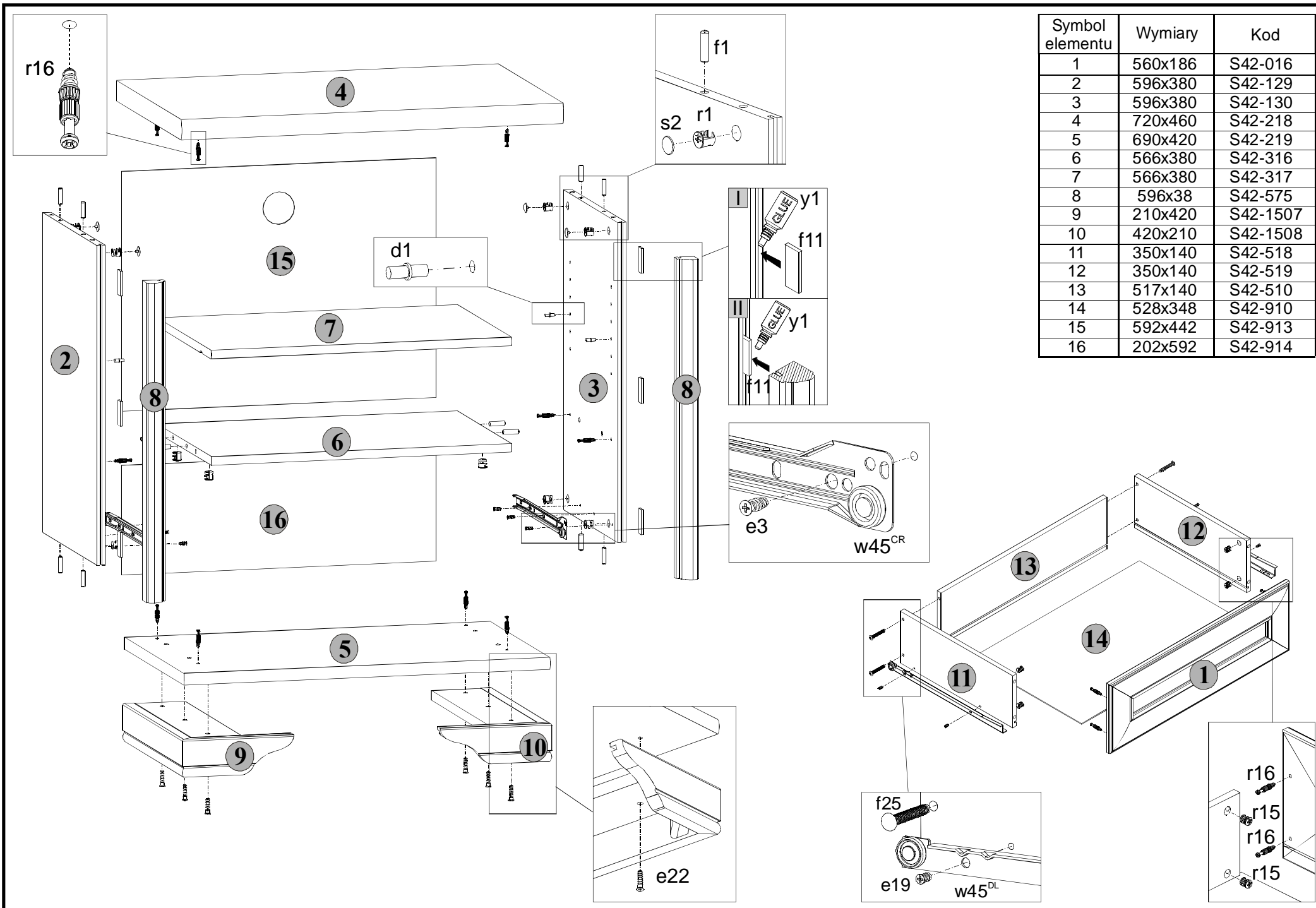

Symbol elementu	Wymiary	Kod
1	560x186	S42-016
2	596x380	S42-129
3	596x380	S42-130
4	720x460	S42-218
5	690x420	S42-219
6	566x380	S42-316
7	566x380	S42-317
8	596x38	S42-575
9	210x420	S42-1507
10	420x210	S42-1508
11	350x140	S42-518
12	350x140	S42-519
13	517x140	S42-510
14	528x348	S42-910
15	592x442	S42-913
16	202x592	S42-914