

Podczas montażu
postępować
zgodnie z instrukcją.

While assembling
follow
the instruction.

Montage laut
der Aufbauanleitung
durchführen.

INSTRUKCJA MONTAŻU FITTING-UP INSTRUCTION AUFBAUANLEITUNG

SYSTEM BRW mb/10/7



Producent:
BRW spółka z o.o.
UL. WOJSKA POLSKIEGO 3
39-300 MIELEC

115,5

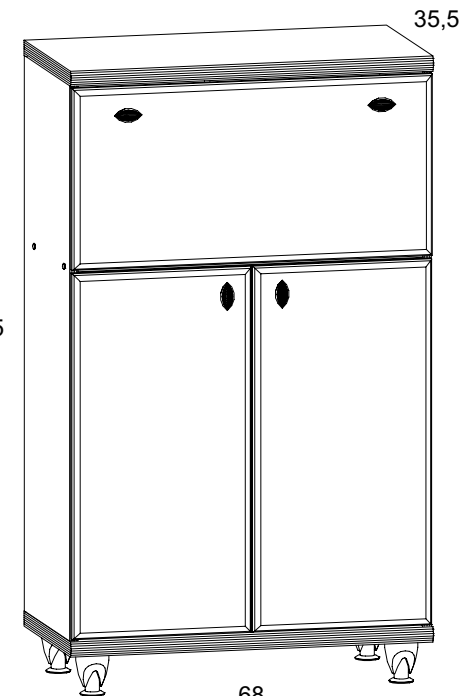

68

115,5x68x35,5 /cm/

INFORMACJA!

Szanowny Kliencie, gdyby w zestawie paczek brakowało jakiegoś elementu, należy zaznaczyć krzyżykiem jego rysunek na instrukcji montażu (zestawienie paczek) i odesłać ją do nas.

INFORMATION!

Dear customer, if there is any element missing, you should mark it with cross in the fitting-up instruction (packages set) and send it back to us.

HINWEISS!

Sehr geehrter Kunde, soll während der Montage ein oder mehrere der dann Möbelteile fühlen bzw. beschädigt sein, soll die in dieser Anleitung angekreuzt und uns zurückgeschickt werden (Paketenzusammenfassung).

Wskazówka na temat pielęgnacji mebla.

Czyścić elementy wilgotną szmatką lub papierowym ręcznikiem.
Nie używać chemicznych środków czystości!

Direction for the furniture cleaning:

Clean elements with the moist wiper or paper towel.
Do not use any detergents!

Pflegehinweis.

Nur mit feuchtem Lappen, bzw Papiertuch Ihre Möbel reinigen. Keine chemischen Waschmittel einsetzen!

10 mb/10/7

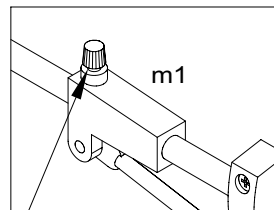
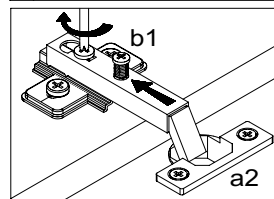
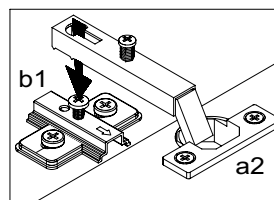
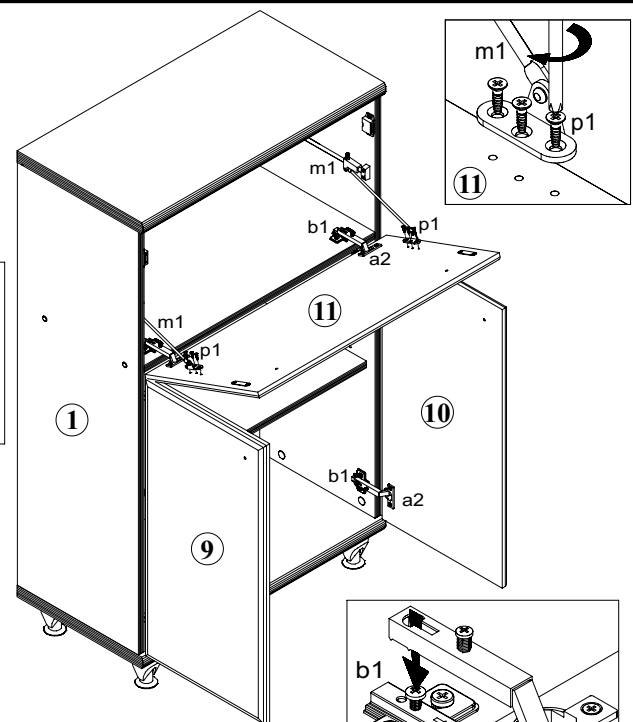
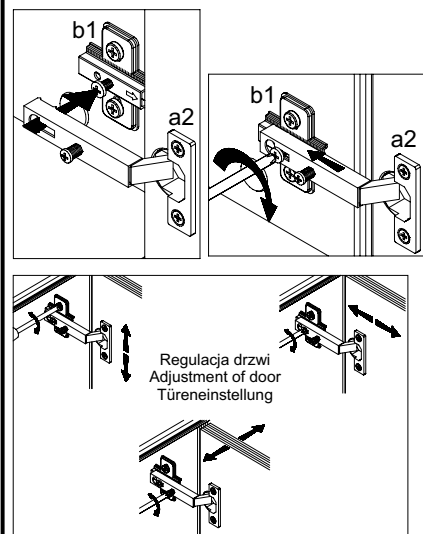

Wkręt dociskowy- regulacja otwierania klapy barku (wkręcanie wkrętu ułatwia opadanie klapy barku).

Screw adjustment of opening valves of shoulder (screwing in makes easy fall of valve of shoulder).

Andruckschraube - Klappeneinstellung (Eindrehen der Schraube erleichtert die Niedersenkung der Klappe).

11 mb/10/7

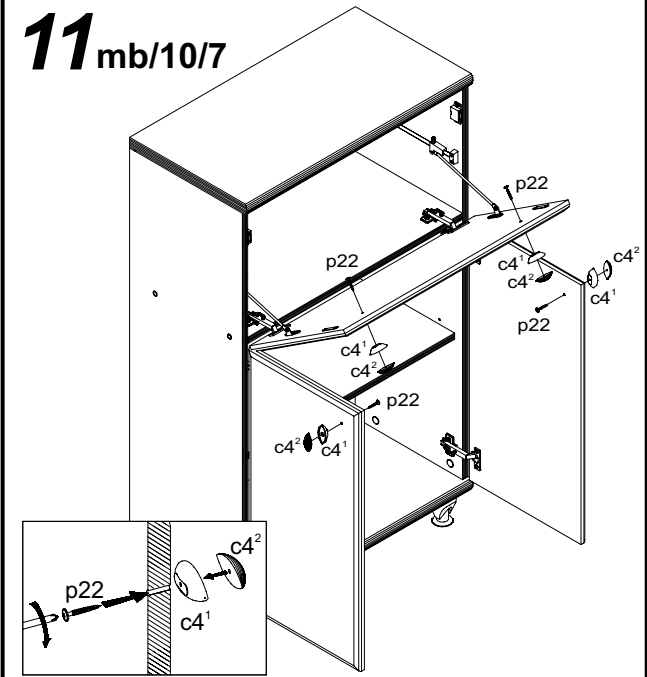

INSTRUKCJA MONTAŻU
FITTING-UP INSTRUCTION
AUFBAUANLEITUNG

SYSTEM BRW
mb/10/7



Paczki:/Packages:/Paketen:

Korpus /Body /Möbelkorps
 Fronty/Fronts/Möbelfronten
 Akcesoria/Accessories/Zubehör

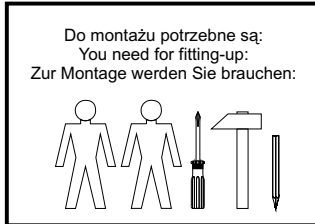
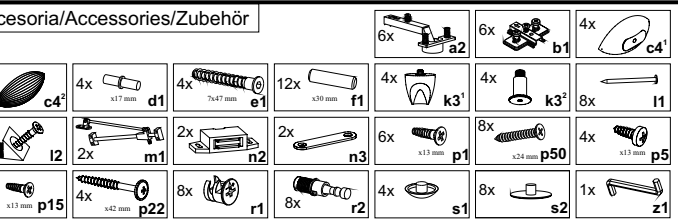
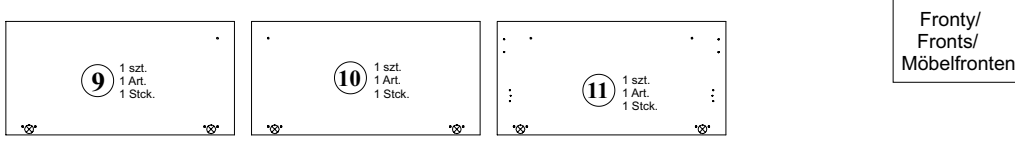
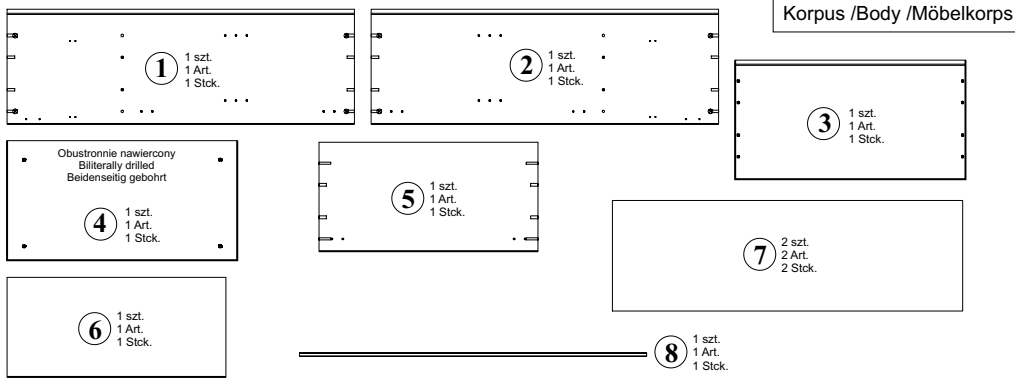
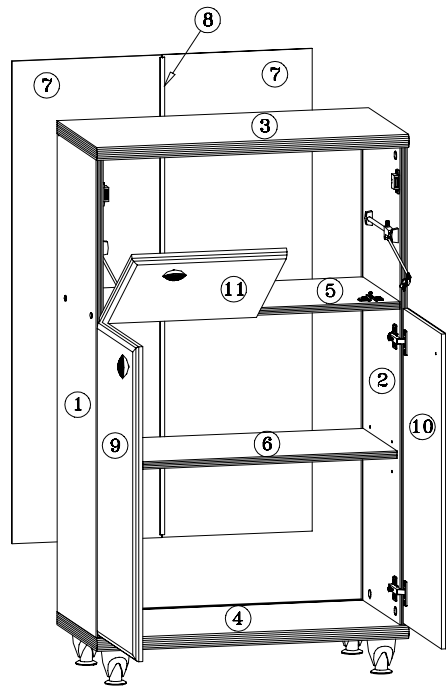

Podczas montażu
 postępować
 zgodnie z instrukcją.

While assembling
 follow
 the instruction.

Montage laut
 der Aufbauanleitung
 durchführen.

8 mb/10/7

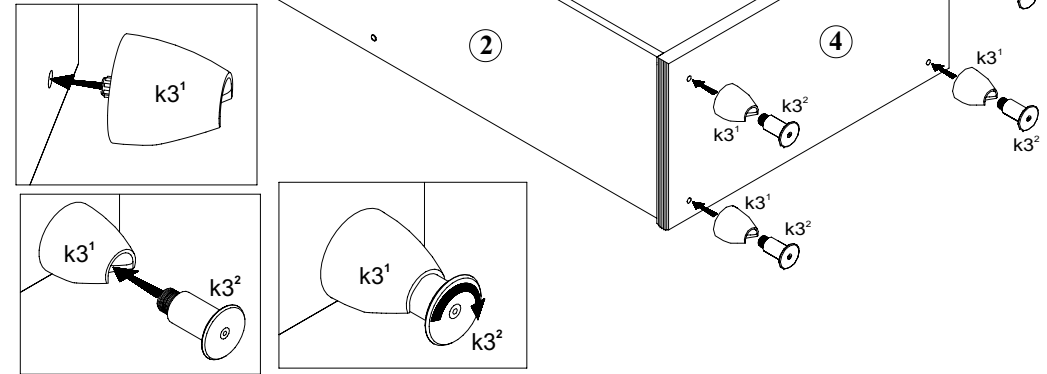

9 mb/10/7

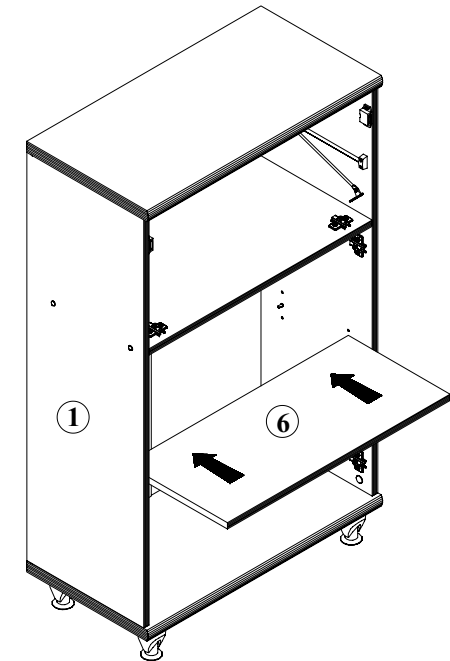
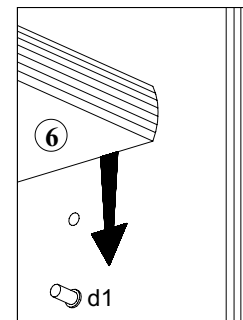

Podczas montażu
postępować
zgodnie z instrukcją.

While assembling
follow
the instruction.

Montage laut
der Aufbauanleitung
durchführen.

Podczas montażu
postępować
zgodnie z instrukcją.

While assembling
follow
the instruction.

Montage laut
der Aufbauanleitung
durchführen.

6 mb/10/7

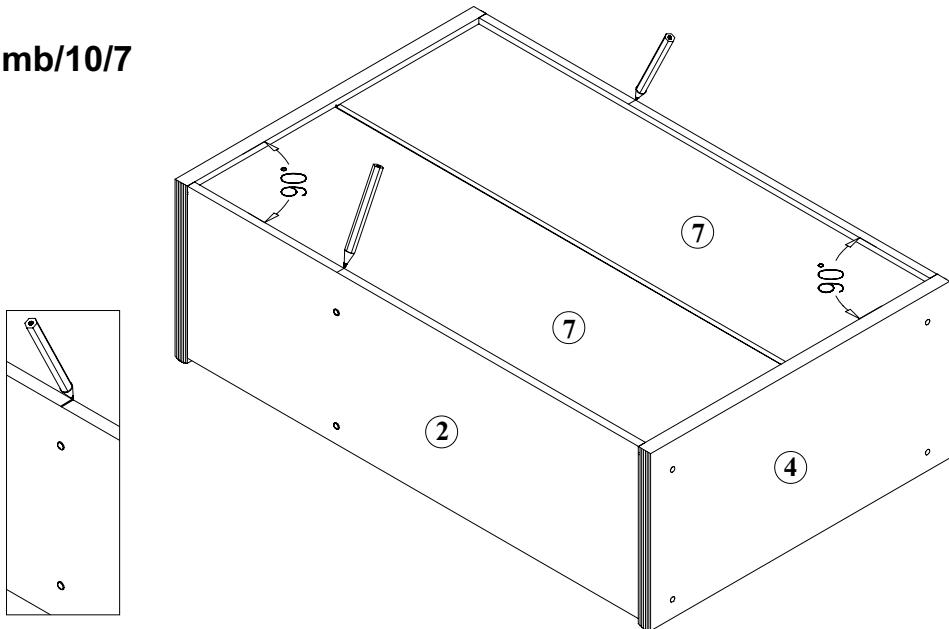

7 mb/10/7

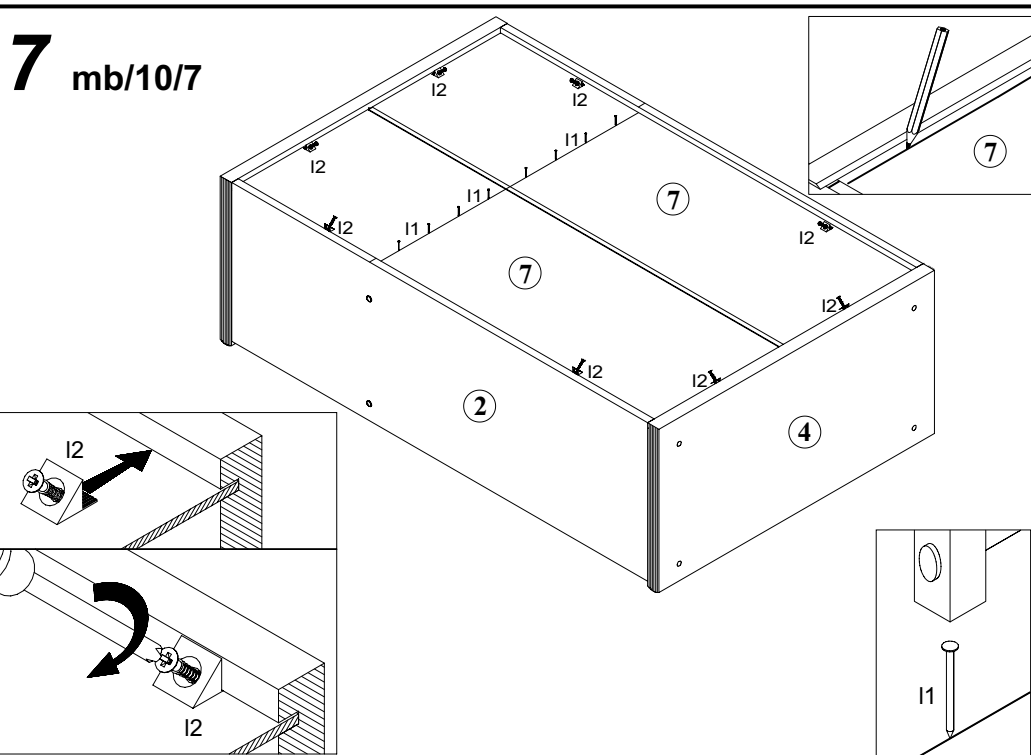

1 mb/10/7

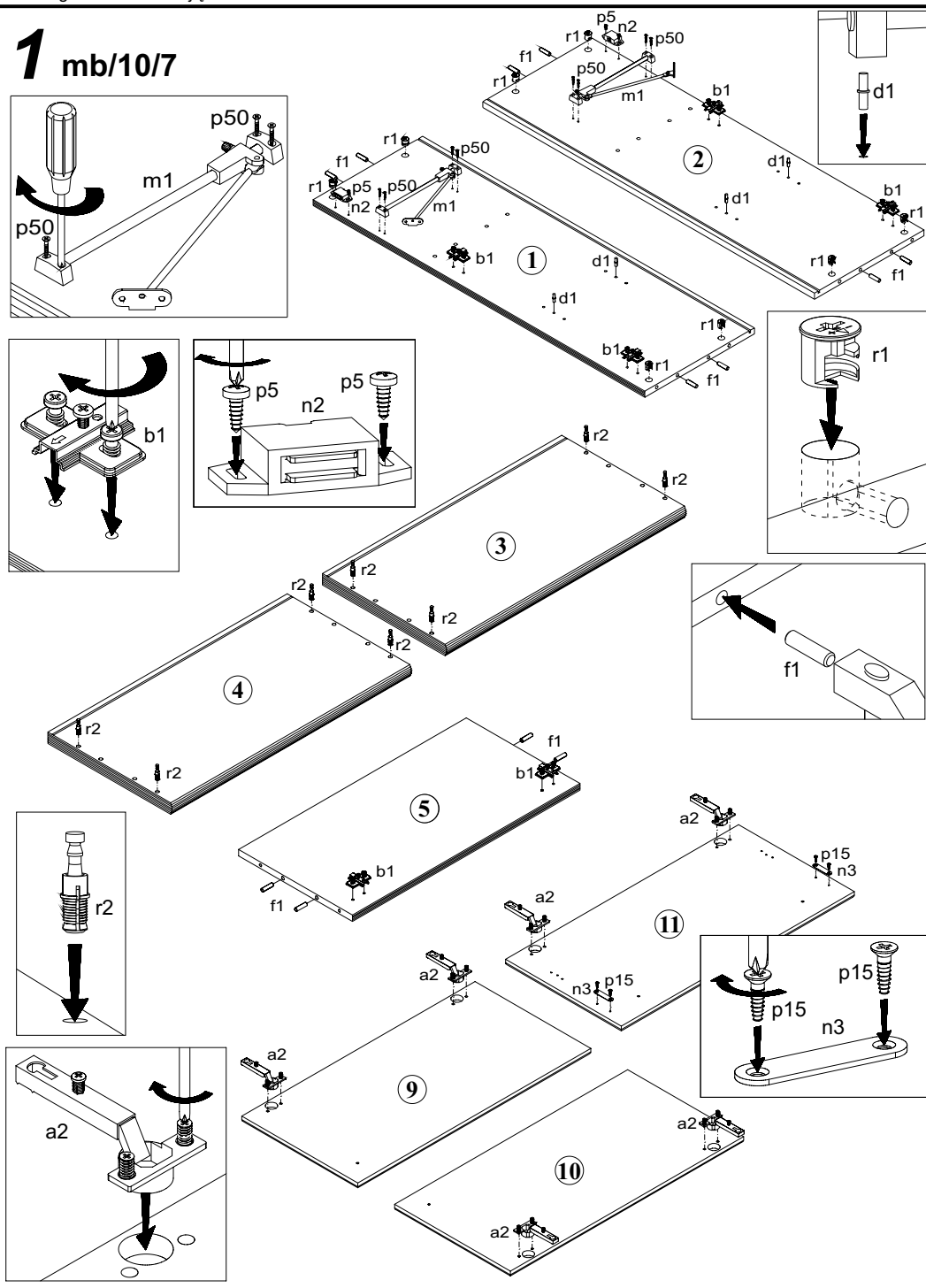

Podczas montażu
postępować
zgodnie z instrukcją.

While assembling
follow
the instruction.

Montage laut
der Aufbauanleitung
durchführen.

Podczas montażu
postępować
zgodnie z instrukcją.

While assembling
follow
the instruction.

Montage laut
der Aufbauanleitung
durchführen.

2 mb/10/7

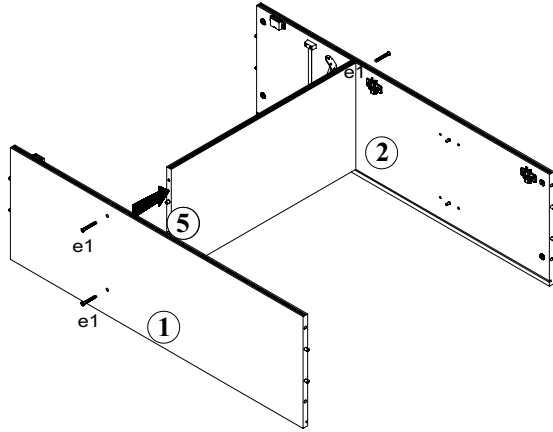
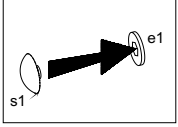
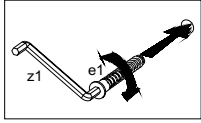

Symbol Elementu	WYMIARY	KODY	PACZKA
1	1026x339	SB1-109	Korpus
2	1026x339	SB1-110	Korpus
3	680x353	SB1-231	Korpus
4	680x353	SB1-208	Korpus
5	647x323	SB1-306	Korpus
6	647x295	SB1-305	Korpus
7	1036x327	SB1-904	Korpus
8	1025x14	LH-1025	Korpus
9	676x336	SB1-009	Front
10	676x336	SB1-010	Front
11	676x336	SB1-011	Front

4 mb/10/7

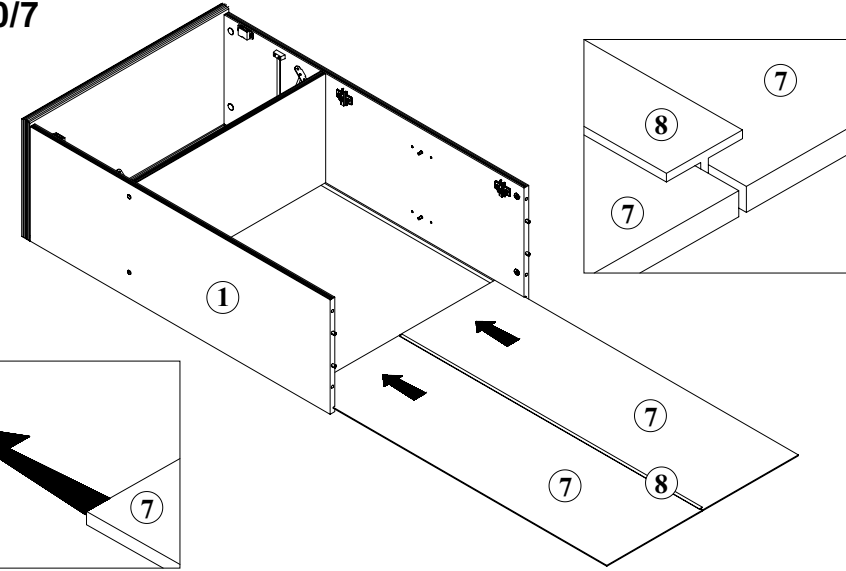
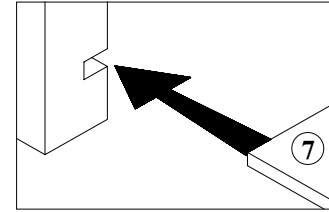

5 mb/10/7

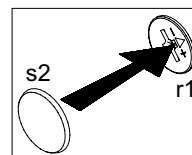
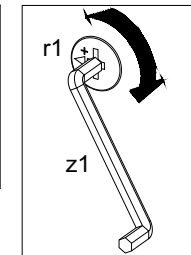
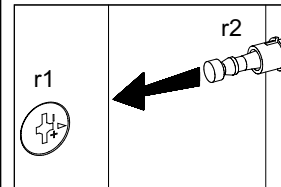

3 mb/10/7

