

INSTRUKCJA MONTAŻU
FITTING-UP INSTRUCTION
AUFBAUANLEITUNG



Producent:
BRW spółka z o.o.
UL. WOJSKA POLSKIEGO 3
39-300 MIELEC

SYSTEM BRW

mrtvd1s/4/9

Paczki:/Packages:/Paketen:
Korpus /Body /Möbelkorps
Akcesoria/Accessories/Zubehör

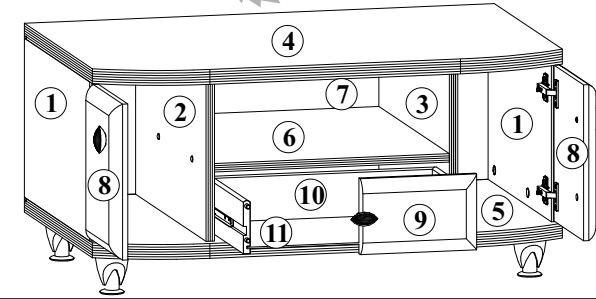

SYSTEM BRW
mrtvd1s/4/9

Symbol Elementu	WYMIARY	KODY	PACZKA
1	300x501	SB1-182	Korpus
2	300x540	SB1-183	Korpus
3	300x540	SB1-184	Korpus
4	900x581	SB1-266	Korpus
5	900x581	SB1-267	Korpus
6	450x540	SB1-357	Korpus
7	878x310	SB1-941	Korpus
8	294x226	SB1-063	Korpus
9	446x143	SB1-062	Korpus
10	1013x100	SB1-532	Korpus
11	430x283	SB1-942	Korpus

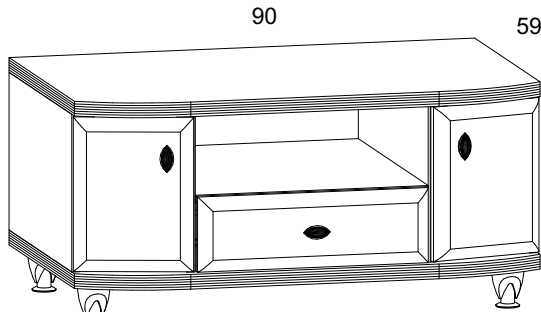

42,5x90x59/cm/

INFORMACJA!

Szanowny Kliencie, gdyby w zestawie paczek brakowało jakiegoś elementu, należy zaznaczyć krzyżykiem jego rysunek na instrukcji montażu (zestawienie paczek) i przesłać ją do punktu zakupu.

INFORMATION!

Dear customer, if there is any element missing, you should mark it with cross in the fitting-up instruction (packages set) and send it back to us.

HINWEISS!

Sehr geehrter Kunde, soll während der Montage ein oder mehrere der dann Möbelteile fehlen bzw. beschädigt sein, soll die in dieser Anleitung angekreuzt und uns zurückgeschickt werden (Paketenzusammenfassung).

Wskazówka na temat pielęgnacji mebla.

Czyścić elementy wilgotną szmatką lub papierowym ręcznikiem.
Nie używać chemicznych środków czystości!

Direction for the furniture cleaning:

Clean elements with the moist wiper or paper towel.
Do not use any detergents!

Pflegehinweis.

Nur mit feuchtem Lappen, bzw Papiertuch Ihre Möbel reinigen. Keine chemischen Waschmittel einsetzen!

Korpus /Body /Möbelkorps

1 2 szt. 2 Art. 2 Stck.
2 1 szt. 1 Art. 1 Stck.
3 1 szt. 1 Art. 1 Stck.
4 1 szt. 1 Art. 1 Stck.
5 1 szt. 1 Art. 1 Stck.
Obustronnie nawiercony
Bilaterally drilled
Beidenseitig gebohrt
6 1 szt. 1 Art. 1 Stck.
7 1 szt. 1 Art. 1 Stck.
878x310
8 2 szt. 2 Art. 2 Stck.
9 1 szt. 1 Art. 1 Stck.
10 1 szt. 1 Art. 1 Stck.
11 1 szt. 1 Art. 1 Stck.
430x283

Akcesoria/Accessories/Zubehör

4x a2	4x b1	3x c4 ¹
3x c4 ²	4x 7x47 mm e1	32x x30 mm f1
8x i2	6x x13 mm p1	3x x55 mm p13
8x s2	2x s4	2x w1
		1x y1
		1x z1
		2x j2 (M4x9 mm)
		4x k3 ¹
		4x k3 ²
		8x r1
		8x r2
		4x s1

Do montażu potrzebne są:
You need for fitting-up:
Zur Montage werden Sie brauchen:

Podczas montażu postępować zgodnie z instrukcją.

While assembling follow the instruction.

Montage laut der Aufbauanleitung durchführen.

Podczas montażu postępować zgodnie z instrukcją.

While assembling follow the instruction.

Montage laut der Aufbauanleitung durchführen.

1 mrtvd1s/4/9

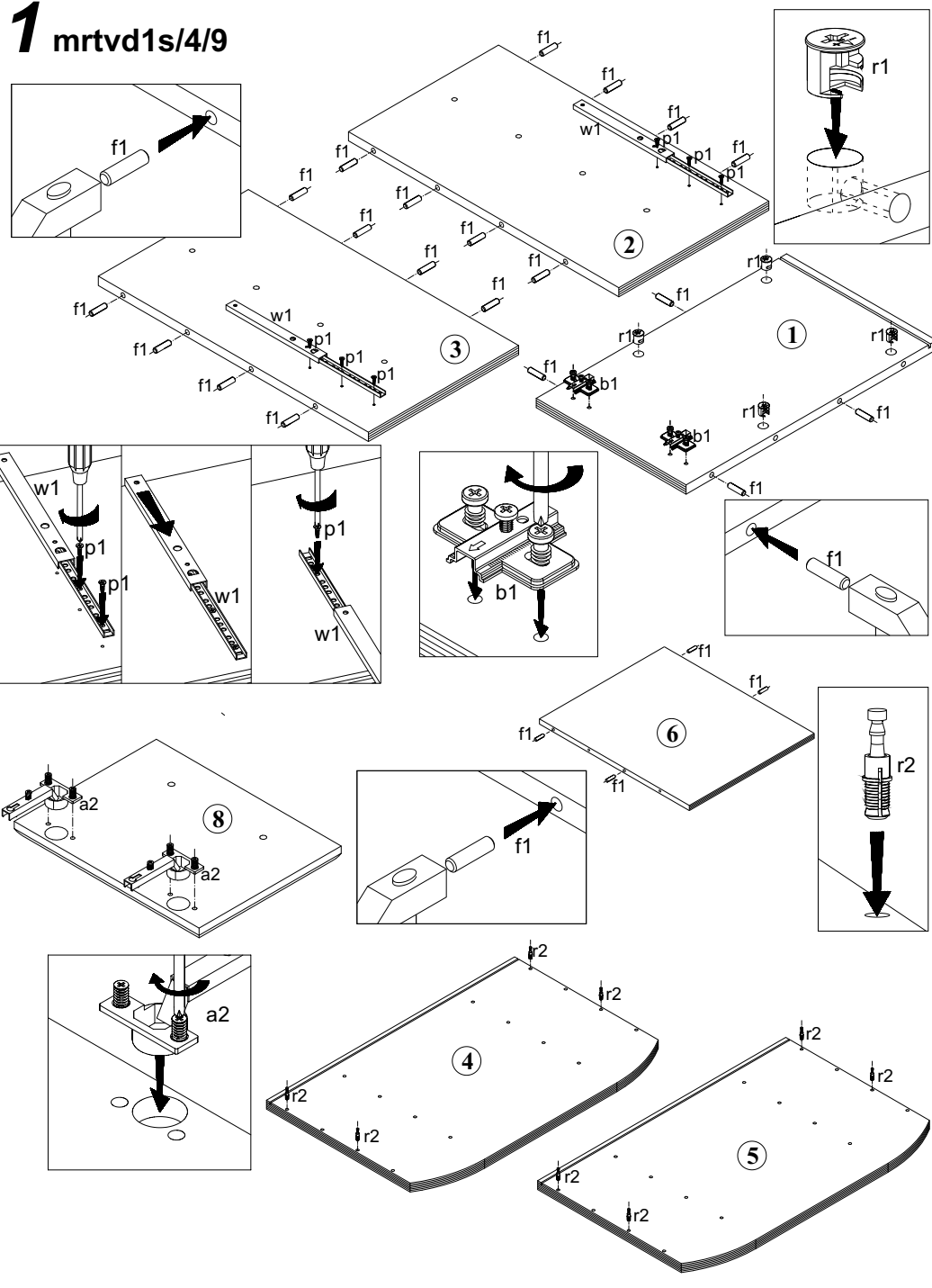

2 mrtvd1s/4/9

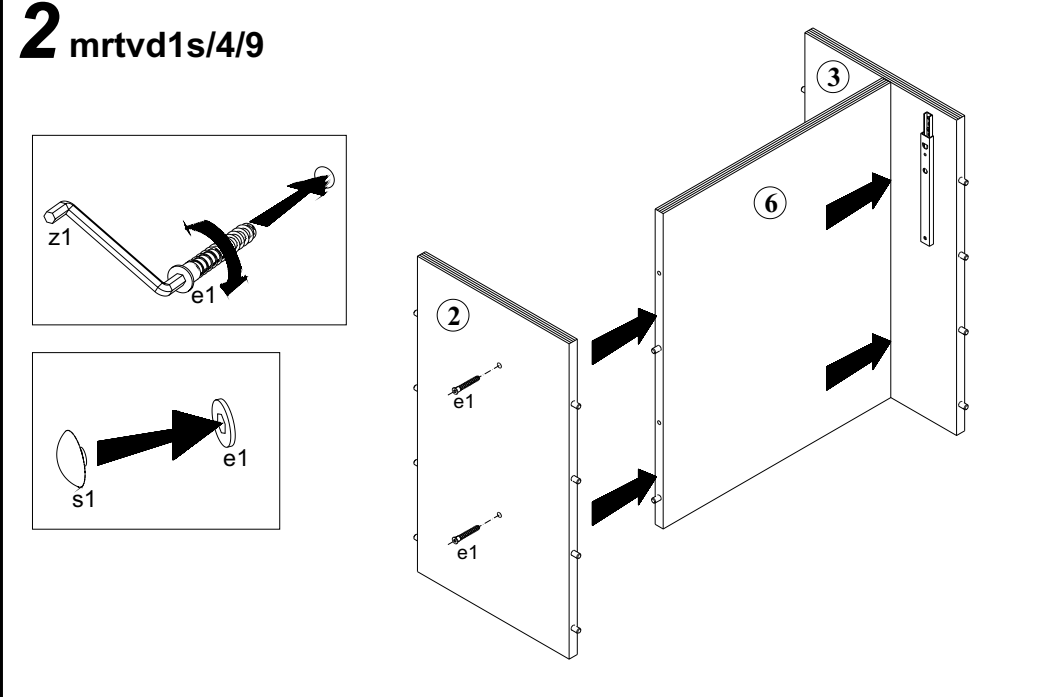

3 mrtvd1s/4/9

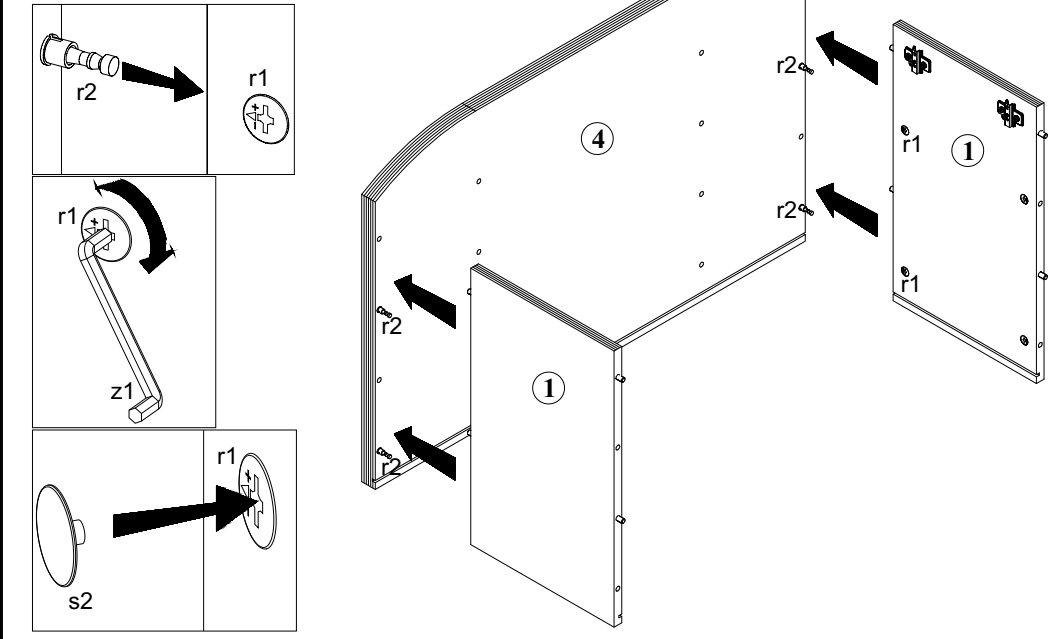

Podczas montażu
postępować
zgodnie z instrukcją.

While assembling
follow
the instruction.

Montage laut
der Aufbauanleitung
durchführen.

Podczas montażu
postępować
zgodnie z instrukcją.

While assembling
follow
the instruction.

Montage laut
der Aufbauanleitung
durchführen.

4 mrtvd1s/4/9

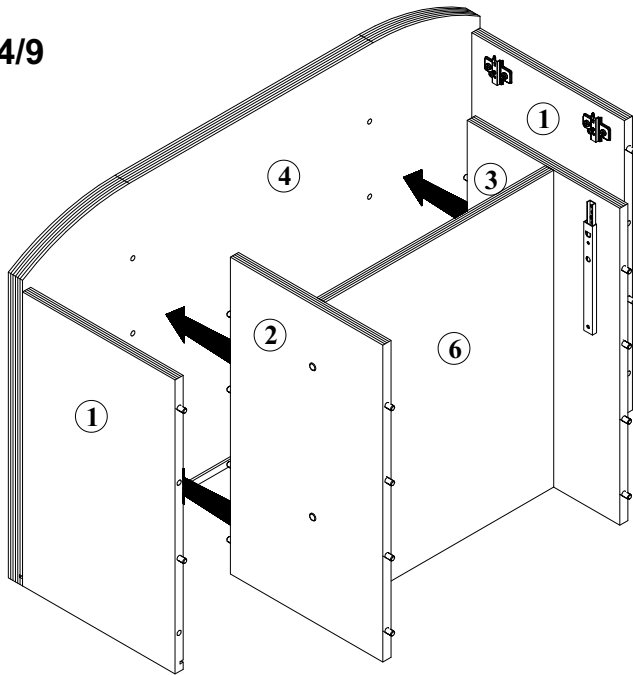

6 mrtvd1s/4/9

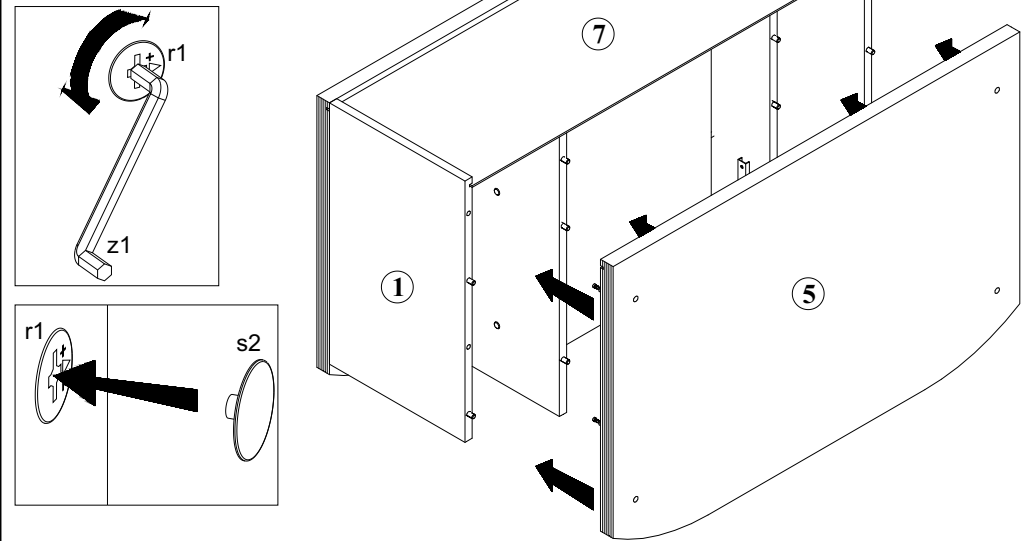

5 mrtvd1s/4/9

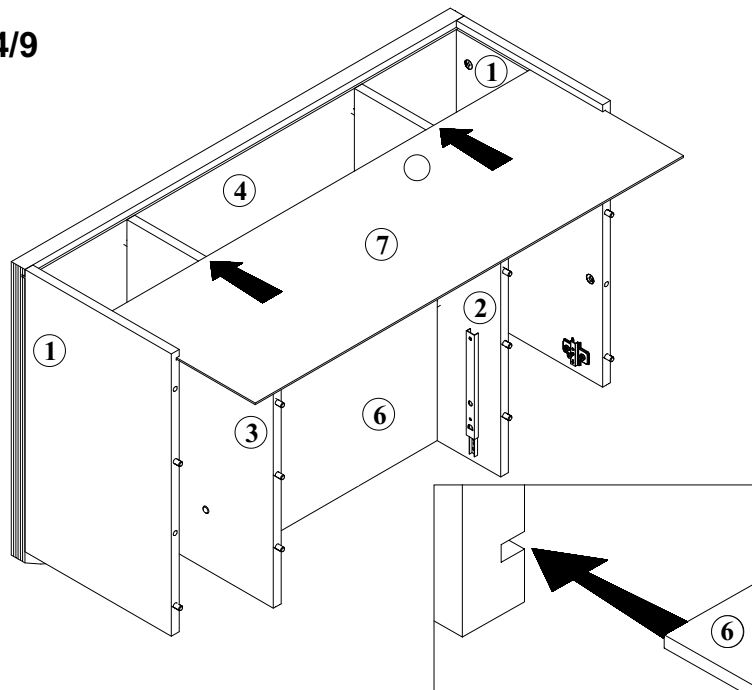

7 mrtvd1s/4/9

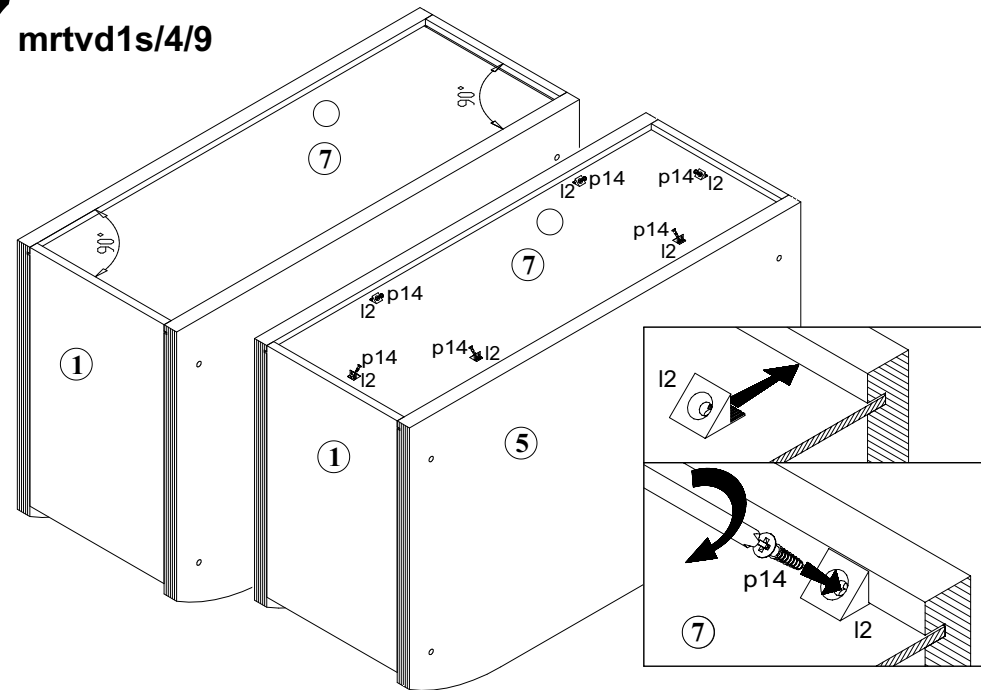

Podczas montażu
postępować
zgodnie z instrukcją.

While assembling
follow
the instruction.

Montage laut
der Aufbauanleitung
durchführen.

Podczas montażu
postępować
zgodnie z instrukcją.

While assembling
follow
the instruction.

Montage laut
der Aufbauanleitung
durchführen.

8 mrtvd1s/4/9

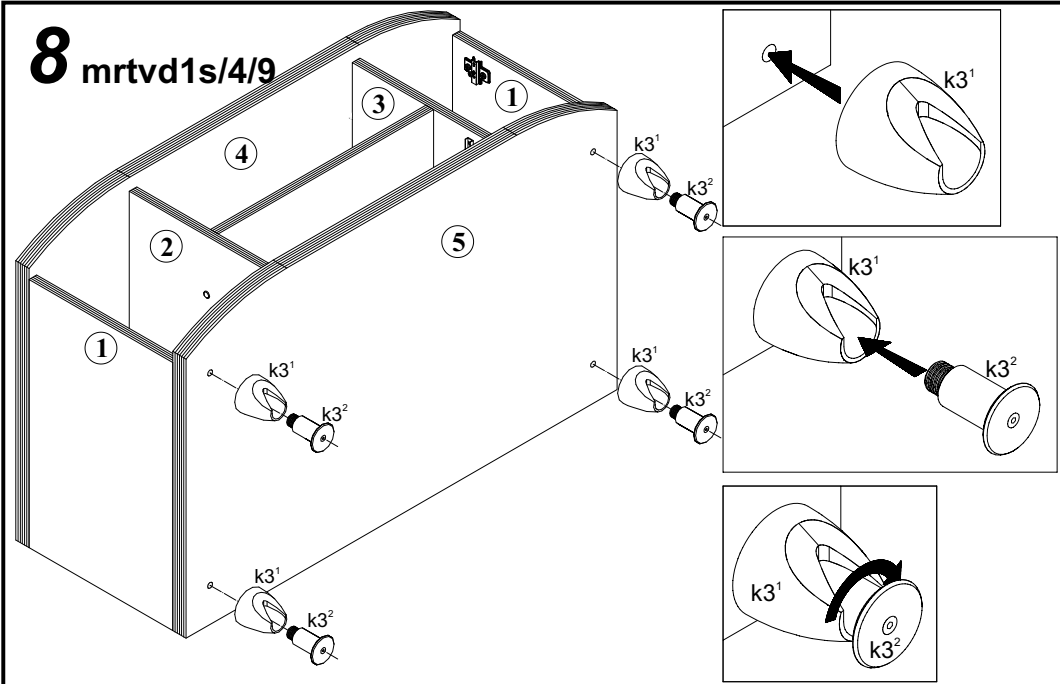

10 mrtvd1s/4/9

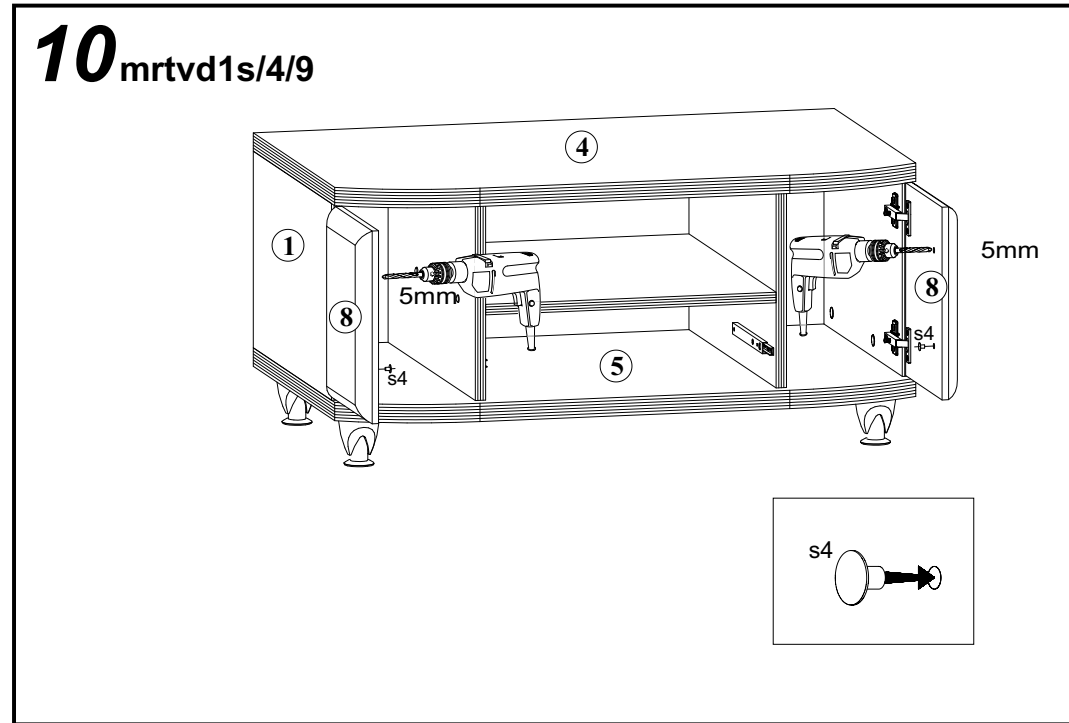

9 mrtvd1s/4/9

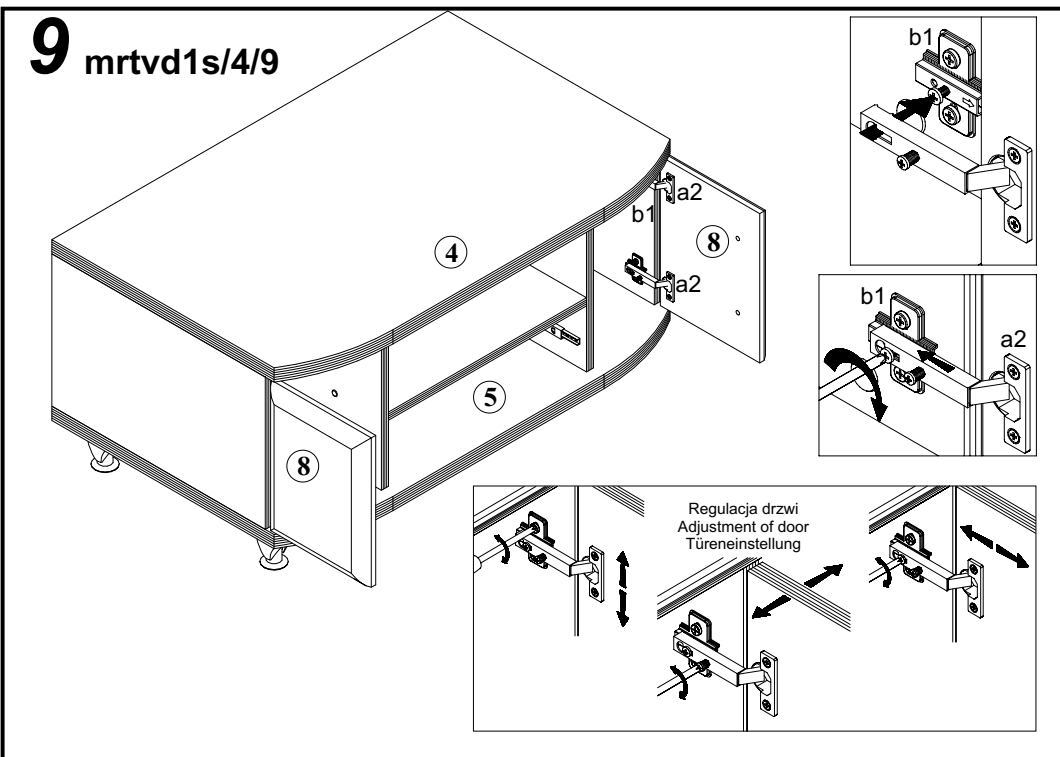

11 mrtvd1s/4/9

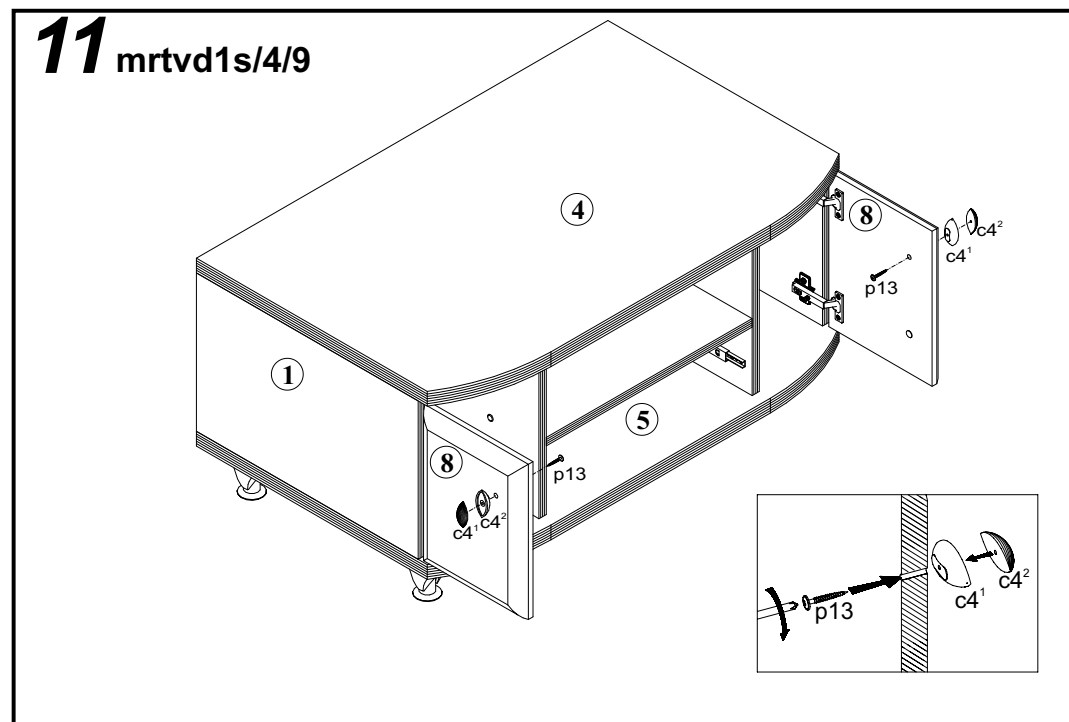

Podczas montażu
postępować
zgodnie z instrukcją.

While assembling
follow
the instruction.

Montage laut
der Aufbauanleitung
durchführen.

Podczas montażu
postępować
zgodnie z instrukcją.

While assembling
follow
the instruction.

Montage laut
der Aufbauanleitung
durchführen.

12 mrtvd1s/4/9

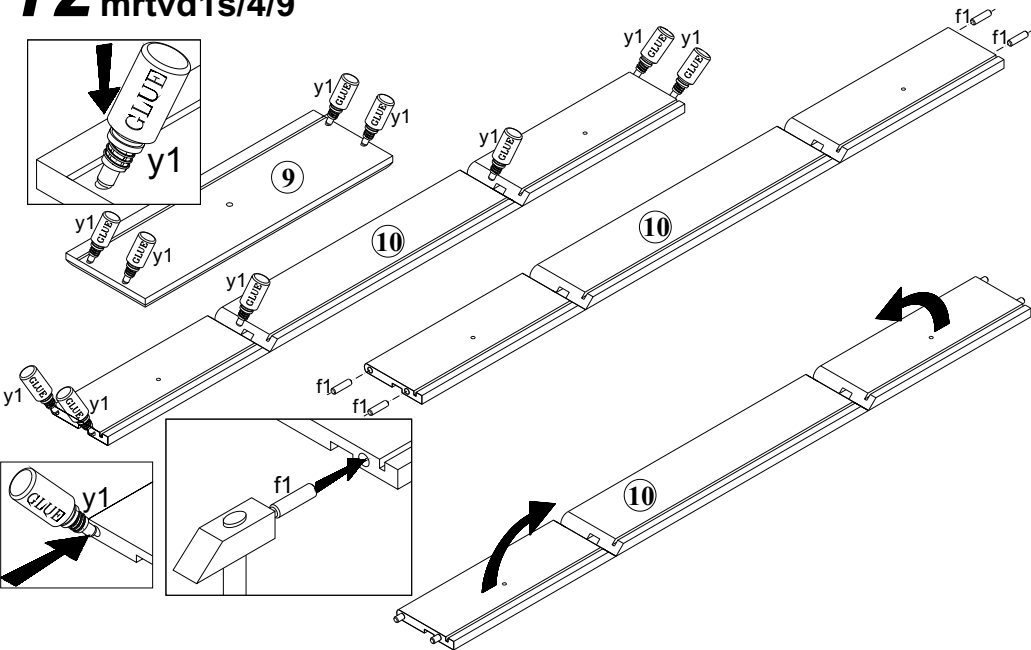

14 mrtvd1s/4/9

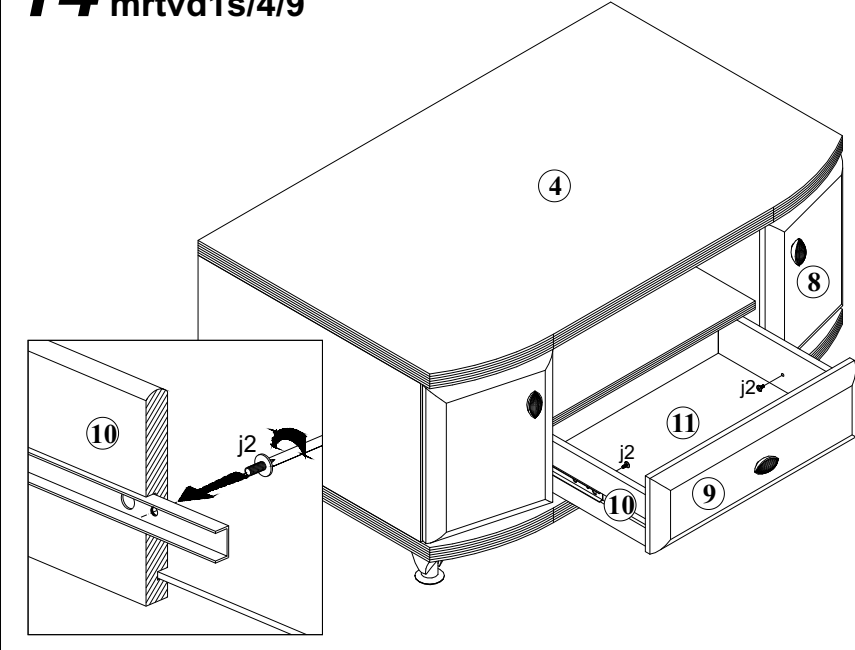

13 mrtvd1s/4/9

