











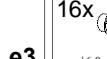

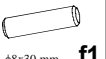
## KOLEJNOŚĆ MONTAŻU:

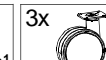
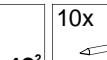
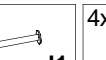
**Uwaga:** podczas montażu elementy należy układać na miękkim i czystym podłożu np.: ręcznik, koc. Nie montować mebla na dywanie, wykładzinie itp. *Nie stosowanie się do zaleceń producenta może spowodować zarysowanie powierzchni mebla.*

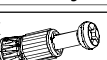
1. W otwory o średnicy 8 mm znajdujące się w krawędziach elementów wbić kołki **f1**.  
**Uwaga:** W przypadku stwierdzenia, że któryś z kołków wystaje z otworu na długość większą niż 10 mm, należy go dobić, wymienić lub skrócić, gdyż przy składaniu może on spowodować uszkodzenie boku. **Takie przypadki nie podlegają reklamacji!**
2. Do ścian bocznych **1, 3** przykręcić odpowiednio prowadnice **w46<sup>L</sup>** i **w46<sup>P</sup>**.
3. Złożyć segment zgodnie z rys. i połączyć za pomocą konfirmatów **e1** i złącz mimośrodkowych **r1** używając kluczyka **z1**.
4. Do wieńca dolnego **9** przykręcić nóżki **k42<sup>1</sup>** i **k42<sup>2</sup>** stosując wkręty **e35**.
5. Złożyć szuflady w następującej kolejności:
  - a) połączyć ścianki boczne **6, 7** ze ścianką tylną **8** wbijając kołki **f25**
  - b) w odpowiednie otwory w czołach szuflady **4, 5** wkręcić trzpienie **r16**
  - c) czoła szuflady **4, 5** połączyć ze ściankami bocznymi **6, 7** za pomocą złącz mimośrodkowych **r15**
  - d) wsunąć dna szuflad **11** oraz przybić do ścianek tylnych **8** gwoździkami **l1**.  
**(Uwaga: przed przybiciem dna szuflady należy wyrównać jej przekątne!)**
  - e) do elementów **4, 5** przykręcić uchwyt **c101** stosując wkręt **j85**.
6. Wsunąć szufladę w sposób pokazany na rysunku.

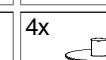
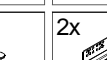
## ZESTAWIENIE AKCESORIÓW:

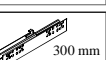
2x  <b>c101</b>	8x  φ7x50 mm <b>e1</b>	16x  φ6x13 mm <b>e3</b>	16x  φ6.0x16 mm <b>e35</b>	12x  φ8x30 mm <b>f1</b>	8x  φ6.5x40 mm <b>f25</b>
2x  M4x20 mm <b>j85</b>	1x  <b>k42<sup>1</sup></b>	3x  <b>k42<sup>2</sup></b>	10x  <b>l1</b>	4x  φ15x12mm #16 <b>r1</b>	8x  φ12x10.5mm #12 <b>r15</b>
12x  <b>r16</b>	8x  <b>s1</b>	4x  ø16 <b>s2</b>	2x  300 mm <b>w46<sup>L</sup></b>	2x  300 mm <b>w46<sup>P</sup></b>	1x  <b>z1</b>

Szanowny Kliencie, w przypadku zgłaszania reklamacji, prosimy posługiwać się numerem kodu podanym w instrukcji montażu. Wszelkie uwagi i reklamacje należy zgłaszać do punktu zakupu mebla. Nie należy montować elementów, jeżeli zostaną zauważone wady lub uszkodzenia tych elementów. Powierzchnię mebli należy czyścić wilgotną szmatką lub papierowym ręcznikiem. **Nie używać chemicznych środków czystości!**

**BRW**  
Spółka z o.o.

# Instrukcja montażu

## capslocki

**cc/6/5**

### WYMIARY GABARYTOWE:

SZEROKOŚĆ: 46 cm, WYSOKOŚĆ: 61 cm, GŁĘBOKOŚĆ: 48 cm

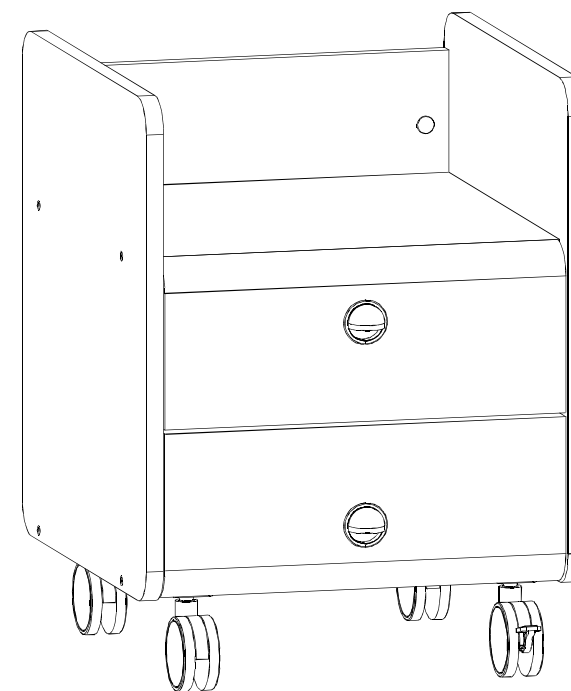

BRW Sp. z o. o. 39-300 MIELEC, ul. WOJSKA POLSKIEGO 3.

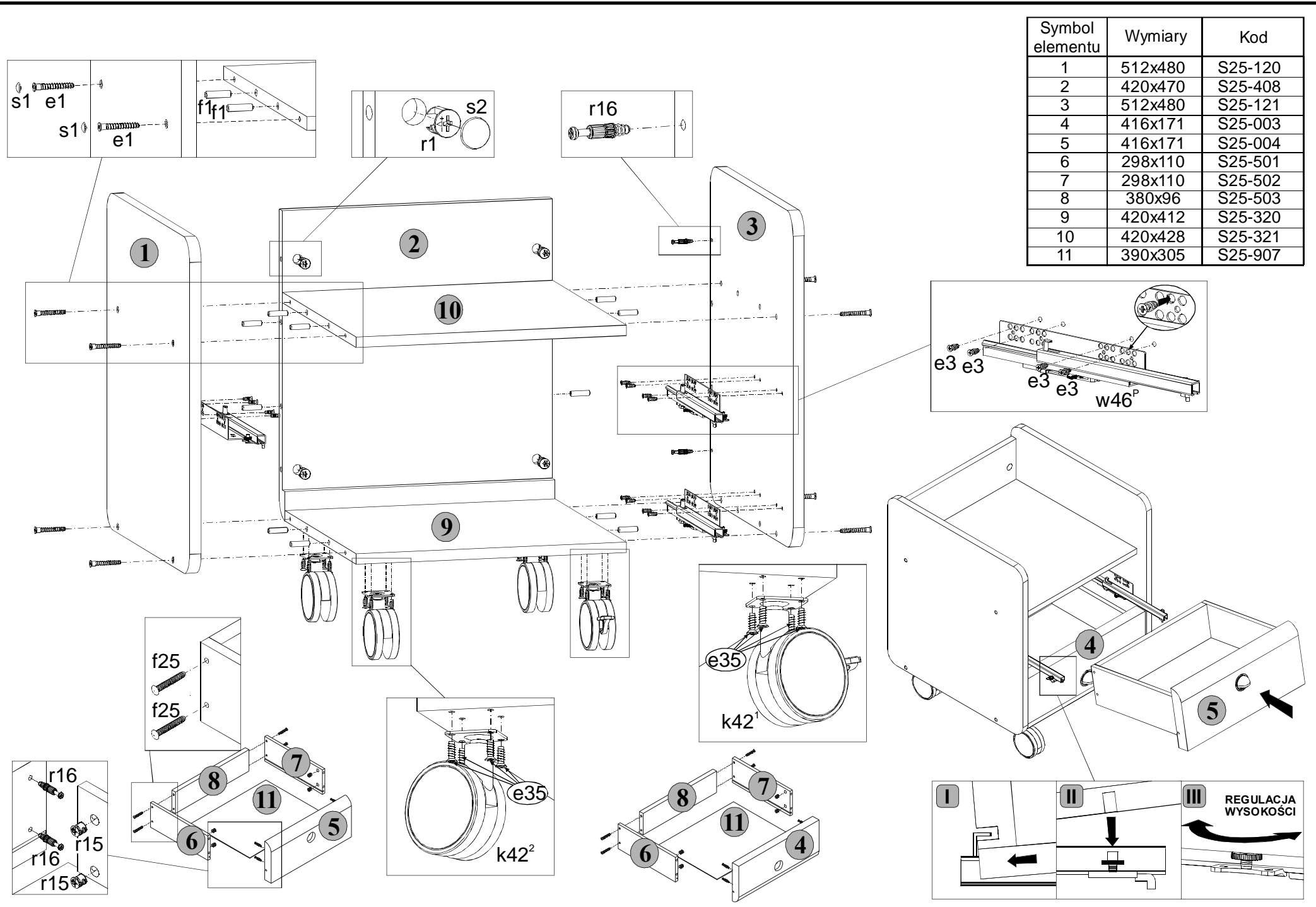

Symbol elementu	Wymiary	Kod
1	512x480	S25-120
2	420x470	S25-408
3	512x480	S25-121
4	416x171	S25-003
5	416x171	S25-004
6	298x110	S25-501
7	298x110	S25-502
8	380x96	S25-503
9	420x412	S25-320
10	420x428	S25-321
11	390x305	S25-907

