













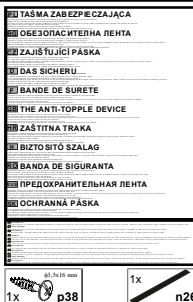







KOLEJNOŚĆ MONTAŻU:

Uwaga: podczas montażu elementy należy układać na miękkim i czystym podłożu np.: ręcznik, koc. Nie montować mebla na dywanie, wykładzinie itp. *Nie stosowanie się do zaleceń producenta może spowodować zarysowanie powierzchni mebla.*

1. W otwory o średnicy 8 mm znajdujące się w krawędziach elementów wbić kołki **f1**.
Uwaga: W przypadku stwierdzenia, że któryś z kołków wystaje z otworu na długość większą niż 10 mm, należy go dobić, wymienić lub skrócić, gdyż przy składaniu może on spowodować uszkodzenie boku. **Przypadki takie nie podlegają reklamacji!**
2. W dolne krawędzie elementów **14,15** wbić elementy **k39²**. Następnie w elementy **k39²** wkręcić ślizgacze **k39³**.
3. W odpowiednie otwory w elementach **4, 5** wcisnąć mimośrodowo **r1**.
4. W odpowiednie otwory w ścianach bocznych **1, 2** wkręcić trzpienie **r16**.
5. W odpowiednie otwory w ścianach bocznych **1, 2** wbić podpórki kołkowe **d1**.
6. Do ścian bocznych **1, 2** stosując wkręty **e3** przykręcić odpowiednio prowadnice **w46^L** i **w46^P**.
7. Złożyć segment zgodnie z rys. i połączyć za pomocą konfirmatów **e1** i złączyć mimośrodkowych **r1** używając kluczyka **z1**.
8. Ułożyć korpus segmentu frontem do dołu na równej powierzchni, ustawiając go tak, aby jego przekątne były równe.
9. Ścianę tylną **9** przybić na obwodzie gwoździkami **l1**.
10. Elementy **15** połączyć z elementem **14** stosując klej **y1**.
11. Zmontowane elementy **14,15** połączyć z elementem **5** stosując klej **y1**.
12. Złożyć szuflady w następującej kolejności:
 - a) połączyć ścianki boczne **10, 11** ze ścianką tylną **12** wbijając kołki **f25**
 - b) w odpowiednie otwory w czołach szuflad **7, 8** wkręcić trzpienie **r16**
 - c) czoła szuflad **7, 8** połączyć ze ściankami bocznymi za pomocą złączy mimośrodkowych **r15**
 - d) wsunąć dno szuflady **13** oraz przybić do ścianki tylnej **12** gwoździkami **l1**.
(Uwaga: przed przybiciem dna szuflady należy wyrównać jej przekątną!)
 - e) do elementów **7, 8** przykręcić uchwyt **c101** używając wkrętów **j85**.
13. Włożyć półki wkładane **6**.
14. Wypoziomować segment wkręcając lub wykręcając ślizgacze **k39³**.

ZESTAWIENIE AKCESORIÓW:

2x  c101	12x  $\phi 5 \times 17$ mm d1	8x  $\phi 7 \times 50$ mm e1	26x  $\phi 8 \times 30$ mm f1	8x  $\phi 6.5 \times 40$ mm f25	 <p>TASMA ZABEZPEČAZAJACA ОБЕЗПЕЧАТЕЛНА ЛЕНТА ЗАШТИТНА ПАСКА DAS SICHERER BANDE DE SURETE THE ANTI-TOPPLE DEVICE ZÁŠTITNÁ TRAKA BIZITO SÍTÓ SZALAG BANDA DE SIGURANTA ПРЕДОХРАНИТЕЛЬНАЯ ЛЕНТА ОХРАННА ПАСКА</p> <p>1x  p38</p> <p>1x  n26</p>
2x  M4x20 mm j85	4x  M6 ϕ 9x14 mm k39²	4x  M6 ϕ 22mm k39³	75x  l1	8x  $\phi 1.5 \times 12$ mm #16 r1	
8x  $\phi 12 \times 10.5$ mm #12 r15	16x  r16	8x  s1	8x  $\phi 16$ s2	2x  300 mm w46^L	
2x  300 mm w46^P	1x  y1	1x  z1	16x  $\phi 6 \times 1.3$ mm e3		

Szanowny Kliencie, w przypadku zgłaszania reklamacji, prosimy posługiwać się numerem kodu podanym w instrukcji montażu. Wszelkie uwagi i reklamacje należy zgłaszać do punktu zakupu mebla. Nie należy montować elementów, jeżeli zostaną zauważone wady lub uszkodzenia tych elementów. Powierzchnię mebli należy czyścić wilgotną szmatką lub papierowym ręcznikiem. **Nie używać chemicznych środków czystości!**

BRW
Spółka z o.o.

Instrukcja montażu

capslocki

co2s/20/5

WYMIARY GABARYTOWE:

SZEROKOŚĆ: 46 cm, WYSOKOŚĆ: 197,5 cm, GŁĘBOKOŚĆ: 40,5 cm

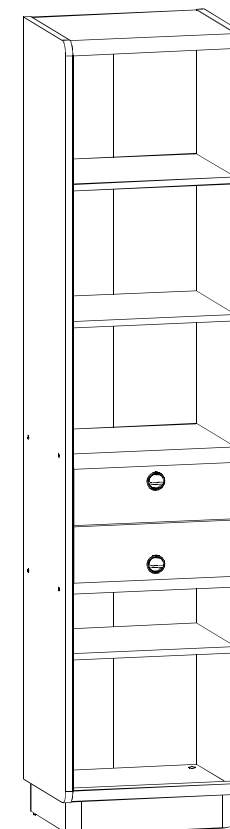

BRW Sp. z o. o. 39-300 MIELEC, ul. WOJSKA POLSKIEGO 3.

Symbol elementu	Wymiary	Kod
1	1888x400	S25-136
2	1888x400	S25-137
3	420x366	S25-302
4	420x398	S25-304
5	420x398	S25-303
6	420x366	S25-305
7	416x171	S25-003
8	416x171	S25-004
9	1878x450	S25-902
10	298x110	S25-501
11	298x110	S25-502
12	380x96	S25-503
13	390x305	S25-907
14	420x75	S25-414
15	332x75	S25-417

