

## KOLEJNOŚĆ MONTAŻU:

**Uwaga:** podczas montażu elementy należy układać na miękkim i czystym podłożu np.: ręcznik, koc. Nie montować mebla na dywanie, wykładzinie itp. *Nie stosowanie się do zaleceń producenta może spowodować zarysowanie powierzchni mebla.*

1. W otwory o średnicy 8 mm znajdujące się w krawędziach elementów wbić kołki **f1**.  
**Uwaga:** W przypadku stwierdzenia, że któryś z kołków wystaje z otworu na długość większą niż 10 mm, należy go dobić, wymienić lub skrócić, gdyż przy składaniu może on spowodować uszkodzenie boku. **Przypadki takie nie podlegają reklamacji!**
2. W dolne krawędzie elementów **8, 9** wbić elementy **k39<sup>2</sup>**. Następnie w elementy **k39<sup>2</sup>** wkręcić ślizgacze **k39<sup>2</sup>**.
3. W odpowiednie otwory w elementach **4, 5** wcisnąć mimośrodowo **r1**.
4. W odpowiednie otwory w ścianach bocznych **1, 2** wkręcić trzpienie **r16**.
5. W odpowiednie otwory w ścianach bocznych **1, 2** wbić podpórki kołkowe **d1**.
6. Do ścian bocznych **1, 2** stosując wkręty **e3** przykręcić odpowiednio prowadnice **w46<sup>t</sup>** i **w46<sup>p</sup>**.
7. Złożyć segment zgodnie z rys. i połączyć za pomocą konfirmatów **e1** i złączyć mimośrodkowych **r1** używając kluczyka **z1**.
8. Ułożyć korpus segmentu frontem do dołu na równej powierzchni, ustawiając go tak, aby jego przekątne były równe.
9. Ścianę tylną **7** przybić na obwodzie gwoździkami **l1**.
10. Elementy **9** połączyć z elementem **8** stosując klej **y1**.
11. Zmontowane elementy **9,8** połączyć z elementem **4** stosując klej **y1**.
12. Złożyć szuflady w następującej kolejności:
  - a) połączyć ścianki boczne **10, 11** ze ścianką tylną **12** wbijając kołki **f25**
  - b) w odpowiednie otwory w czołach szuflad **14,15** wkręcić trzpienie **r16**
  - c) czoła szuflad **14,15** połączyć ze ściankami bocznymi za pomocą złączy mimośrodkowych **r15**
  - d) wsunąć dno szuflady **13** oraz przybić do ścianki tylnej **12** gwoździkami **l1**.  
**(Uwaga: przed przybiciem dna szuflady należy wyrównać jej przekątne!)**
  - e) do elementów **14,15** przykręcić uchwyt **c101** używając wkrętów **j85**.
  - f) do dna szuflady przykręcić wspornik **t25** według rysunku wkrętami **p25** i **p35**
13. Włożyć półki wkładane **6**.
14. Wypoziomować segment wkręcając lub wykręcając ślizgacze **k39<sup>2</sup>**.

## ZESTAWIENIE AKCESORIÓW:

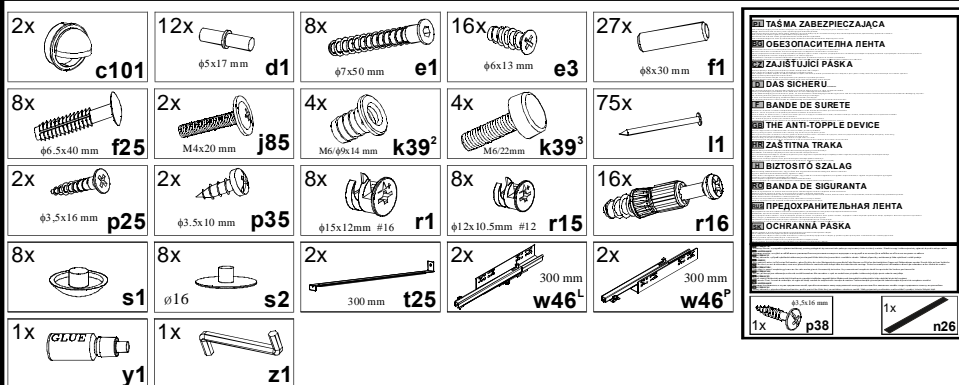

Szanowny Kliencie, w przypadku zgłaszania reklamacji, prosimy posługiwać się numerem kodu podanym w instrukcji montażu. Wszelkie uwagi i reklamacje należy zgłaszać do punktu zakupu mebla. Nie należy montować elementów, jeżeli zostaną zauważone wady lub uszkodzenia tych elementów. Powierznię mebli należy czyścić wilgotną szmatką lub papierowym ręcznikiem. **Nie używać chemicznych środków czystości!**

**BRW**  
Spółka z o.o.

# Instrukcja montażu

## capslocki

**co2s/20/9**

### WYMIARY GABARYTOWE:

SZEROKOŚĆ: 88 cm, WYSOKOŚĆ: 197,5 cm, GŁĘBOKOŚĆ: 40,5 cm

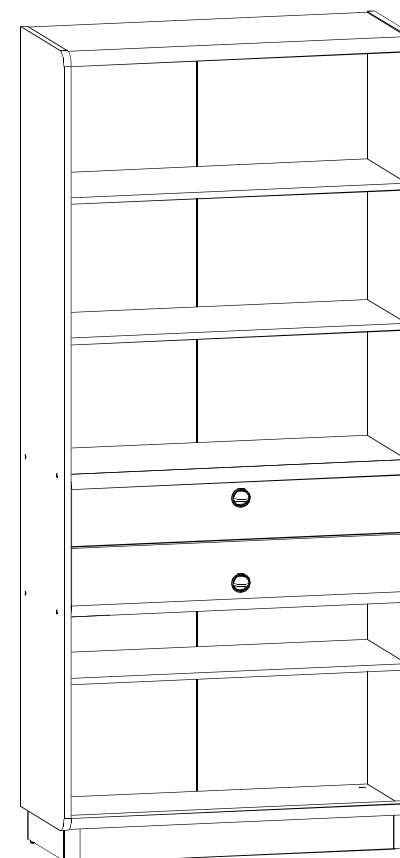

BRW Sp. z o. o. 39-300 MIELEC, ul. WOJSKA POLSKIEGO 3.

Symbol elementu	Wymiary	Kod
1	1888x400	S25-136
2	1888x400	S25-137
3	840x366	S25-307
4	840x398	S25-344
5	840x398	S25-343
6	840x366	S25-341
7	1878x870	S25-903
8	840x75	S25-415
9	332x75	S25-417
10	298x110	S25-501
11	298x110	S25-502
12	800x96	S25-505
13	810x305	S25-908
14	836x171	S25-010
15	836x171	S25-011

