

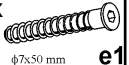

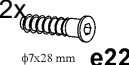

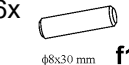

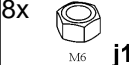

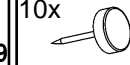

KOLEJNOŚĆ MONTAŻU:

Uwaga: podczas montażu elementy należy układać na miękkim i czystym podłożu np.: ręcznik, koc. Nie montować mebla na dywanie, wykładzinie itp. Nie stosowanie się do zaleceń producenta może spowodować zarysowanie powierzchni mebla.

1. W otwory o \varnothing 8 mm w elementach **2, 3, 6** wbić kołki **f1**.
2. Złożyć segment zgodnie z rysunkiem łącząc elementy **4, 5** z elementami **2, 3, 6** za pomocą złącza **r5_1, r5_2** oraz kluczyka **z1**.
3. Ułożyć oskrzynię dnem do góry ustawiając ją tak, aby jej przekątne były równe.
4. Do oskrzyni przybić dno **9** za pomocą gwoździ **l1**.
5. Do dna **9** przybić ślizgacze **k1**.
6. Do oskrzyni przykręcić podnośnik **m28_P** i **m28_L** za pomocą śrub **j9** i elementów **o6** i **j10**.
7. Do oskrzyni zamocować osłonę **s7_P** i **s7_L** za pomocą wkrętów **p1**.
8. Elementy **1** połączyć z elementami **7, 8** za pomocą wkrętów **e22**, następnie tak zmontowane elementy połączyć z oskrzynią za pomocą wkrętów **e1**, **e22** i kluczyka **z1**.
9. Do zmontowanego łóżka przymocować materac **10** za pomocą elementów **o6** i **j10**.
10. W miejscach widocznych mocowania konfirmatów **e1** i **e22** wbić zaślepki **s1**.

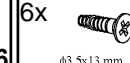
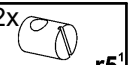
ZESTAWIENIE AKCESORIÓW:

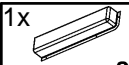
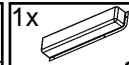
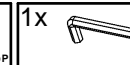
4x  \varnothing 7x50 mm e1	12x  \varnothing 7x28 mm e22	6x  \varnothing 8x30 mm f1	8x  M6 j10	4x  M6x30 mm j9	10x  k1
70x  l1	4x  m28	1x  m28	1x  m28	8x  \varnothing 6 mm o6	6x  \varnothing 3,5x13 mm p1
12x  r5	12x  \varnothing 6x50 mm r5	22x  s1	1x  395mm s7	1x  395mm s7	1x  z1

Szanowny Kliencie, w przypadku zgłaszania reklamacji, prosimy posługiwać się numerem kodu podanym w instrukcji montażu. Wszelkie uwagi i reklamacje należy zgłaszać do punktu zakupu mebla. Nie należy montować elementów, jeżeli zostaną zauważone wady lub uszkodzenia tych elementów. Powierzchnię mebli należy czyścić wilgotną szmatką lub papierowym ręcznikiem. Nie używać chemicznych środków czystości!

BLACK RED WHITE

Instrukcja montażu

CLIPPER

S55-LOZ_90-D

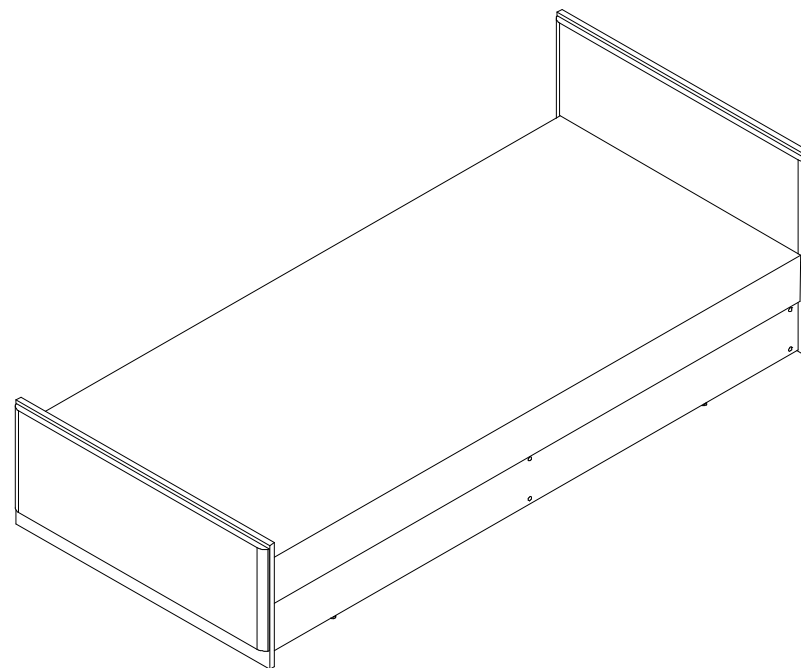

BLACK RED WHITE S.A. 23-400 BIŁGORAJ, ul. KRZESZOWSKA 63,
e-mail: brw@brw.com.pl, <http://www.brw.com.pl>

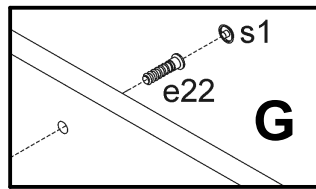
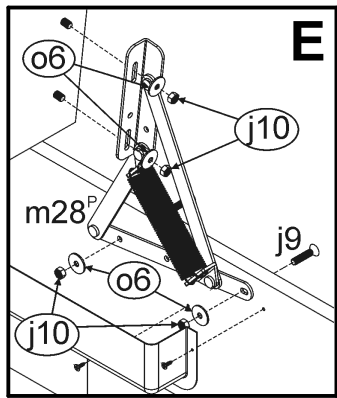

Symbol elementu	Kod	Wymiary	
1	S55-097	328	946
2	S55-162	818	200
3	S55-163	818	200
4	S55-164	2009	200
5	S55-165	2009	200
6	S55-166	818	200
7	S55-425	950	400
8	S55-426	950	650
9	S55-927	1986	845
10	XMT90-199	1990	900

