

## KOLEJNOŚĆ MONTAŻU:

**Uwaga:** podczas montażu elementy należy układać na miękkim i czystym podłożu np.: ręcznik, koc. Nie montować mebla na dywanie, wykładzinie itp. Nie stosowanie się do zaleceń producenta może spowodować zarysowanie powierzchni mebla.

1. W otwory o średnicy 8 mm znajdujące się w krawędziach elementów wbić kołki **f1** (otwory na trzpień **r16** pozostawić wolne). Uwaga: W przypadku stwierdzenia, że któryś z kołków wystaje z otworu na długość większą niż **10 mm**, należy go dobić, wymienić lub skrócić, gdyż przy składaniu może on spowodować uszkodzenie boku. **Takie przypadki nie podlegają reklamacji!**
2. W dolne krawędzie elementów **1, 2** wbić ślizgacze **k1**.
3. W odpowiednie otwory w elementach **1, 2** wkręcić trzpień **r16**.
4. W odpowiednie otwory w elementach **1, 2** wcisnąć podpórki kołkowe **d1**.
5. W odpowiednie otwory w elementach **3** wcisnąć mimośrodę **r1**.
6. Do ścian bocznych **1, 2** przykręcić odpowiednio prowadnice **w45\_cl** i **w45\_cr** stosując wkręty **e3**.
7. Złożyć segment zgodnie z rysunkiem i połączyć za pomocą złącz mimośrodowych **r1** używając kluczyka **z1**.
8. Ułożyć korpus segmentu frontem do dołu na równej powierzchni, ustawiając go tak, aby jego przekątne były równe.
9. Ścianę tylną **11** przybić na obwodzie gwoździkami **l1**.
10. Złożyć szuflady w następującej kolejności:
  - a) w odpowiednie otwory w czołach szuflad wkręcić trzpień **r16**,
  - b) połączyć ścianki boczne **7, 8** ze ścianką tylną **9** wbijając kołki **f25** i wsunąć dno szuflady **10**,
  - c) w odpowiednie otwory w ściankach bocznych **7, 8** wcisnąć mimośrodę **r15**,
  - d) czoła szuflad połączyć ze ściankami bocznymi za pomocą złącz mimośrodowych **r15**,
  - e) do ścianek bocznych **7, 8** przykręcić odpowiednio prowadnice **w45\_dl** i **w45\_dr** stosując wkręty **e19**,

## ZESTAWIENIE AKCESORIÓW:

12x ϕ5x17 mm <b>d1</b>	12x ϕ6x13 mm <b>e3</b>	8x ϕ5x9 mm <b>e19</b>	20x ϕ8x30 mm <b>f1</b>	8x ϕ6,5x40 mm <b>f25</b>	PL: TAŚMA ZABEZPIECZAJĄCA BG: ОБЕЗОПАСИТЕЛНА ЛЕНТА CZ: ZAJIŠTŮJÍCÍ PÁSKA D: DAS SICHERU F: BANDE DE SURETE GB: THE ANTI-TOPPLE DEVICE HR: ZAŠTITNA TRAKA IT: BIECTOPHÓ SZALAG T: NASTRO PROTETTIVO RO: BANDA DE SIGURANTA RU: ПРЕДОХРАНИТЕЛЬНАЯ ЛЕНТА SK: OCHRANNÁ PÁSKA UA: ЗАПОБІЖНА СТРУЧКА
4x <b>k1</b>	60x <b>l1</b>	12x ϕ15x12mm #16 <b>r1</b>	8x ϕ12x10,5mm #12 <b>r15</b>	20x <b>r16</b>	
12x ϕ5 <b>s4</b>	2x 350 mm <b>w45<sup>CL</sup></b>	2x 350 mm <b>w45<sup>CR</sup></b>	2x 350 mm <b>w45<sup>DL</sup></b>	2x 350 mm <b>w45<sup>DR</sup></b>	
1x <b>z1</b>					
				1x ϕ1,5x16 mm <b>p38</b>	

Szanowny Kliencie, w przypadku zgłaszania reklamacji, prosimy posługiwać się numerem kodu podanym w instrukcji montażu. Wszelkie uwagi i reklamacje należy zgłaszać do punktu zakupu mebla. Nie należy montować elementów, jeżeli zostaną zauważone wady lub uszkodzenia tych elementów. Powierzchnię mebli należy czyścić wilgotną szmatką lub papierowym ręcznikiem. Nie używać chemicznych środków czystości!

**BLACK RED WHITE**

## Instrukcja montażu

# CLIPPER / SALSA

## S55-REG1D2S

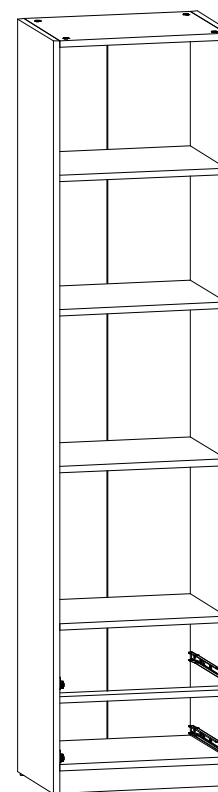

**BLACK RED WHITE S.A.** 23-400 BIŁGORAJ, ul. KRZESZOWSKA 63,  
e-mail: brw@brw.com.pl, http://www.brw.com.pl

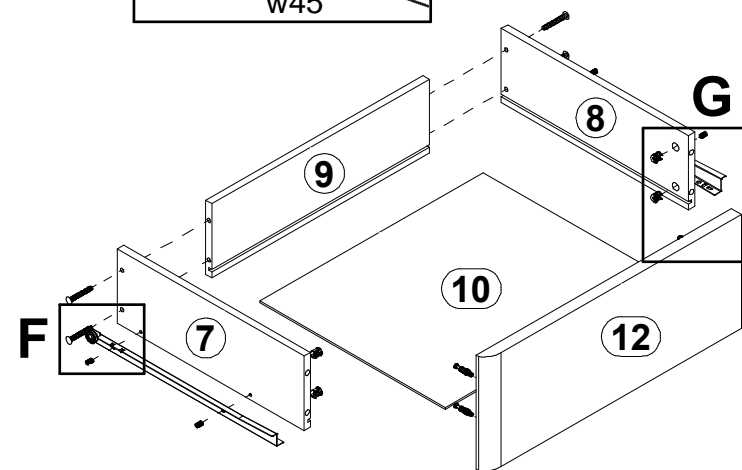
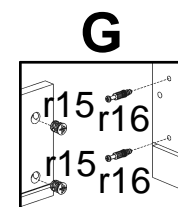
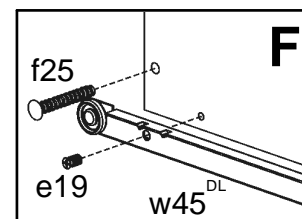
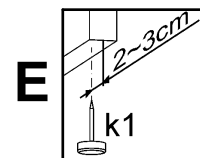
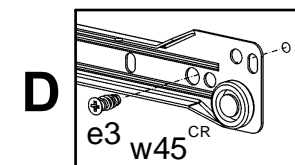
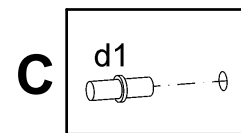
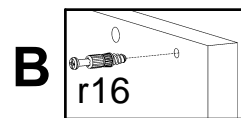
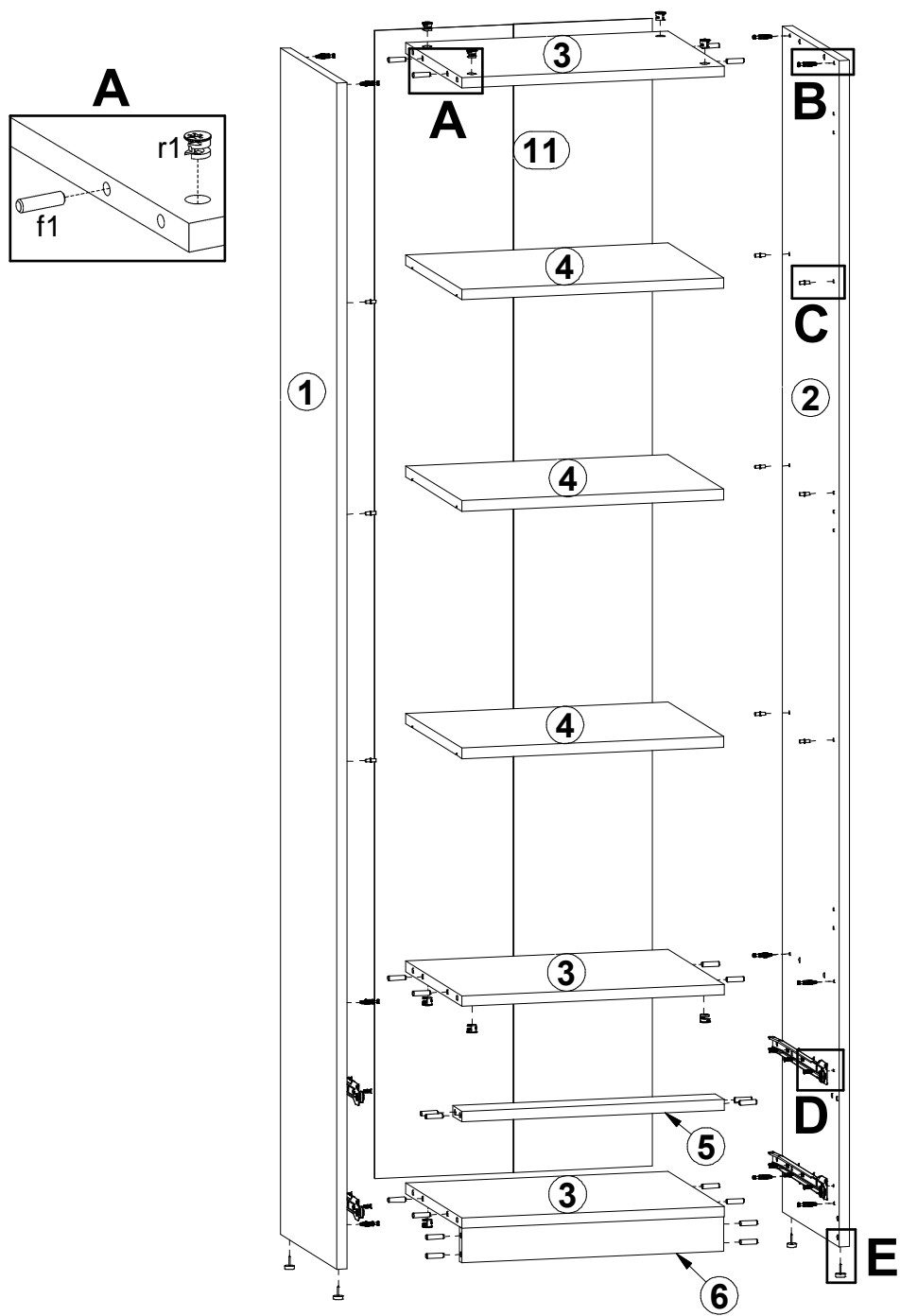

Symbol elementu	Kod	Wymiary	
1	S55-111	2020	367
2	S55-112	2020	367
3	S55-303	456	367
4	S55-304	456	366
5	S55-403	456	60
6	S55-402	456	59
7	S55-501	350	120
8	S55-502	350	120
9	S55-503	407	120
10	S55-904	418	348
11	S55-903	1955	483