

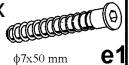









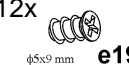

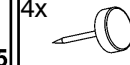

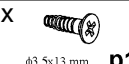
## KOLEJNOŚĆ MONTAŻU:

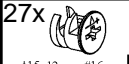
**Uwaga:** podczas montażu elementy należy układać na miękkim i czystym podłożu np.: ręcznik, koc. Nie montować mebla na dywanie, wykładzinie itp. Nie stosowanie się do zaleceń producenta może spowodować zarysowanie powierzchni mebla.

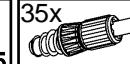
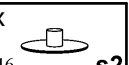
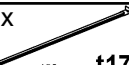
1. W otwory o średnicy 8 mm znajdujące się w krawędziach elementów wbić kołki **f1** (otwory na trzpień **r16** pozostawić wolne). Uwaga: W przypadku stwierdzenia, że któryś z kołków wystaje z otworu na długość większą niż **10 mm**, należy go dobić, wymienić lub skrócić, gdyż przy składaniu może on spowodować uszkodzenie boku. **Takie przypadki nie podlegają reklamacji!**
2. W dolne krawędzie elementów **1, 2** wbić ślizgacze **k1**.
3. W odpowiednie otwory w elementach **1, 2, 3, 4** wkręcić trzpień **r16**.
4. W odpowiednie otwory w elementach **1, 2, 3, 5, 6, 7** wcisnąć mimośrodowo **r1**.
5. Do ścian bocznych **1, 2** przykręcić odpowiednio prowadnice **w26\_cl** i **w26\_cr** stosując wkręty **e3**.
6. Do elementu **3** przykręcić zgodnie z rysunkiem prowadnice **w26\_cr** i **w26\_cl** stosując wkręty odpowiednio wkręty **e3** i **p1**.
7. Złożyć segment zgodnie z rysunkiem i połączyć za pomocą łączników mimośrodkowych **r1** używając kluczyka **z1**.
8. Ułożyć korpus segmentu frontem do dołu na równej powierzchni, ustawiając go tak, aby jego przekątne były równe.
9. Ścianę tylną **12** przybić na obwodzie gwoździkami **l1**.
10. Złożyć szuflady w następującej kolejności:
  - a) w odpowiednie otwory w czołach szuflad **14, 15** wkręcić trzpień **r16**,
  - b) połączyć ścianki boczne **9, 10** ze ścianką tylną **11** wbijając kołki **f25** i wsunąć dno szuflady **13**,
  - c) w odpowiednie otwory w ściankach bocznych **9, 10** wcisnąć mimośrodowo **r15**,
  - d) czoła szuflad połączyć ze ściankami bocznymi za pomocą łączników mimośrodkowych **r15**,
  - e) do ścianek bocznych **9, 10** przykręcić odpowiednio prowadnice **w26\_dl** i **w26\_dr** stosując wkręty **e19**,
  - f) przykręcić wsporniki dna szuflady **t17** stosując wkręty **p25**.

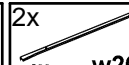
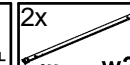
## ZESTAWIENIE AKCESORIÓW:

3x  φ7x50 mm <b>e1</b>	9x  φ6x13 mm <b>e3</b>	12x  φ5x9 mm <b>e19</b>	25x  φ8x30 mm <b>f1</b>	8x  φ6,5x40 mm <b>f25</b>	4x  <b>k1</b>
60x  <b>l1</b>	3x  φ3,5x13 mm <b>p1</b>	4x  φ3,5x16 mm <b>p25</b>	27x  φ15x12mm #16 <b>r1</b>	8x  φ12x10,5mm #12 <b>r15</b>	35x  <b>r16</b>
9x  φ16 <b>s2</b>	2x  483 mm <b>t17</b>	2x  500 mm <b>w26<sup>CL</sup></b>	2x  500 mm <b>w26<sup>CR</sup></b>	2x  500 mm <b>w26<sup>DL</sup></b>	2x  500 mm <b>w26<sup>DR</sup></b>
1x  <b>z1</b>					

Szanowny Kliencie, w przypadku zgłaszania reklamacji, prosimy postąpić numerem kodu podanym w instrukcji montażu. Wszelkie uwagi i reklamacje należy zgłaszać do punktu zakupu mebla. Nie należy montować elementów, jeżeli zostaną zauważone wady lub uszkodzenia tych elementów. Powierzchnię mebli należy czyścić wilgotną szmatką lub papierowym ręcznikiem. Nie używać chemicznych środków czystości!

  
BLACK RED WHITE

## Instrukcja montażu

# CLIPPER / SALSA

## S55-RTV2SO

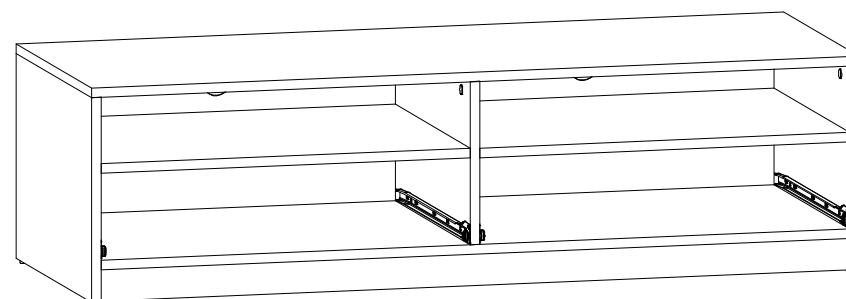

BLACK RED WHITE S.A. 23-400 BIŁGORAJ, ul. KRZESZOWSKA 63,  
e-mail: brw@brw.com.pl, <http://www.brw.com.pl>

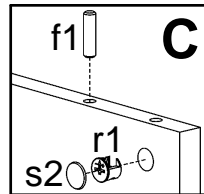
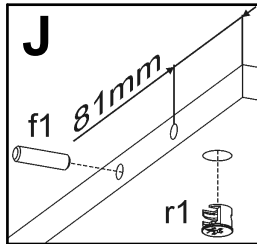
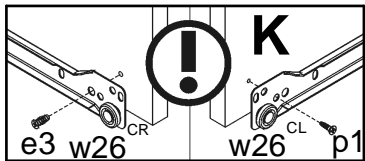
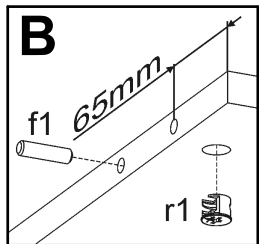
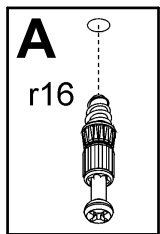

Symbol elementu	Kod	Wymiary	
1	S55-152	384	540
2	S55-153	384	540
3	S55-137	306	540
4	S55-207	1473	540
5	S55-325	1436	540
6	S55-326	709	540
7	S55-327	709	540
8	S55-404	1436	59
9	S55-507	500	120
10	S55-508	500	120
11	S55-512	660	120
12	S55-914	337	1468
13	S55-915	671	498

