

## KOLEJNOŚĆ MONTAŻU:

**Uwaga:** podczas montażu elementy należy układać na miękkim i czystym podłożu np.: ręcznik, koc. Nie montować mebla na dywanie, wykładzinie itp. *Nie stosowanie się do zaleceń producenta może spowodować zarysowanie powierzchni mebla.*

1. W otwory o średnicy 8 mm znajdujące się w krawędziach elementów wbić kołki **f1**. (Otwory na trzpień **r16** pozostawić wolne).

**Uwaga:** W przypadku stwierdzenia, że któryś z kołków wystaje z otworu na długość większą niż 10 mm, należy go dobić, wymienić lub skrócić, gdyż może on spowodować, przy składaniu, uszkodzenie boku. **Przypadki takie nie podlegają reklamacji!**

2. W odpowiednie otwory w wieńcu dolnym **2** i górnym **3** wkręcić trzpień **r16**.

3. Do ścian bocznych **1** włożyć mimośrodę **r3**.(wg rys.).

4. Do ścian bocznych **1** wbić element **d1**.

5. Złożyć segment zgodnie z rys. i połączyć złączami mimośrodowymi **r3** i konfirmatami **e1** używając kluczyka **z1**.

6. Ułożyć korpus segmentu frontem do dołu na równej powierzchni, ustawiając go tak, aby jego przekątne były równe.

7. Wg rysunku przybić ścianę tylną **6** na obwodzie gwoździkami **l1**.

8. Do wieńca dolnego **2** wcisnąć elementy **k29<sup>1</sup>**, a następnie elementy **k29<sup>2</sup>** połączyć z elementami **k29<sup>1</sup>**.

## ZESTAWIENIE AKCESORIÓW:

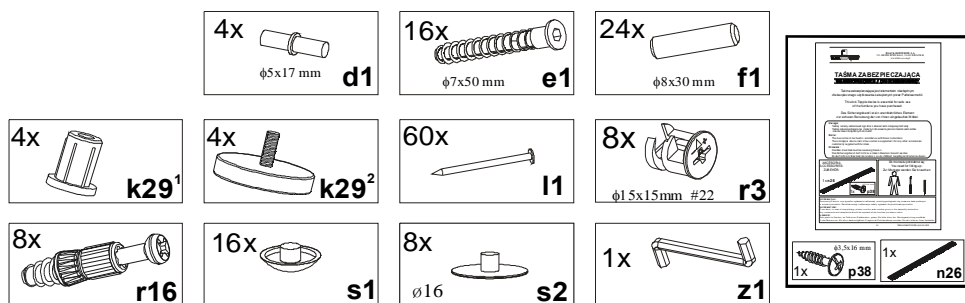

Szanowny Kliencie, w przypadku zgłaszania reklamacji, prosimy posługiwać się numerem kodu podanym w instrukcji montażu. Wszelkie uwagi i reklamacje należy zgłaszać do punktu zakupu mebla. Nie należy montować elementów, jeżeli zostaną zauważone wady lub uszkodzenia tych elementów. Powierznię mebli należy czyścić wilgotną szmatką lub papierowym ręcznikiem. Nie używać chemicznych środków czystości!

# ELIPPE

## Instrukcja montażu

**ELO/19/5 ELD/19/5 EL3D/19/5**

### WYMIARY GABARYTOWE:

SZEROKOŚĆ: 47,5cm, WYSOKOŚĆ: 189cm, GŁĘBOKOŚĆ: 34,5cm

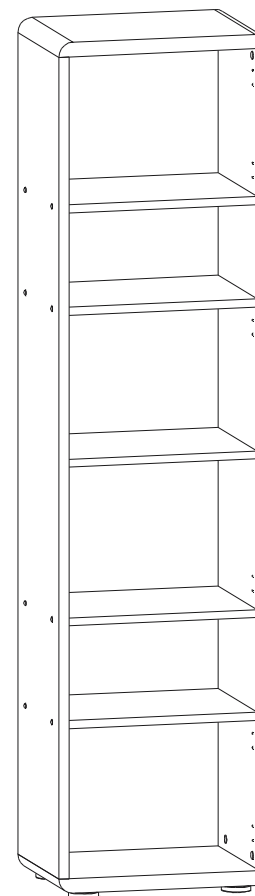

Symbol elementu	Wymiary	Kod
1	1810x345	S20-101
2	474x345	S20-204
3	474x345	S20-203
4	429x327	S20-302
5	429x327	S20-308
6	468x1868	S20-916

