

KOLEJNOŚĆ MONTAŻU:

Uwaga: podczas montażu elementy należy układać na miękkim i czystym podłożu np.: ręcznik, koc. Nie montować mebla na dywanie, wykładzinie itp. *Nie stosowanie się do zaleceń producenta może spowodować zarysowanie powierzchni mebla.*

1. W otwory o średnicy 8 mm znajdujące się w krawędziach elementów wbić kołki **f1**. (Otwory na trzpień **r16** pozostawić wolne). **Uwaga:** W przypadku stwierdzenia, że któryś z kołków wystaje z otworu na długość większą niż 10 mm, należy go dobić, wymienić lub skrócić, gdyż może on spowodować, przy składaniu, uszkodzenie boku.

Przypadki takie nie podlegają reklamacji!

2. W elementy **6** i **7**, **OSTROŻNIE**, najlepiej za pomocą gumowego młotka, wbić okucia meblowe **I25**.

3. W odpowiednie otwory w elementach **1**, **2**, **4**, **6**, **7** wkręcić trzpień **r16**.

4. Do elementów **1**, **2**, **4**, **5** włożyć mimośrodę **r1**.

5. W odpowiednie otwory elementu **3** wbić ślizgacze **k22**.

6. Do ścian bocznych **1**, **2** przykręcić odpowiednio elementy **w5^{CL}** i **w5^{CR}** wkrętami **e3**.

7. Złożyć segment zgodnie z rys. i połączyć złączami mimośrodowymi **r1** oraz wkrętami typu konfirmat **e1** używając do tego celu kluczyka **z1**.

8. Ułożyć korpus segmentu frontem do dołu na równej powierzchni, ustawiając go tak, aby jego przekątne były równe.

9. Ścianę tylną **12** przybić gwoździkami **I1** (dla ułatwienia można narysować linie wzdłuż których gwoździe będą wbijane).

10. Złożyć szufladę w następującej kolejności:

a) połączyć ścianki boczne **8**, **9** ze ścianką tylną **10** kołkami **f25**, wsunąć dno szuflady **11**

b) połączyć czoło szuflady **6** ze ściankami bocznymi za pomocą złączy mimośrodowych **r15**.

c) do ściany bocznej lewej **8** przykręcić prowadnice **w5^{DL}**, oraz do ściany bocznej prawej **9** przykręcić prowadnice **w5^{DR}**, zastosować wkręty **e19**.

d) przykręcić uchwyt **c154** wkrętami **j83** do frontu szuflady.

e) zamocować wspornik szuflady **t14** wkrętami **p25** jak na rysunku.

ZESTAWIENIE AKCESORIÓW:

2x 32 mm c154	6x φ7x50 mm e1	6x φ6x13 mm e3	4x φ5x9 mm e19	12x φ8x30 mm f1
4x φ6.5x40 mm f25	4x M4x16 mm j83	4x φ15 k22	35x I1	4x I25
2x φ3.5x16 mm p25	15x φ15x12mm #16 r1	4x φ12x10.5mm #12 r15	19x r16	1x 383 mm t14
1x 400 mm w5^{CL}	1x 400 mm w5^{CR}	1x 400 mm w5^{DL}	1x 400 mm w5^{DR}	1x z1

1x 383 mm p38	1x n26
----------------------------	------------------

Szanowny Kliencie, w przypadku zgłoszenia reklamacji, prosimy posługiwać się numerem kodu podanym w instrukcji montażu. Wszelkie uwagi i reklamacje należy zgłaszać do punktu zakupu mebla. Nie należy montować elementów, jeżeli zostaną zauważone wady lub uszkodzenia tych elementów. Powierznię mebli należy czyścić wilgotną szmatką lub papierowym ręcznikiem. **Nie używać chemicznych środków czystości!**

BLACK RED WHITE

Instrukcja montażu

FREGATA

LRTV 1s

WYMIARY GABARYTOWE:

SZEROKOŚĆ: 80 cm, WYSOKOŚĆ: 47 cm, GŁĘBOKOŚĆ: 52 cm

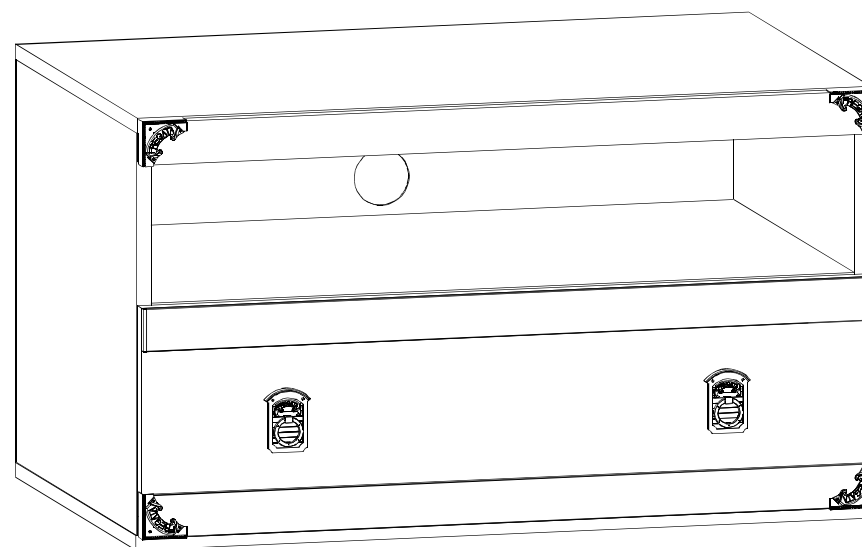

BLACK RED WHITE S.A. ul. KRZESZOWSKA 63, 23-400 BIŁGORAJ
e-mail: brw@brw.com.pl, <http://www.brw.com.pl>

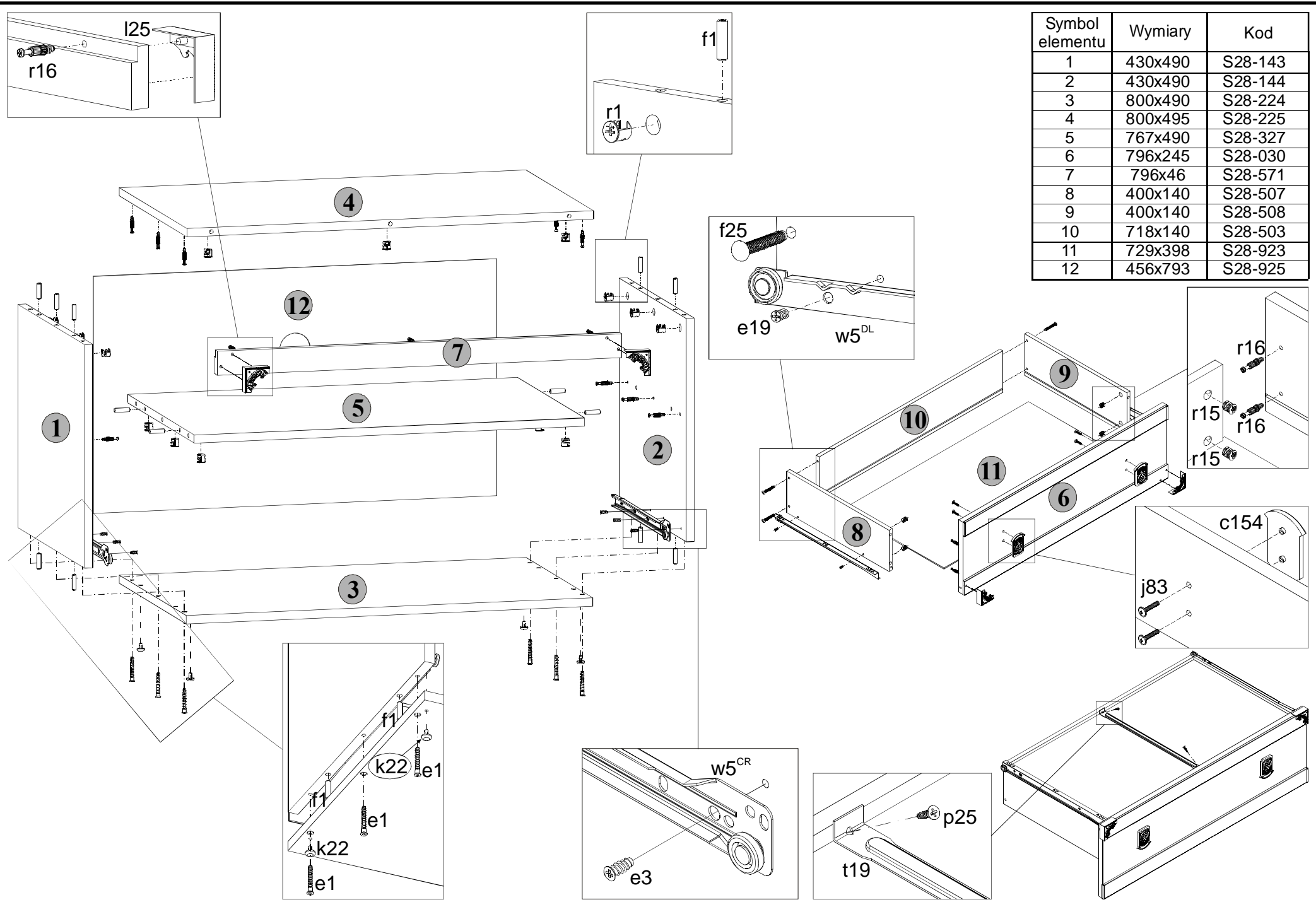

Symbol elementu	Wymiary	Kod
1	430x490	S28-143
2	430x490	S28-144
3	800x490	S28-224
4	800x495	S28-225
5	767x490	S28-327
6	796x245	S28-030
7	796x46	S28-571
8	400x140	S28-507
9	400x140	S28-508
10	718x140	S28-503
11	729x398	S28-923
12	456x793	S28-925