

## KOLEJNOŚĆ MONTAŻU:

1. Wybrać z paczek potrzebne elementy (wymiary elementów umieszczone są w tabelce).
2. W otwory o średnicy 8 mm znajdujące się w krawędziach elementów **1,2,3,4**, wbić kołeczki **f1**, a w otwory o średnicy 10 mm w elementach **2,3,4** zamontować nakrętki wałeczkowe **r5<sup>1</sup>**, tak, aby nacięcie na nakrętce było skierowane wzdłużnie do otworu wywierconego w krawędzi elementu.

**Uwaga:** W przypadku stwierdzenia, że któryś z kołeczków wystaje z otworu na długość większą niż 10 mm, należy go dobić, wymienić lub skrócić, gdyż może on spowodować przy składaniu uszkodzenie boku. **PRZYPADKI TAKIE NIE PODLEGAJĄ REKLAMACJI!**

3. Skręcić skrzynię łóżka zgodnie z rysunkiem śrubami **r5<sup>2</sup>**, używając kluczyka **z1** dołączonego do zestawu.
4. Przybić piłnię dna skrzyni gwoździkami **l1**.  
**Uwaga:** Przed przybiciem dna należy sprawdzić, czy przekątne skrzyni są równe.
5. W dolne krawędzie skrzyni łóżka wbić ślizgacze **k1** równomiernie je rozmieszczając.
6. Zamontować podnośniki **m4<sup>P</sup>**, **m4<sup>L</sup>** zgodnie z rysunkiem.
7. Przykręcić płytę tylną **6** do boku **3** i przednią **5** do boku **2** konfirmatami **e22** używając kluczyka **z1**.
8. Przykręcić osłony podnośnika **s7<sup>P</sup>**, **s7<sup>L</sup>** wkrętami **p1**.
9. Zamontować materac **9** zgodnie z rysunkiem.
10. Do elementów **5** i **6** przykręcić okucia meblowe **l27** wkrętami **p83**.

Do montażu potrzebne są:

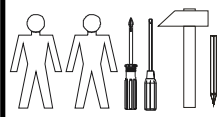

## ZESTAWIENIE AKCESORIÓW:

8x φ7x28 mm <b>e22</b>	6x φ8x30 mm <b>f1</b>	4x M6x30 mm <b>j9</b>	1x <b>m4<sup>P</sup></b>	1x <b>m4<sup>L</sup></b>
8x M6 <b>j10</b>	10x <b>k1</b>	70x <b>l1</b>		
4x <b>l27</b>	2x <b>m4<sup>1</sup></b>	8x φ6 mm <b>o6</b>	1x 395mm <b>s7<sup>P</sup></b>	1x 395mm <b>s7<sup>L</sup></b>
6x φ3,5x13 mm <b>p1</b>	8x φ3x12 mm <b>p83</b>	12x <b>r5<sup>1</sup></b>		
12x φ6x50 mm <b>r5<sup>2</sup></b>	12x <b>s1</b>	1x <b>z1</b>		

Szanowny Kliencie, w przypadku zgłaszania reklamacji, prosimy posługiwać się numerem kodu podanym w instrukcji montażu. Wszelkie uwagi i reklamacje należy zgłaszać do punktu zakupu mebla. Nie należy montować elementów, jeżeli zostaną zauważone wady lub uszkodzenia tych elementów. Powierzchnię mebli należy czyścić wilgotną szmatką lub papierowym ręcznikiem. **Nie używać chemicznych środków czystości!**



## Instrukcja montażu

# INDIANA

## JLOZ 90

### WYMIARY GABARYTOWE:

SZEROKOŚĆ: 93 cm, DŁUGOŚĆ: 205,5 cm, WYSOKOŚĆ: 45/65 cm

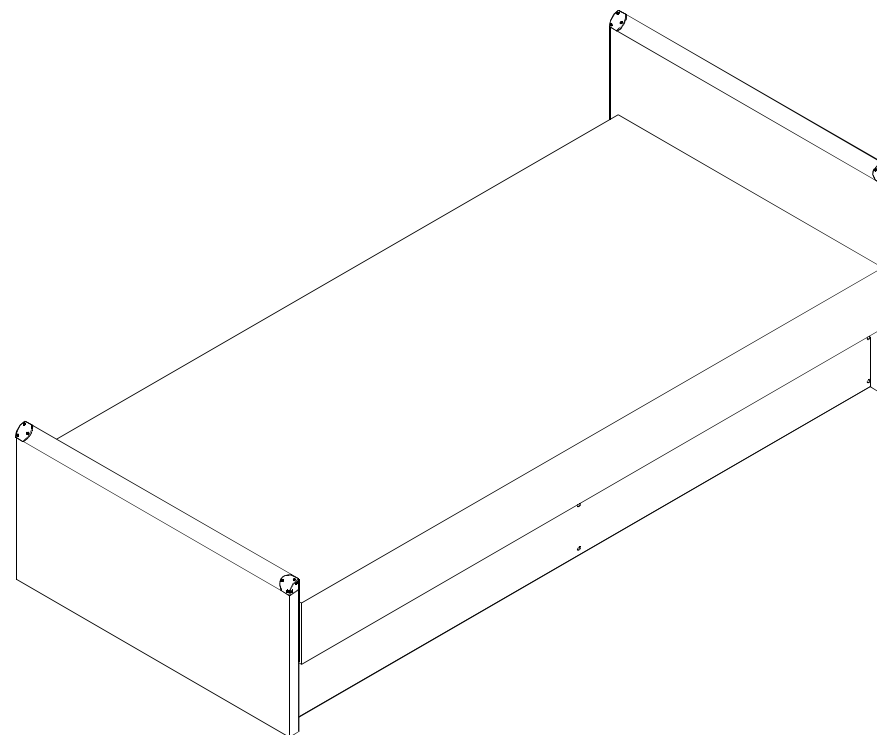

BLACK RED WHITE S.A. ul. KRZESZOWSKA 63, 23-400 BIŁGORAJ  
e-mail: brw@brw.com.pl, <http://www.brw.com.pl>

Symbol elementu	Wymiary	Kod
1	1990x200	S31-132
2	818x200	S31-130
3	818x200	S31-131
4	818x200	S31-133
5	930x450	S31-025
6	930x650	S31-026
7	1986x845	S31-919
8	1990x900	XMT90-199

