

## KOLEJNOŚĆ MONTAŻU:

1. W otwory o średnicy 8 mm znajdujące się w krawędziach elementów wbić kołki **f1**. (Otwory na trzpień **r16** pozostawić wolne). **Uwaga:** W przypadku stwierdzenia, że któryś z kołków wystaje z otworu na długość większą niż 10 mm, należy go dobić, wymienić lub skrócić, gdyż może on spowodować, przy składaniu, uszkodzenie boku. **Przypadki takie nie podlegają reklamacji!**
2. Do blatu **3** przymocować listwę **12** kołkami **f1**.
3. W odpowiednie otwory boków **1,2** oraz blatu **3** i frontu szuflady **8** wbić mufę **r6** i wkręcić trzpień **r16**.
4. Do boków **1,2** przykręcić prowadnice **w37<sup>CL</sup>**, **w37<sup>CR</sup>** z podkładką **w36** używając eurowkrętów **e10**.
5. Złożyć segment zgodnie z rysunkiem i połączyć złączem mimośrodkowym **r1** używając do tego celu kluczyka **z1**.
6. Ułożyć korpus segmentu frontem do dołu na równej powierzchni, ustawiając go tak, aby jego przekątne były równe, sprawdzić także szerokość segmentu na całej długości boku.  
**Uwaga:** podczas montażu elementy lakierowane należy układać na miękkim i czystym podłożu np.: ręcznik, koc. Nie montować mebla na dywanie, wykładzinie itp. *Nie stosowanie się do zaleceń producenta może spowodować zarysowanie powierzchni lakierowanych mebla.*
7. Przybić pilśnię **17** na obwodzie gwoździkami **11**, (dla ułatwienia można narysować ołówkiem linie wzdłuż których gwoździe będą wbijane).  
Przy OPCJI z LUSTREM pilśnię dodatkowo przykręcić wkrętem **p55, 9mm** od krawędzi boku segmentu.
8. OPCJA z LUSTREM - Zamontować lustro zgodnie z rysunkiem odklejając wcześniej papier z taśmy klejącej.
9. Do boków **1,2** (w zależności od opcji, segment lewy lub prawy) przykręcić prowadniki **b18** eurowkrętami **e14**. Wbić podpórki kołkowe **d3**.
10. Przykręcić nóżki **19, 20** konfirmatami **e11** do blatu **3**.
11. Przymocować listwy **9,10,8 (FWIT-1dL)** lub **9,11,8 (FWIT-1dP)** używając elementów łączących **f11** i kleju **y1**.
12. Zamontować atrapę zawiasu **a35**.
13. Złożyć szufladę w następującej kolejności:
  - a) wbić kołki plastikowe **f25** i wsunąć pilśnię szuflady **17**,
  - b) połączyć front szuflady **7** z bokami **13,14** złączem mimośrodkowym **r15**.
  - c) przykręcić prowadnice **w37<sup>CL</sup>** i **w37<sup>CR</sup>** do boków szuflad **13,14**, przy użyciu wkrętów **p54**.
14. Ułożyć fronty na równej powierzchni i delikatnie przykręcić puszkę zawiasów **a37** wkrętami e15.
15. Zamocować fronty i wyregulować.
16. Przykręcić uchwyty **c61** używając wkrętów **j8** (drzwi), **j3** (szuflady).
17. Połączyć listwy zwiężczające **21,22,23** za pomocą blaszki **n54** wkrętami **p35** (listwa) i **p38** (półka stała **4**), a następnie połączyć blaszką **n40** używając wkrętów **p46**.

## ZESTAWIENIE AKCESORIÓW:

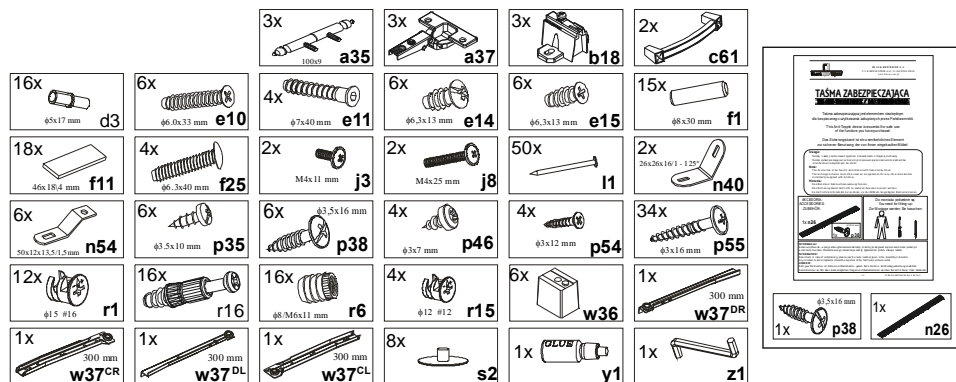

Szanowny Kliencie, w przypadku zgłaszania reklamacji, prosimy posługiwać się numerem kodu podanym w instrukcji montażu. Wszelkie uwagi i reklamacje należy zgłaszać do punktu zakupu mebla. Nie należy montować elementów, jeżeli zostaną zauważone wady lub uszkodzenia tych elementów. Powierzchnię mebli należy czyścić wilgotną szmatką lub papierowym ręcznikiem. **Nie używać chemicznych środków czystości!**

**BLACK RED WHITE**

# INTARSIO

## Instrukcja montażu

### FWIT-1dL, FWIT-1dP

#### WYMIARY GABARYTOWE:

SZEROKOŚĆ:59 cm, WYSOKOŚĆ:199,5 cm, GŁĘBOKOŚĆ:39,5 cm

FWIT-1dL

FWIT-1dP

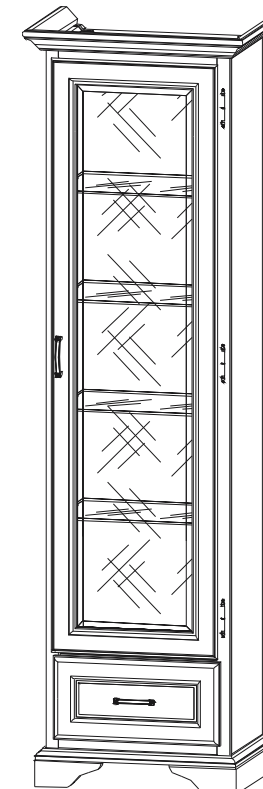
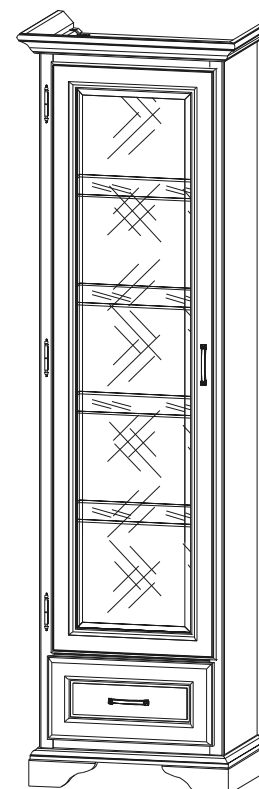

BLACK RED WHITE S.A. UL. KRZESZOWSKA 63 23-400 BIŁGORAJ

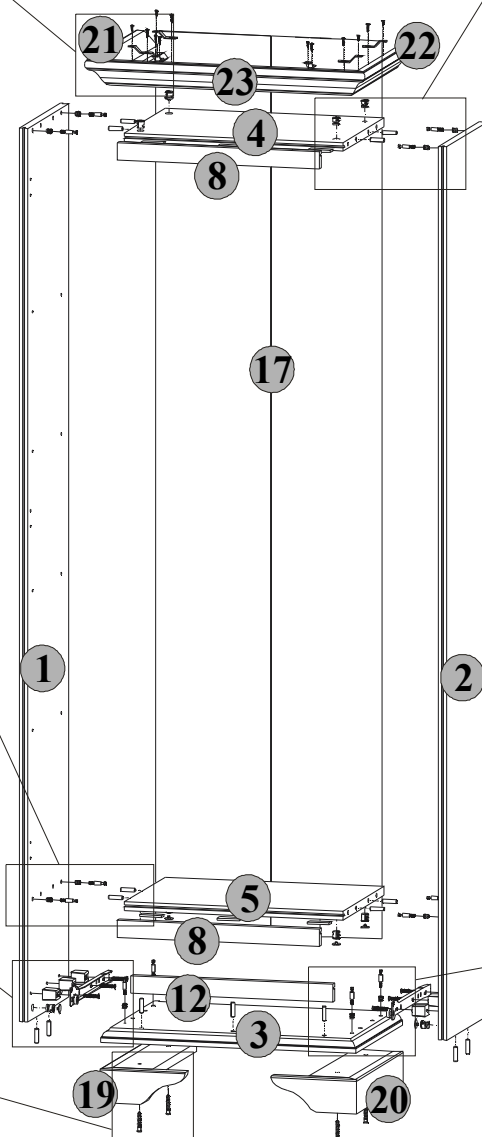
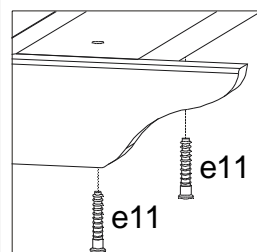
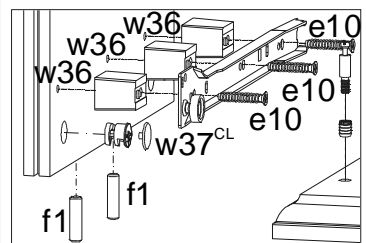
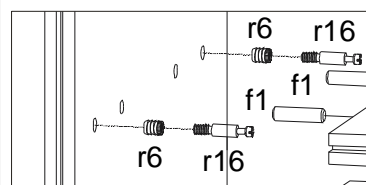
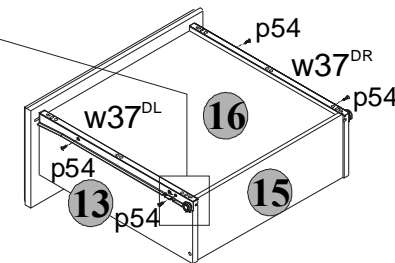
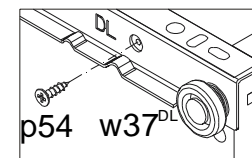
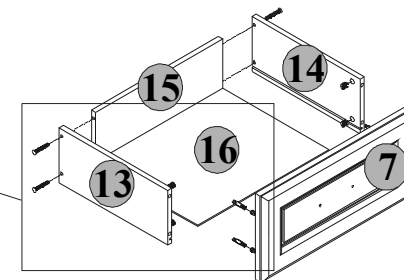
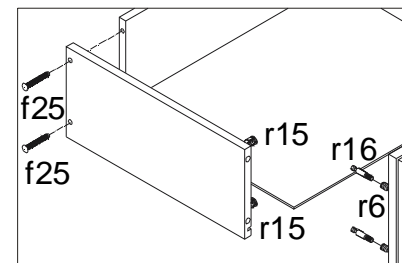
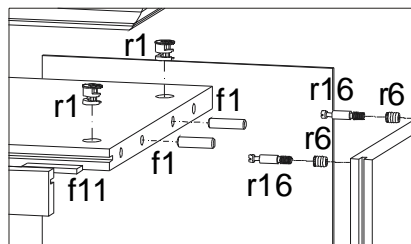
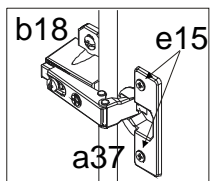
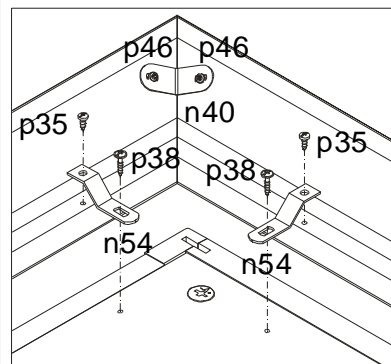

Symbol elementu	Wymiary	Kod
Element symbol	Measurements	Code
Elementeszeichen	Ausmaß	Kode
1	1838x323	SF1-103
2	1838x323	SF1-106
3	536x365	SF1-201
4	460x318	SF1-301
5	460x318	SF1-309
6	1564x446	SF1-003
7	446x220	SF1-002
8	424x36	SF1-572
12	424x36	SF1-575
13	320x140	SF1-501
14	320x140	SF1-502
15	375x140	SF1-503
16	386x320	SF1-903
17	1848x483	SF1-9901
19	369x180	SF1-1577
20	369x180	SF1-1578
21	395x85	SF1-3571
22	395x85	SF1-3572
23	589,5x85	SF1-3573

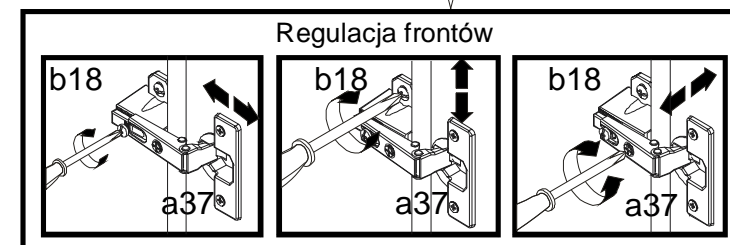
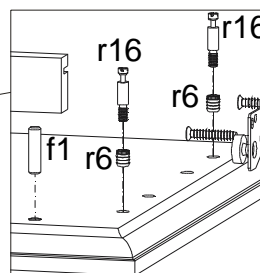
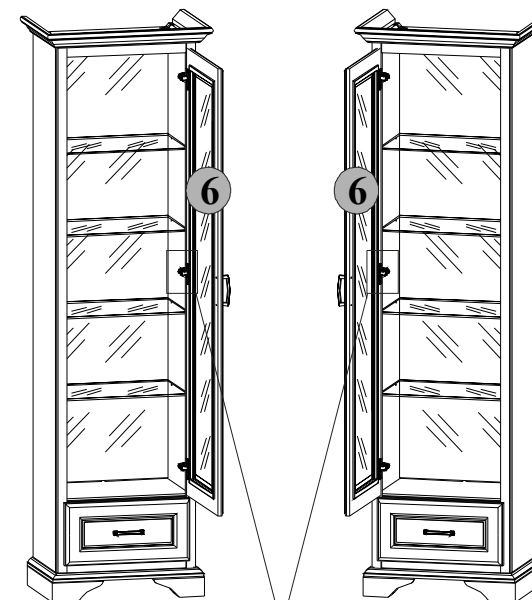

FWIT-1dL,

FWIT-1dP,

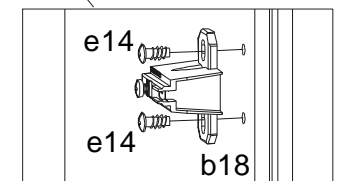
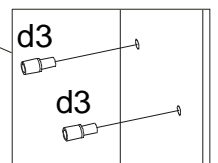
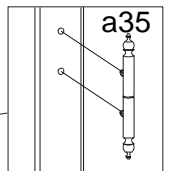
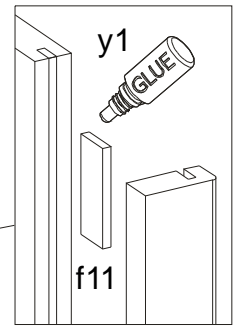
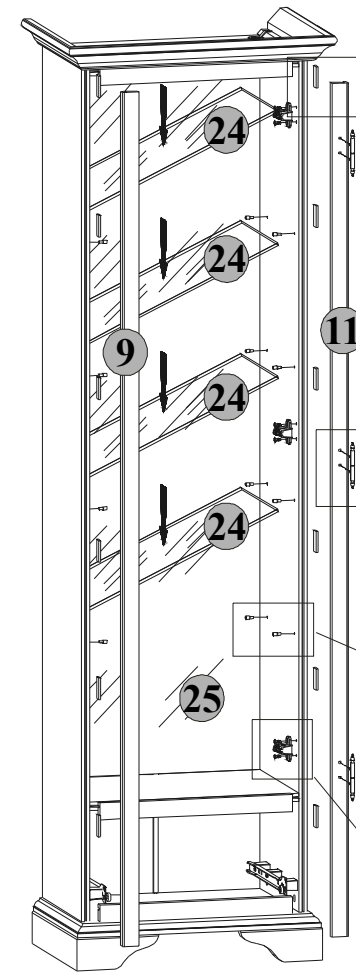
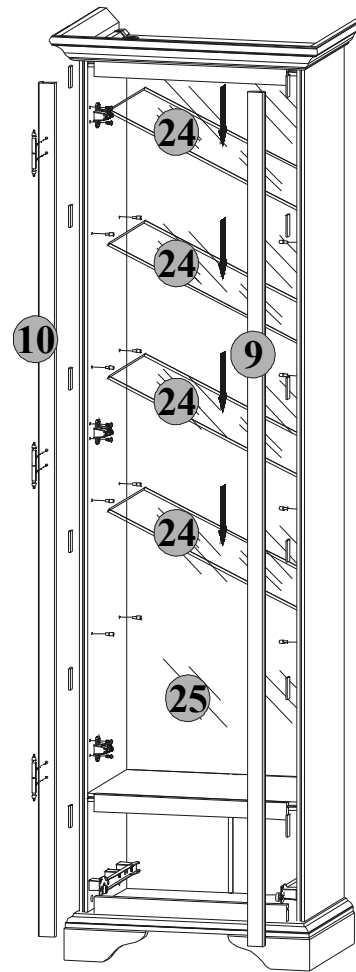
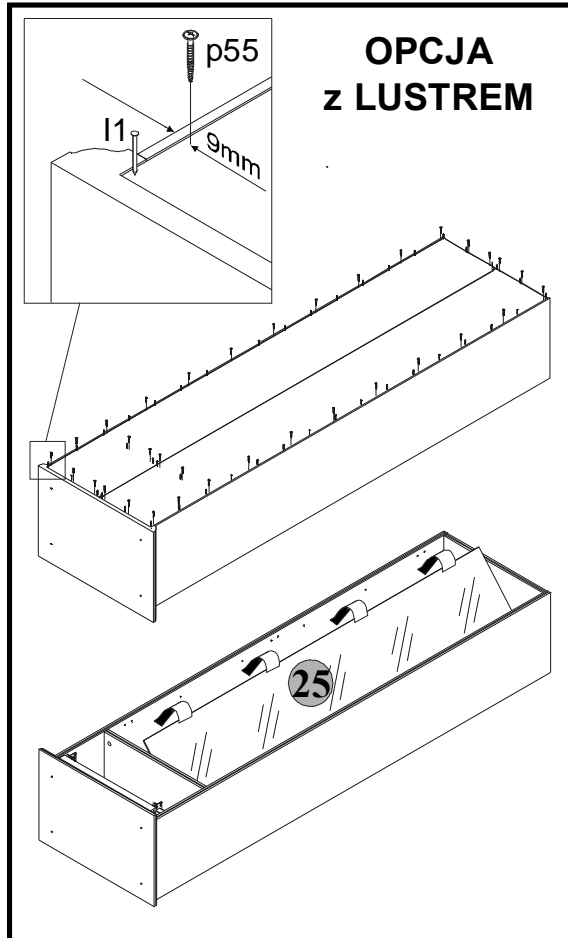

Symbol elementu Element symbol Elementeszeichen	Wymiary Measurements Ausmaß	Kod Code Kode
9	1838x36	SF1-571
10	1838x36	SF1-574
11	1838x36	SF1-577
24	458x300	SF1-554
25	1561x458	SF1-568