

## KOLEJNOSC MONTAZU:

1. W dolna krawedz wezglowia **5** oraz nóg **2,3** wbic slizgacze **k1**.
2. W otwory o srednicy 8 mm znajdujace sie w krawedziach elementu **4** wbic kolki **f6**.  
**Uwaga:** W przypadku stwierdzenia, ze ktorys z kolkow wystaje z otworu na dlugosc wieksza niz 25 mm, nalezy go dobic, wymienic lub skrócić, gdyz moze on spowodowac, przy skladaniu, uszkodzenie boku.  
**Przypadki takie nie podlegaja reklamacji!**
3. Do wezglowia **5** przykleic aplikacje frontu **9**.  
**Uwaga:** Przed przyklejeniem aplikacji frontu **8** do wezglowia **5** nalezy dokladnie oczyszcic wezglowie **5** a nastepnie przykrecic korytko **n33** wkrętami **e20**.  
**Uwaga:** podczas montazu elementy nalezy ukladac na miekkim i czystym podlozu na przyklad.: recznik, koc. Nie montowac mebla na dywanie, wykladzinie itp. Nie stosowanie sie do zalecen producenta moze spowodowac zarysowanie powierzchni mebla.
4. Do boków **1** przykrecic odpowiednie grzebienie **n35** (prawy i lewy) wkrętami **e3** a nastepnie przykrecic listwy boczne **6** wkrętami **p10**.
5. Przykrecic korytko **n33** do nóg **2,3** wkrętami **e20**.
6. Zlozyc segment zgodnie z rysunkiem i polaczyc złączem mimosrodowym **r3**, uzywajac do tego celu kluczyka **z1**, elementy **2,3,4** polaczyc ze soba za pomoca trzpieni **r10** (przy mocowaniu trzpieniem **r10**, mimosrody **r3** nalezy dokrecac równomiernie po obydwu stronach trzpienia).
7. Na zmontowane łózko rozlozyc wkład z listew i przykrecic wkrętami wg rysunku.  
**Uwaga:** W przypadku trudnosci z montazem boków **1** z elementami **2,3,5** poluzowac wkręty **e3** i **e20**. Po zmontowaniu wkręty dokrecic.

## ZESTAWIENIE AKCESORIÓW:

16x φ6x13 mm <b>e3</b>	16x φ6x20 mm <b>e20</b>	4x φ8x50 mm <b>f6</b>	4x <b>k1</b>	4x <b>n33</b>	2x <b>n35<sup>L</sup></b>
2x <b>n35<sup>P</sup></b>	12x φ4x40 mm <b>p10</b>	6x φ4x30 mm <b>p9</b>	4x <b>r10</b>	8x φ15x15mm #22 <b>r3</b>	1x <b>z1</b>

Szanowny Kliencie, w przypadku zgłaszania reklamacji, prosimy posługiwać się numerem kodu podanym w instrukcji montażu. Wszelkie uwagi i reklamacje należy zgłaszać do punktu zakupu mebla. Nie należy montować elementów, jeżeli zostaną zauważone wady lub uszkodzenia tych elementów. Powierzchnie mebli należy czyścić wilgotną szmatką lub papierowym ręcznikiem. **Nie używać chemicznych środków czystości!**

BLACK RED WHITE

# KASIA

## Instrukcja montażu

## LÓZKO 90

### WYMIARY GABARYTOWE:

DLUGOSC: 194,5 cm, SZEROKOSC: 98,0 cm, WYSOKOSC: 35/68,5 cm

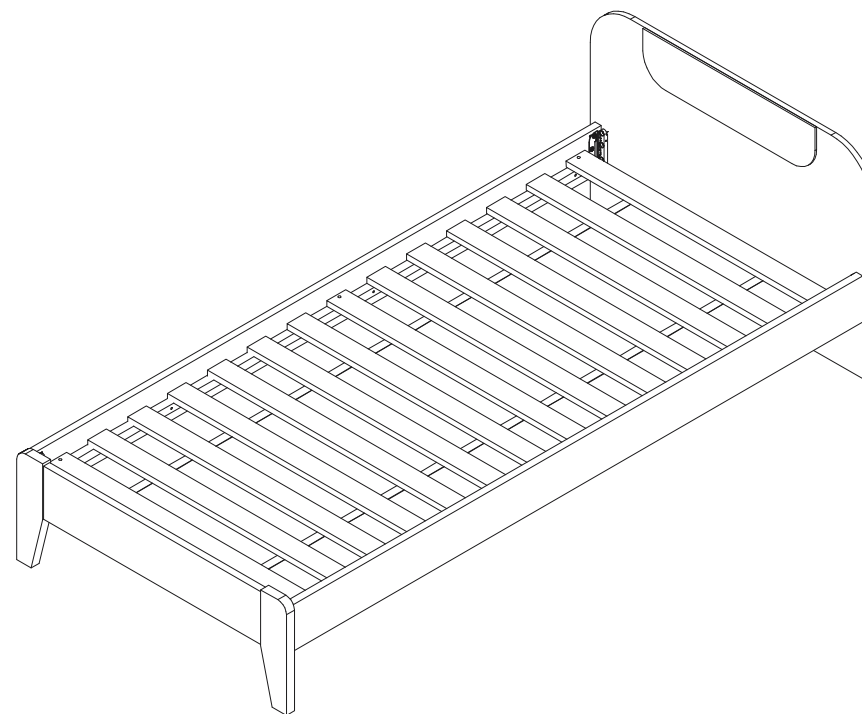

BLACK RED WHITE S.A. UL. KRZESZOWSKA 63 23-400 BILGORAJ

KASIA\_LÓZKO 90-06.2003

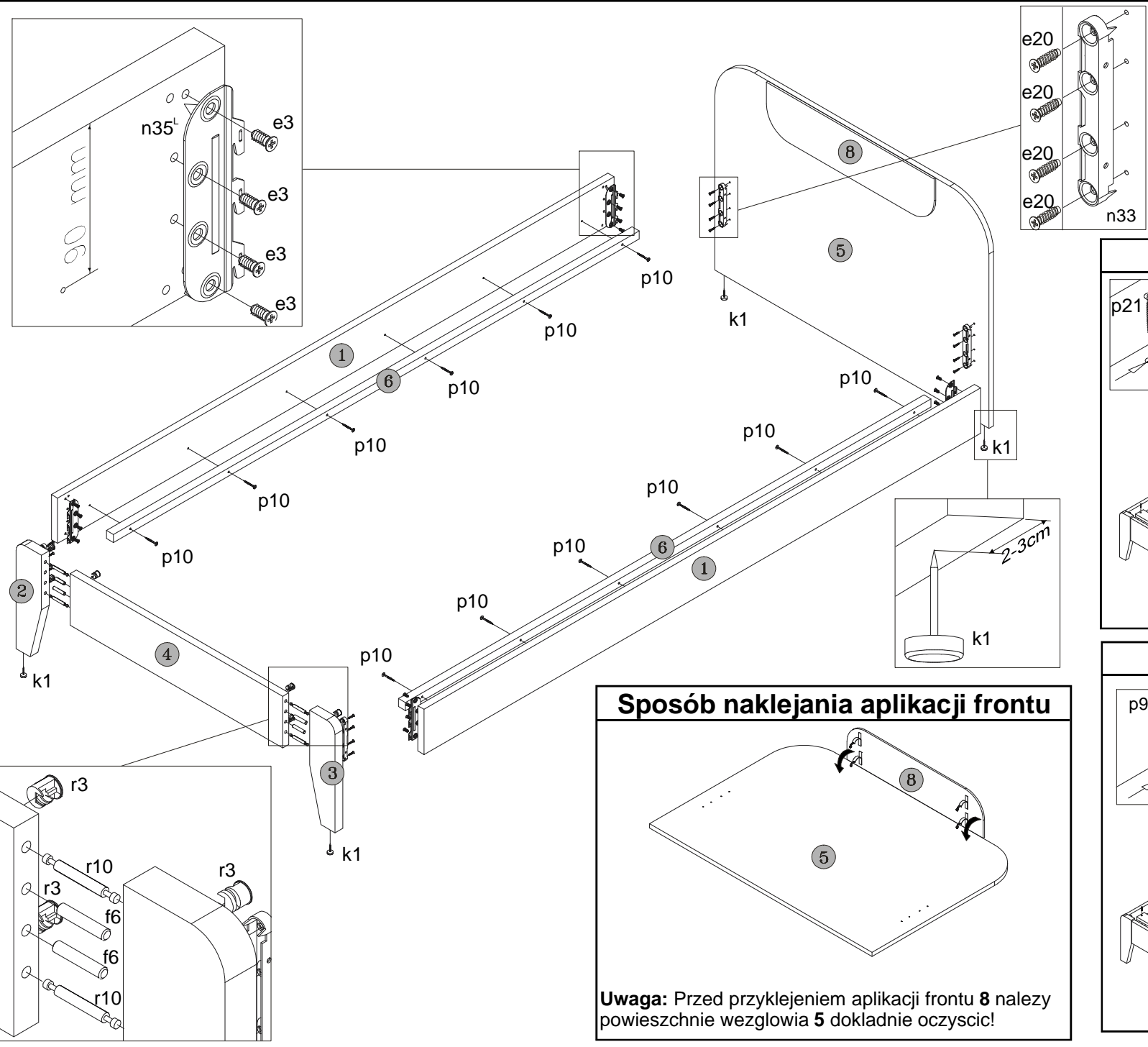

Symbol elementu	Wymiary	Kod
1	1900x150	ZL1-118
2	344x90	ZL1-416
3	344x90	ZL1-417
4	764x170	ZL1-418
5	980x680	ZL1-004
6	1880x25	ZZ1-709
7	1872x886	ZZ1-504
8	600x140	I19

### Montaż wkładu TYP 1

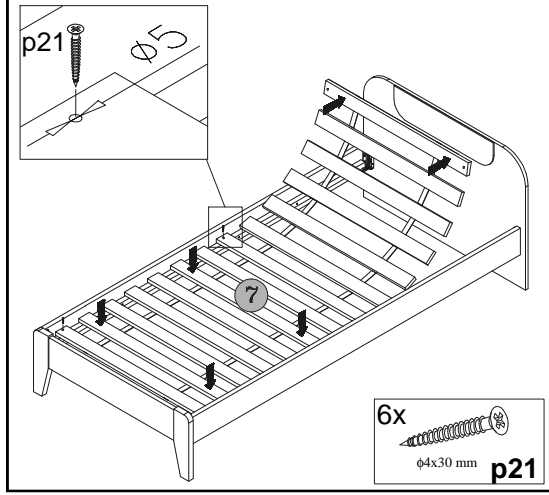

### Montaż wkładu TYP 2

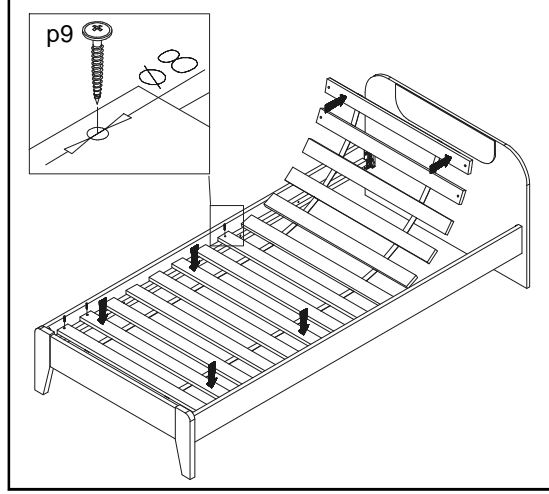

### Sposób naklejenia aplikacji frontu

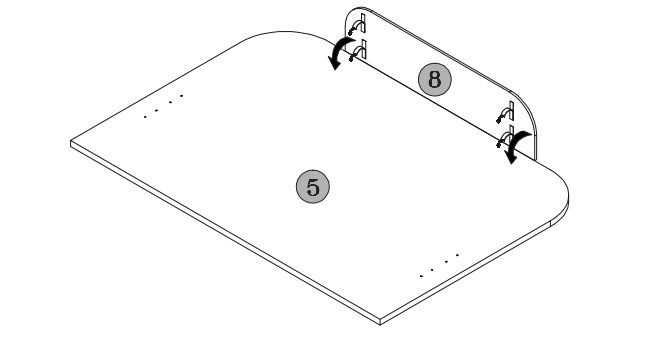

**Uwaga:** Przed przyklejeniem aplikacji frontu 8 należy powieszchnie wezwłowia 5 dokładnie oczyścić!