

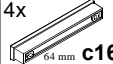









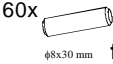

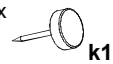
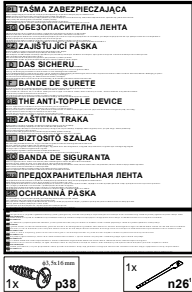
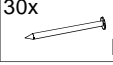

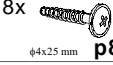

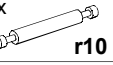

KOLEJNOŚĆ MONTAŻU:

Uwaga: podczas montażu elementy należy układać na miękkim i czystym podłożu np.: ręcznik, koc. Nie montować mebla na dywanie, wykładzinie itp. *Nie stosowanie się do zaleceń producenta może spowodować zarysowanie powierzchni mebla.*

1. W otwory o średnicy 8 mm znajdujące się w krawędziach elementów wbić kołki **f1**.
Uwaga: W przypadku stwierdzenia, że któryś z kołków wystaje z otworu na długość większą niż 10 mm, należy go dobić, wymienić lub skrócić, gdyż może on spowodować, przy składaniu, uszkodzenie boku. **Przypadki takie nie podlegają reklamacji!**
2. Do elementów **5,6,8,12,13** wkręcić trzpienie **r16**.
3. W odpowiednie otwory w elementach **2,3,4,5,6,7,12,13** zamocować mimośrodowo **r1**.
4. Do elementów **8** w odległości 20-30 mm od krawędzi wbić ślizgacze **k1**.
5. Złożyć segment zgodnie z rysunkiem i połączyć złączem mimośrodowym **r1**, używając do tego celu kluczyka **z1**, listwy **12,13** połączyć ze sobą za pomocą trzpieni **r10** (przy mocowaniu trzpieniem **r10**, mimośrodowo **r1** należy dokręcać równomiernie po obydwu stronach trzpienia).
6. Ułożyć korpus segmentu frontem do dołu na równej powierzchni, ustawiając go tak, aby jego przekątne były równe.
7. Ścianę tylną **15** przybić na obwodzie gwoździkami **l1**.
8. Przymocować zmontowane elementy **12,13** do korpusu, złączami mimośrodowymi **r1** używając do tego celu kluczyka **z1**.
9. Do elementów **3,4** przykręcić prowadnice **w37^{CL}** i **w37^{CR}** za pomocą wkrętów **e3**.
10. Złożyć szuflady w następującej kolejności:
 - a) w odpowiednie otwory w elementach **9, 10** wcisnąć mimośrodowo **r15**,
 - b) w odpowiednie otwory w czołach szuflad **1** wkręcić trzpienie **r16**,
 - c) połączyć ścianki boczne **9, 10** ze ścianką tylną **11** wbijając kołki **f25** i wsunąć dno szuflady **14**,
 - d) czoła szuflad **1** połączyć ze ściankami bocznymi **9, 10** używając złącz mimośrodowych **r15**,
 - e) do ścian bocznych **9, 10** przykręcić odpowiednio prowadnice **w37^{DL}**, **w37^{DR}** za pomocą wkrętów **p54**.
 - f) do czoła szuflad **1** przykręcić uchwyty **c169** stosując wkręt **p87**.

ZESTAWIENIE AKCESORIÓW:

4x  64 mm c169	24x  φ6x13 mm e3	60x  φ8x30 mm f1	16x  φ6.5x40 mm f25	4x  k1	 <p> TASMA ZABEZPIEZAJĄCA БЕЗОПАСИТЕЛНА ЛЕНТА ЗАШТИТНИ ЈИЦИ ПАСКА BANDA SICHERU BANDE DE SURETE THE ANTI-TOPPLE DEVICE ZAŠTITNA TRAKA BIZTOSITNÝ SZALAG BANDA DE SIGURANTA ПРЕДОХРАНИТЕЛЬНАЯ ЛЕНТА ОХРАНА ПАСКА </p>
30x  l1	16x  φ3x12 mm p54	8x  φ4x25 mm p87	40x  φ15x12mm #16 r1	4x  r10	
16x  φ12x10.5mm #12 r15	48x  r16	4x  300 mm w37^{CL}	4x  300 mm w37^{CR}	4x  300 mm w37^{DL}	
4x  300 mm w37^{DR}	1x  y1	1x  z1	1x  φ6.5x14 mm p38	1x  n26	

Szanowny Kliencie, w przypadku zgłaszania reklamacji, prosimy posługiwać się numerem kodu podanym w instrukcji montażu. Wszelkie uwagi i reklamacje należy zgłaszać do punktu zakupu mebla. Nie należy montować elementów, jeżeli zostaną zauważone wady lub uszkodzenia tych elementów. Powierznię mebli należy czyścić wilgotną szmatką lub papierowym ręcznikiem. **Nie używać chemicznych środków czystości!**



Instrukcja montażu

LARGO

PKOM 4s/6

WYMIARY GABARYTOWE:

SZEROKOŚĆ: 61,5 cm, WYSOKOŚĆ: 94,5 cm, GŁĘBOKOŚĆ: 38,5 cm

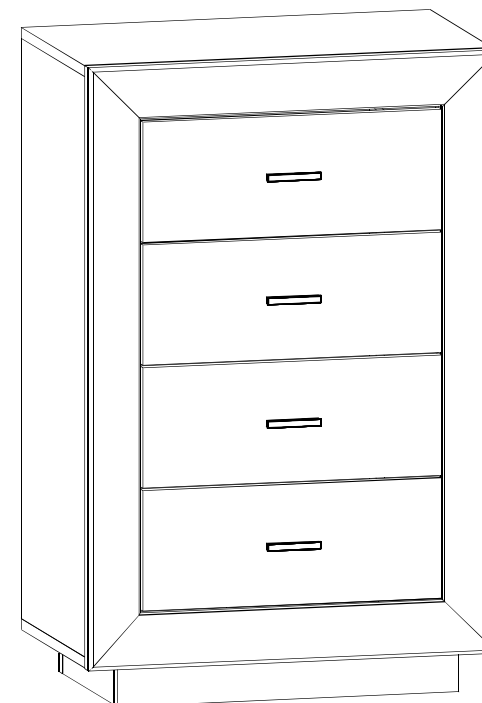

BRW Sp. z o. o. 39-300 MIELEC, ul. WOJSKA POLSKIEGO 3.

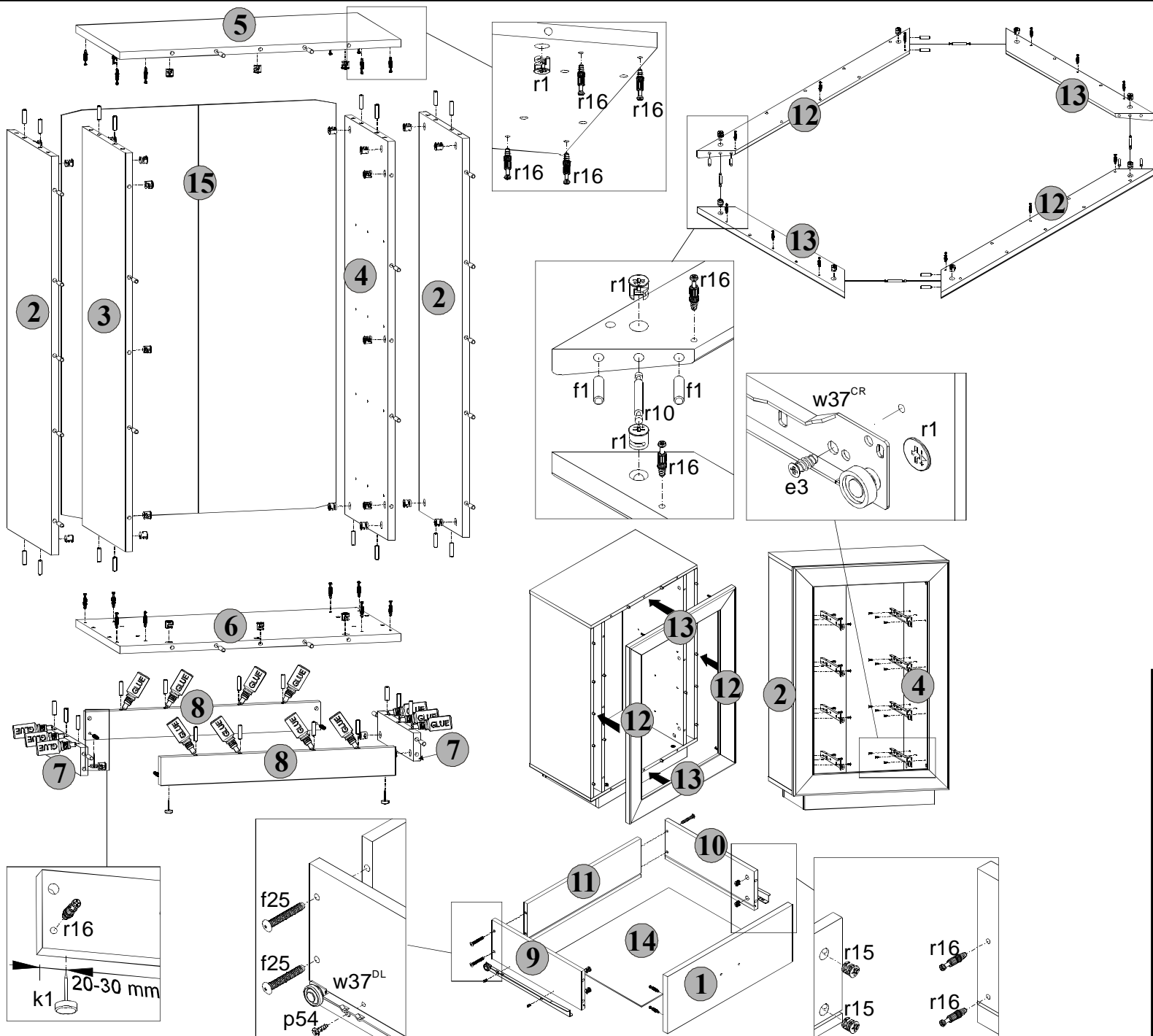

Symbol elementu	Wymiary	Kod
1	446x176	S40-002
2	848x355	S40-101
3	848x351	S40-102
4	848x351	S40-103
5	611x355	S40-201
6	611x355	S40-202
7	290x60	S40-402
8	510x60	S40-401
9	320x120	S40-501
10	320x120	S40-502
11	405x120	S40-504
12	882x80	S40-570
13	612x80	S40-571
14	416x318	S40-901
15	868x597	S40-9901

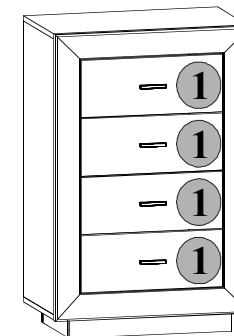

OPCJA SZKŁO

Symbol elementu	Wymiary	Kod
1	446x176	S40-023