

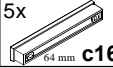









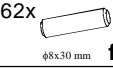
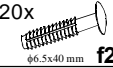
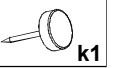
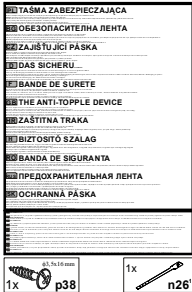
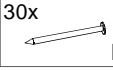

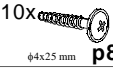

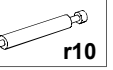
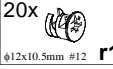
## KOLEJNOŚĆ MONTAŻU:

**Uwaga:** podczas montażu elementy należy układać na miękkim i czystym podłożu np.: ręcznik, koc. Nie montować mebla na dywanie, wykładzinie itp. *Nie stosowanie się do zaleceń producenta może spowodować zarysowanie powierzchni mebla.*

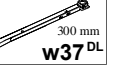
1. W otwory o średnicy 8 mm znajdujące się w krawędziach elementów wbić kołki **f1**.  
**Uwaga:** W przypadku stwierdzenia, że któryś z kołków wystaje z otworu na długość większą niż 10 mm, należy go dobić, wymienić lub skrócić, gdyż może on spowodować, przy składaniu, uszkodzenie boku. **Przypadki takie nie podlegają reklamacji!**
2. Do elementów **5,6,8,12,13** wkręcić trzpienie **r16**.
3. W odpowiednie otwory w elementach **2,3,4,5,6,7,12,13** zamocować mimośrodowo **r1**.
4. Do elementów **8** w odległości 20-30 mm od krawędzi wbić ślizgacze **k1**.
5. Złożyć segment zgodnie z rysunkiem i połączyć złączem mimośrodowym **r1**, używając do tego celu kluczyka **z1**, listwy **12,13** połączyć ze sobą za pomocą trzpieni **r10** (przy mocowaniu trzpieniem **r10**, mimośrodowo **r1** należy dokręcać równomiernie po obydwu stronach trzpienia).
6. Ułożyć korpus segmentu frontem do dołu na równej powierzchni, ustawiając go tak, aby jego przekątne były równe.
7. Ścianę tylną **15** przybić na obwodzie gwoździkami **l1**.
8. Przymocować zmontowane elementy **12,13** do korpusu, złączami mimośrodowymi **r1** używając do tego celu kluczyka **z1**.
9. Do elementów **3,4** przykręcić prowadnice **w37<sup>CL</sup>** i **w37<sup>CR</sup>** za pomocą wkrętów **e3**.
10. Złożyć szuflady w następującej kolejności:
  - a) w odpowiednie otwory w elementach **9, 10** wcisnąć mimośrodowo **r15**,
  - b) w odpowiednie otwory w czołach szuflad **1** wkręcić trzpienie **r16**,
  - c) połączyć ścianki boczne **9, 10** ze ścianką tylną **11** wbijając kołki **f25** i wsunąć dno szuflady **14**,
  - d) czoła szuflad **1** połączyć ze ściankami bocznymi **9, 10** używając złącz mimośrodowych **r15**,
  - e) do ścian bocznych **9, 10** przykręcić odpowiednio prowadnice **w37<sup>DL</sup>**, **w37<sup>DR</sup>** za pomocą wkrętów **p54**.
  - f) do czoła szuflad **1** przykręcić uchwyty **c169** stosując wkręt **p87**.

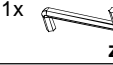
## ZESTAWIENIE AKCESORIÓW:

5x  64 mm <b>c169</b>	30x  φ6x13 mm <b>e3</b>	62x  φ8x30 mm <b>f1</b>	20x  φ6.5x40 mm <b>f25</b>	4x  <b>k1</b>	 <p>                     TASMA ZABEZPIEZAJĄCA                      БЕЗОПАСИТЕЛНА ЛЕНТА                      ZAJISTIŤ JICI PÁSKA                      TUDAS SİCERHU                      BANDE DE SURETE                      THE ANTI-TOPPLE DEVICE                      ZÁŠTITNÁ TRAKA                      БИЗІТІСІТІ ШАЛАГ                      BANDA DE SIGURANTA                      ПРЕДОХРАНИТЕЛЬНАЯ ЛЕНТА                      ОХРАНА ПАСКА                 </p>
30x  <b>l1</b>	20x  φ3x12 mm <b>p54</b>	10x  φ4x25 mm <b>p87</b>	42x  φ15x12mm #16 <b>r1</b>	4x  <b>r10</b>	
20x  φ12x10.5mm #12 <b>r15</b>	54x  <b>r16</b>	5x  300 mm <b>w37<sup>CL</sup></b>	5x  300 mm <b>w37<sup>CR</sup></b>	5x  300 mm <b>w37<sup>DL</sup></b>	
5x  300 mm <b>w37<sup>DR</sup></b>	1x  <b>y1</b>	1x  <b>z1</b>	1x  φ3.5x14 mm <b>p38</b>	1x  <b>n26</b>	

Szanowny Kliencie, w przypadku zgłoszenia reklamacji, prosimy posługiwać się numerem kodu podanym w instrukcji montażu. Wszelkie uwagi i reklamacje należy zgłaszać do punktu zakupu mebla. Nie należy montować elementów, jeżeli zostaną zauważone wady lub uszkodzenia tych elementów. Powierzchnię mebli należy czyścić wilgotną szmatką lub papierowym ręcznikiem. **Nie używać chemicznych środków czystości!**



## Instrukcja montażu

# LARGO

## PKOM 5s/6

### WYMIARY GABARYTOWE:

SZEROKOŚĆ: 61,5 cm, WYSOKOŚĆ: 112,5 cm, GŁĘBOKOŚĆ: 38,5 cm

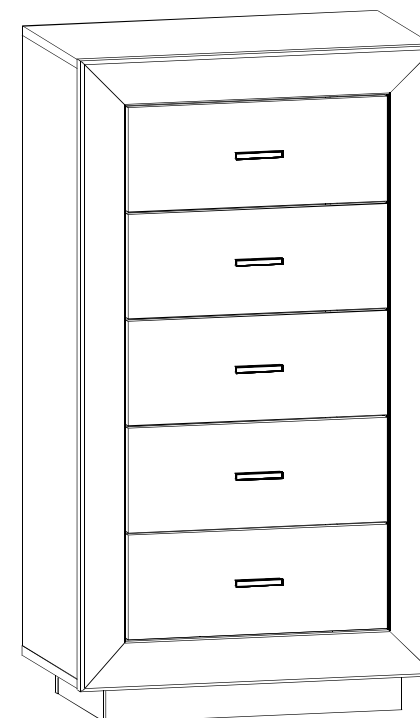

BRW Sp. z o. o. 39-300 MIELEC, ul. WOJSKA POLSKIEGO 3.

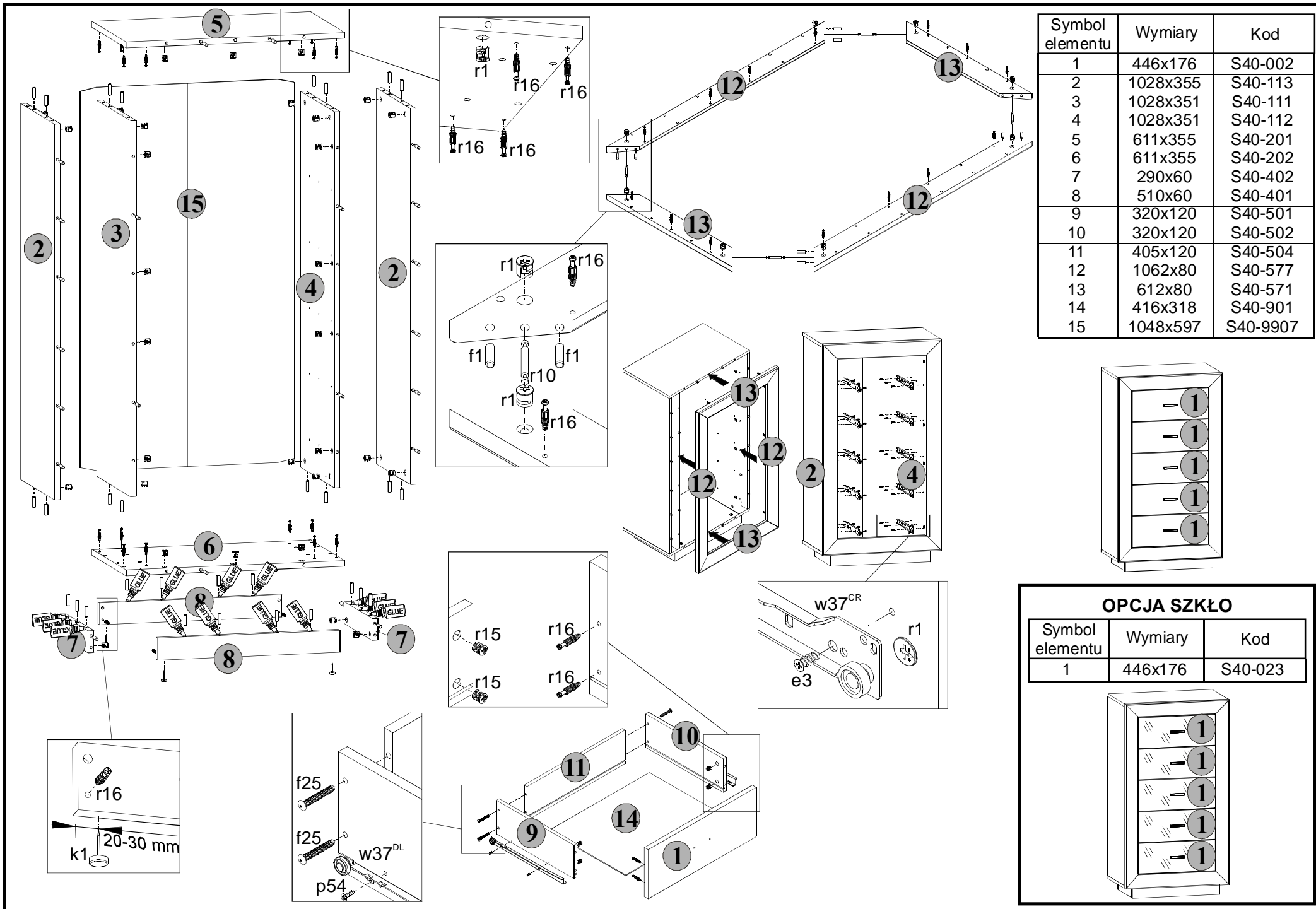

Symbol elementu	Wymiary	Kod
1	446x176	S40-002
2	1028x355	S40-113
3	1028x351	S40-111
4	1028x351	S40-112
5	611x355	S40-201
6	611x355	S40-202
7	290x60	S40-402
8	510x60	S40-401
9	320x120	S40-501
10	320x120	S40-502
11	405x120	S40-504
12	1062x80	S40-577
13	612x80	S40-571
14	416x318	S40-901
15	1048x597	S40-9907

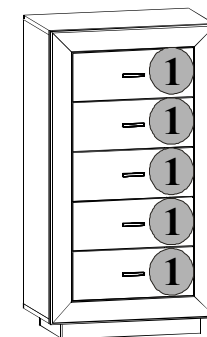

**OPCJA SZKŁO**

Symbol elementu	Wymiary	Kod
1	446x176	S40-023