

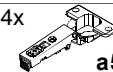

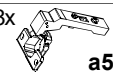

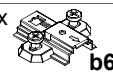

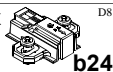

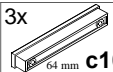

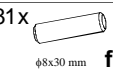
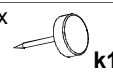
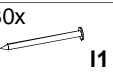

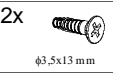

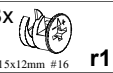
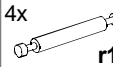

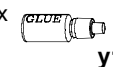
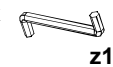
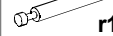

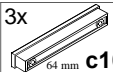
## KOLEJNOŚĆ MONTAŻU:

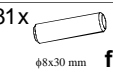
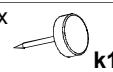
**Uwaga:** podczas montażu elementy należy układać na miękkim i czystym podłożu np.: ręcznik, koc. Nie montować mebla na dywanie, wykładzinie itp. *Nie stosowanie się do zaleceń producenta może spowodować zarysowanie powierzchni mebla.*

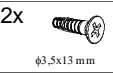
1. W otwory o średnicy 8 mm znajdujące się w krawędziach elementów wbić kołki **f1**.  
**Uwaga:** W przypadku stwierdzenia, że któryś z kołków wystaje z otworu na długość większą niż 10 mm, należy go dobić, wymienić lub skrócić, gdyż może on spowodować, przy składaniu, uszkodzenie boku. **Przypadki takie nie podlegają reklamacji!**
2. Do elementów **2,3,4,7,8,14,15** wkręcić trzpienie **r16**.
3. W odpowiednie otwory w elementach **2,3,4,7,8,10,11,12,14,15** zamocować mimośrodę **r1**.
4. Do elementów **2,4** przykręcić elementy **n1** za pomocą wkrętów **p1**.
5. Do ściany działowej **4** przykręcić prowadniki zawiasów **b24**.
6. Do elementów **3,4** wbić podpórki kołkowe **d1**.
7. Do elementów **9** w odległości 20-30 mm od krawędzi i na środku wbić ślizgacze **k1**.
8. Złożyć segment zgodnie z rysunkiem i połączyć złączem mimośrodowym **r1**, używając do tego celu kluczyka **z1**, listwy **14,15** połączyć ze sobą za pomocą trzpieni **r10** (przy mocowaniu trzpieniem **r10**, mimośrodę **r1** należy dokręcać równomiernie po obydwu stronach trzpienia).  
Do elementów **15** zamocować prowadniki zawiasu **b6**.
9. Ułożyć korpus segmentu frontem do dołu na równej powierzchni, ustawiając go tak, aby jego przekątne były równe.
10. Ściany tylne **5,6** przybić na obwodzie gwoździkami **l1**.
11. Przymocować zmontowane elementy **14,15** do korpusu, złączami mimośrodowymi **r1** używając do tego celu kluczyka **z1**.
12. Do jednych drzwi **1** przykręcić zawiasy **a58** natomiast do dwóch pozostałych zawiasy **a56** stosując wkręty **p51**.
13. Zamocować drzwi **1** i wyregulować.
14. Do drzwi **1** przykręcić uchwyty **c169** stosując wkręty **p87**.  
Dla opcji SIBU należy przewiercić otwory pod mocowanie uchwyty wiertłem  $\phi 5$ . Podczas wykonywania tej czynności należy zwrócić szczególną uwagę, ponieważ zachodzi niebezpieczeństwo skaleczenia się jak również uszkodzenia frontu.
15. Włożyć półki wkładane **13** oraz drażek **16**.

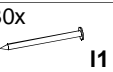
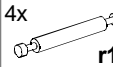
## ZESTAWIENIE AKCESORIÓW:

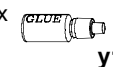
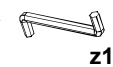
4x  <b>a58</b>	8x  <b>a56</b>	8x  <b>b6</b>	4x  <b>b24</b>	 <b>c169</b>  <b>d1</b>  <b>f1</b>  <b>k1</b>  <b>l1</b>  <b>n1</b>  <b>p1</b>  <b>p51</b>  <b>p87</b>  <b>r1</b>  <b>r10</b>  <b>r16</b>  <b>s2</b>  <b>y1</b>  <b>z1</b>  <b>z16</b>  <b>z26</b>
3x  <b>c169</b>	16x  <b>d1</b>	81x  <b>f1</b>	6x  <b>k1</b>	
2x  <b>n1</b>	2x  <b>p1</b>	24x  <b>p51</b>	130x  <b>l1</b>	
4x  <b>r10</b>	60x  <b>r16</b>	46x  <b>s2</b>	1x  <b>y1</b>	
			1x  <b>z1</b>	

Szanowny Kliencie, w przypadku zgłaszania reklamacji, prosimy posługiwać się numerem kodu podanym w instrukcji montażu. Wszelkie uwagi i reklamacje należy zgłaszać do punktu zakupu mebla. Nie należy montować elementów, jeżeli zostaną zauważone wady lub uszkodzenia tych elementów. Powierznię mebli należy czyścić wilgotną szmatką lub papierowym ręcznikiem. **Nie używać chemicznych środków czystości!**

**BRW**  
Spółka z o.o.

## Instrukcja montażu

# LARGO

## PSZF3D/21/16

### WYMIARY GABARYTOWE:

SZEROKOŚĆ: 166,5 cm, WYSOKOŚĆ: 212,5 cm, GŁĘBOKOŚĆ: 62,5 cm

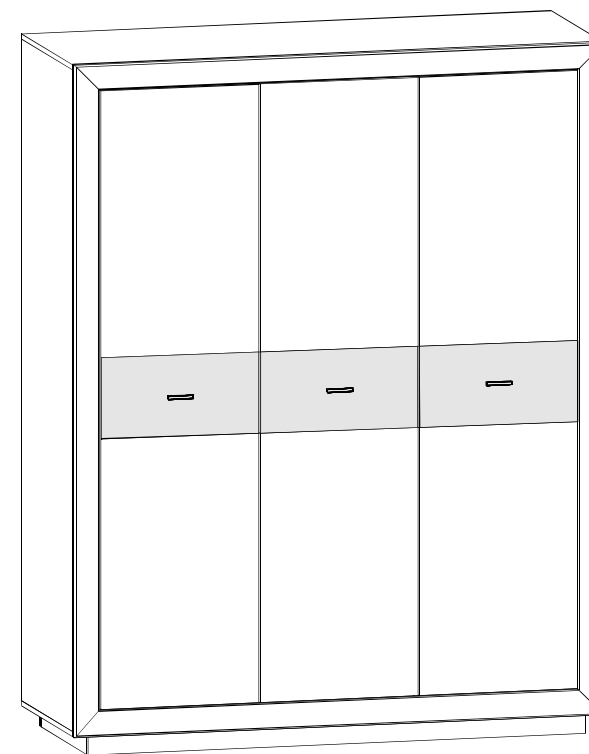

BRW Sp. z o. o. 39-300 MIELEC, ul. WOJSKA POLSKIEGO 3.

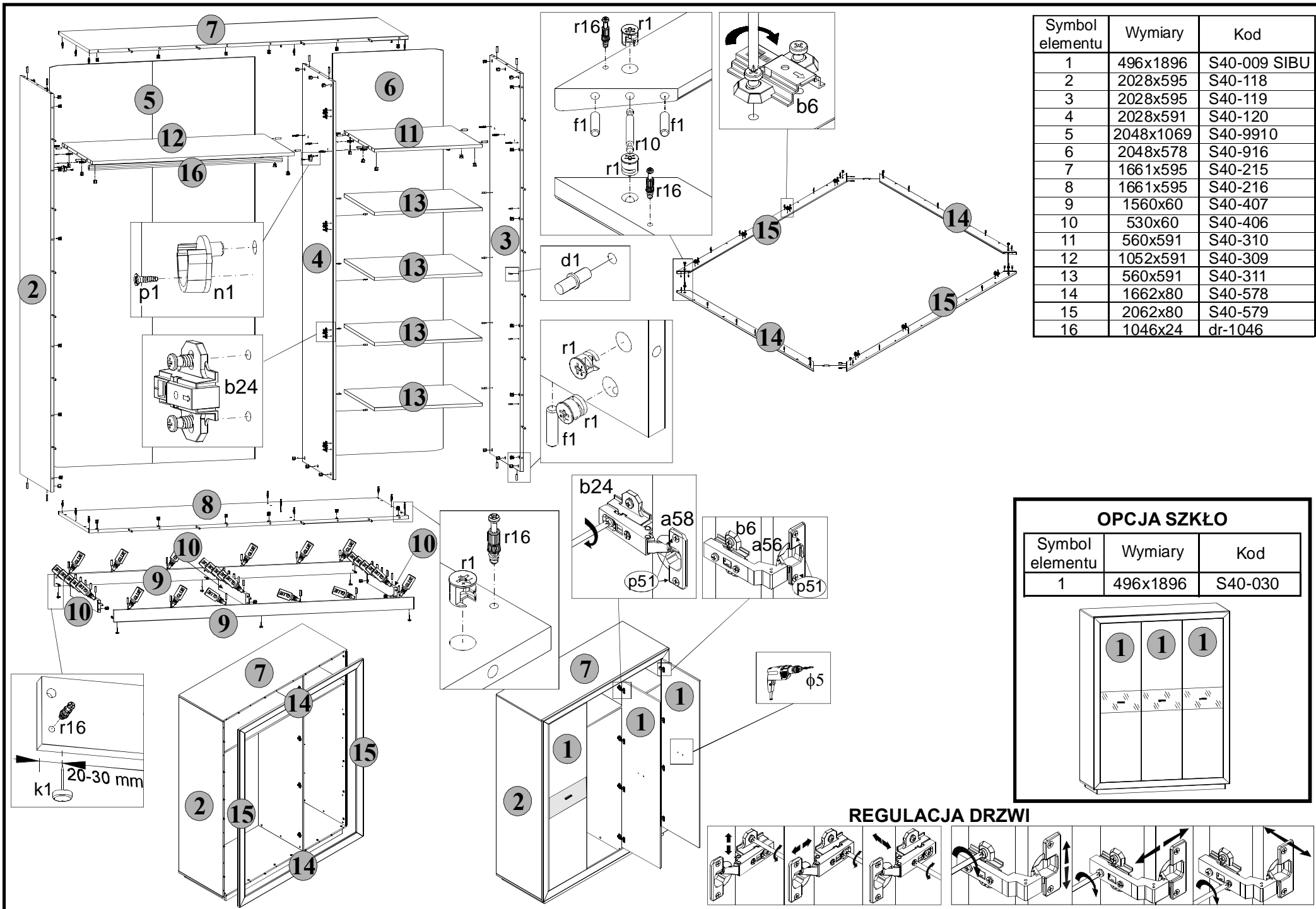

Symbol elementu	Wymiary	Kod
1	496x1896	S40-009 SIBU
2	2028x595	S40-118
3	2028x595	S40-119
4	2028x591	S40-120
5	2048x1069	S40-9910
6	2048x578	S40-916
7	1661x595	S40-215
8	1661x595	S40-216
9	1560x60	S40-407
10	530x60	S40-406
11	560x591	S40-310
12	1052x591	S40-309
13	560x591	S40-311
14	1662x80	S40-578
15	2062x80	S40-579
16	1046x24	dr-1046

**OPCJA SZKŁO**

Symbol elementu	Wymiary	Kod
1	496x1896	S40-030

