

## KOLEJNOŚĆ MONTAŻU:

**Uwaga:** podczas montażu elementy należy układać na miękkim i czystym podłożu np.: ręcznik, koc. Nie montować mebla na dywanie, wykładzinie itp. *Nie stosowanie się do zaleceń producenta może spowodować zarysowanie powierzchni mebla.*

1. W otwory o średnicy 8 mm znajdujące się w krawędziach elementów wbić kołki **f1**.  
**Uwaga:** W przypadku stwierdzenia, że któryś z kołków wystaje z otworu na długość większą niż 10 mm, należy go dobić, wymienić lub skrócić, gdyż może on spowodować, przy składaniu, uszkodzenie boku. **Przypadki takie nie podlegają reklamacji!**
2. Do elementów **3,4,5** wkręcić trzpienie **r16**.
3. W odpowiednie otwory w elementach **1,2,6** zamocować mimośrodowo **r1**.
4. Do elementów **5** w odległości 20-30 mm od krawędzi wbić ślizgacze **k1**.
5. Złożyć segment zgodnie z rysunkiem i połączyć złączem mimośrodkowym **r1**, używając do tego celu kluczyka **z1**.
6. Ułożyć korpus segmentu frontem do dołu na równej powierzchni, ustawiając go tak, aby jego przekątne były równe.
7. Ścianę tylną **11** przybić na obwodzie gwoździkami **11**.
8. Do elementów **1,2** przykręcić prowadnice **w37<sup>CL</sup>** i **w37<sup>CR</sup>** za pomocą wkrętów **e3**.
9. Złożyć szuflady w następującej kolejności:
  - a) w odpowiednie otwory w elementach **7,8** wcisnąć mimośrodowo **r15**,
  - b) w odpowiednie otwory w czole szuflady **10** wkręcić trzpienie **r16**,
  - c) połączyć ścianki boczne **7,8** ze ścianką tylną **9** wbijając kołki **f25** i wsunąć dno szuflady **12**,
  - d) czoło szuflady **10** połączyć ze ściankami bocznymi **7,8** używając złącz mimośrodkowych **r15**,
  - e) do ścian bocznych **7,8** przykręcić odpowiednio prowadnice **w37<sup>DL</sup>**, **w37<sup>DR</sup>** za pomocą wkrętów **p54**.
  - f) do czoła szuflady **10** przykręcić uchwyt **c169** stosując wkręt **p59**.

Dla opcji SIBU należy przewiercić otwory pod mocowanie uchwyty wiertłem  $\phi 5$ . Podczas wykonywania tej czynności należy zwrócić szczególną uwagę, ponieważ zachodzi niebezpieczeństwo skaleczenia się jak również uszkodzenia czoła szuflady **10**.

## ZESTAWIENIE AKCESORIÓW:

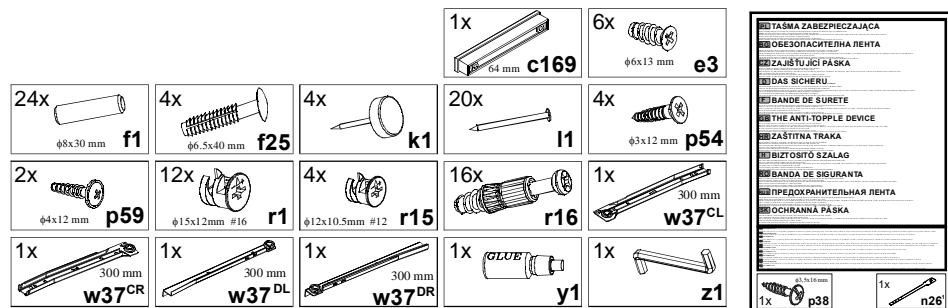

Szanowny Kliencie, w przypadku zgłaszania reklamacji, prosimy posługiwać się numerem kodu podanym w instrukcji montażu. Wszelkie uwagi i reklamacje należy zgłaszać do punktu zakupu mebla. Nie należy montować elementów, jeżeli zostaną zauważone wady lub uszkodzenia tych elementów. Powierznię mebli należy czyścić wilgotną szmatką lub papierowym ręcznikiem. **Nie używać chemicznych środków czystości!**



## Instrukcja montażu

# LARGO

## PSZN\_5\_3

### WYMIARY GABARYTOWE:

SZEROKOŚĆ: 51 cm, WYSOKOŚĆ: 34,5 cm, GŁĘBOKOŚĆ: 38 cm

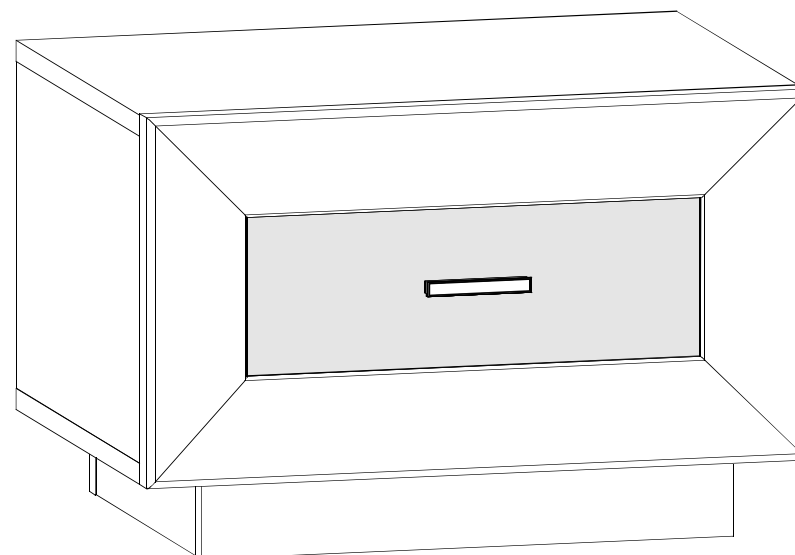

BRW Sp. z o. o. 39-300 MIELEC, ul. WOJSKA POLSKIEGO 3.

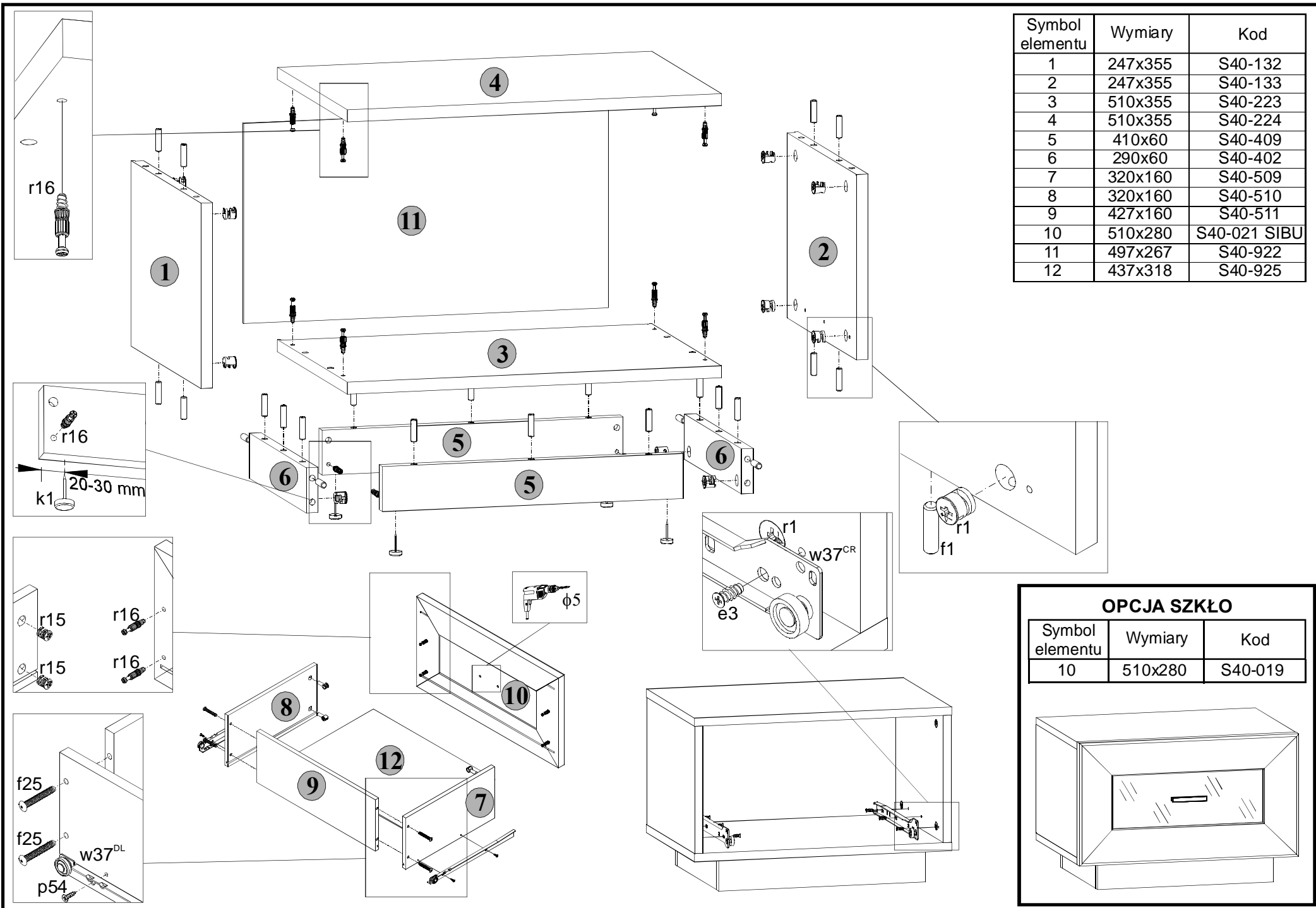

Symbol elementu	Wymiary	Kod
1	247x355	S40-132
2	247x355	S40-133
3	510x355	S40-223
4	510x355	S40-224
5	410x60	S40-409
6	290x60	S40-402
7	320x160	S40-509
8	320x160	S40-510
9	427x160	S40-511
10	510x280	S40-021 SIBU
11	497x267	S40-922
12	437x318	S40-925

**OPCJA SZKŁO**

Symbol elementu	Wymiary	Kod
10	510x280	S40-019