

## KOLEJNOŚĆ MONTAŻU:

**Uwaga:** podczas montażu elementy należy układać na miękkim i czystym podłożu np.: ręcznik, koc. Nie montować mebla na dywanie, wykładzinie itp. *Nie stosowanie się do zaleceń producenta może spowodować zarysowanie powierzchni mebla.*

1. W otwory o średnicy 8 mm znajdujące się w krawędziach elementów wbić kołki **f1**. (Otwory na trzpień **r16** pozostawić wolne). **Uwaga:** W przypadku stwierdzenia, że któryś z kołków wystaje z otworu na długość większą niż 10 mm, należy go dobić, wymienić lub skrócić, gdyż może on spowodować, przy składaniu, uszkodzenie boku.

**Przypadki takie nie podlegają reklamacji!**

2. W odpowiednie otwory w blatach **1** i **2** wkręcić trzpień **r16**.

3. Do blatu dolnego **2** przykręcić element mocujący nogi **k4** wkrętami **p20** i wcisnąć nożki **k4<sup>2</sup>**.

4. Do boków **3** i **4** przykręcić prowadniki zawiasów **b1** i wbić podpórki kołkowe **d1**.

W odpowiednie otwory wcisnąć mimośrodę **r1**

5. Wbić kołki **f1** w otwory cokołu **6**.

6. Złożyć segment zgodnie z rys. i połączyć złączami mimośrodowymi **r1** oraz wkrętami typu konfirmat **e1** używając do tego celu kluczyka **z1**.

7. Ułożyć korpus segmentu frontem do dołu na równej powierzchni, ustawiając go tak, aby jego przekątne były równe.

8. Ścianę tylną **5** przybić na obwodzie gwoździkami **l1**.

9. Ułożyć drzwi **9**, **10** lub **11** na równej powierzchni i delikatnie zamocować puszkami zawiasów **a1**.

















10. Włożyć półki wkładane **8** zgodnie z rysunkiem.

11. Zamontować drzwi **9** i **10** lub **11** i wyregulować.

12. Przykręcić uchwyty **c10** wkrętami **p26** do drzwi (przy drzwiach witryny użyć wkrętów **p22**).

13. Założyć cokoł **6** na blat górny **1**.

## ZESTAWIENIE AKCESORIÓW:

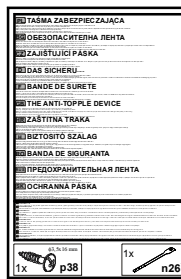
8x  <b>a1</b>	8x  <b>b1</b>	4x  <b>c10<sup>1</sup></b>	8x  <b>c10<sup>2</sup></b>	12x  <b>d1</b> φ5x17 mm
8x  <b>e1</b> φ7x50 mm	18x  <b>f1</b> φ8x30 mm	4x  <b>k4<sup>1</sup></b>	4x  <b>k4<sup>2</sup></b>	64x  <b>l1</b>
8x  <b>p20</b> φ3,5x20 mm	8x  <b>p26</b> φ4x35 mm	8x  <b>r1</b> φ15x12mm #16	8x  <b>r16</b>	8x  <b>s1</b>
8x  <b>s2</b> φ16	1x  <b>z1</b>			

Szanowny Kliencie, w przypadku zgłaszania reklamacji, prosimy posługiwać się numerem kodu podanym w instrukcji montażu. Wszelkie uwagi i reklamacje należy zgłaszać do punktu zakupu mebla. Nie należy montować elementów, jeżeli zostaną zauważone wady lub uszkodzenia tych elementów. Powierzchnię mebli należy czyścić wilgotną szmatką lub papierowym ręcznikiem. **Nie używać chemicznych środków czystości!**



## Instrukcja montażu

# MAŁGOŚKA

szafa bieliźniana  
**C - 20/8**

witryna  
**CW - 20/8**

### WYMIARY GABARYTOWE:

SZEROKOŚĆ: 79 cm, WYSOKOŚĆ: 201,5 cm, GŁĘBOKOŚĆ: 37 cm

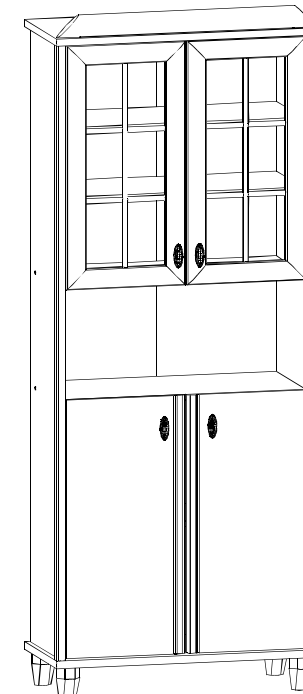
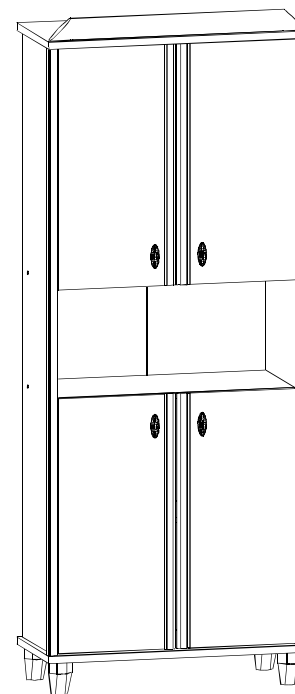

BLEK - MEBLE. 39-300 MIELEC, ul. WOJSKA POLSKIEGO 3.

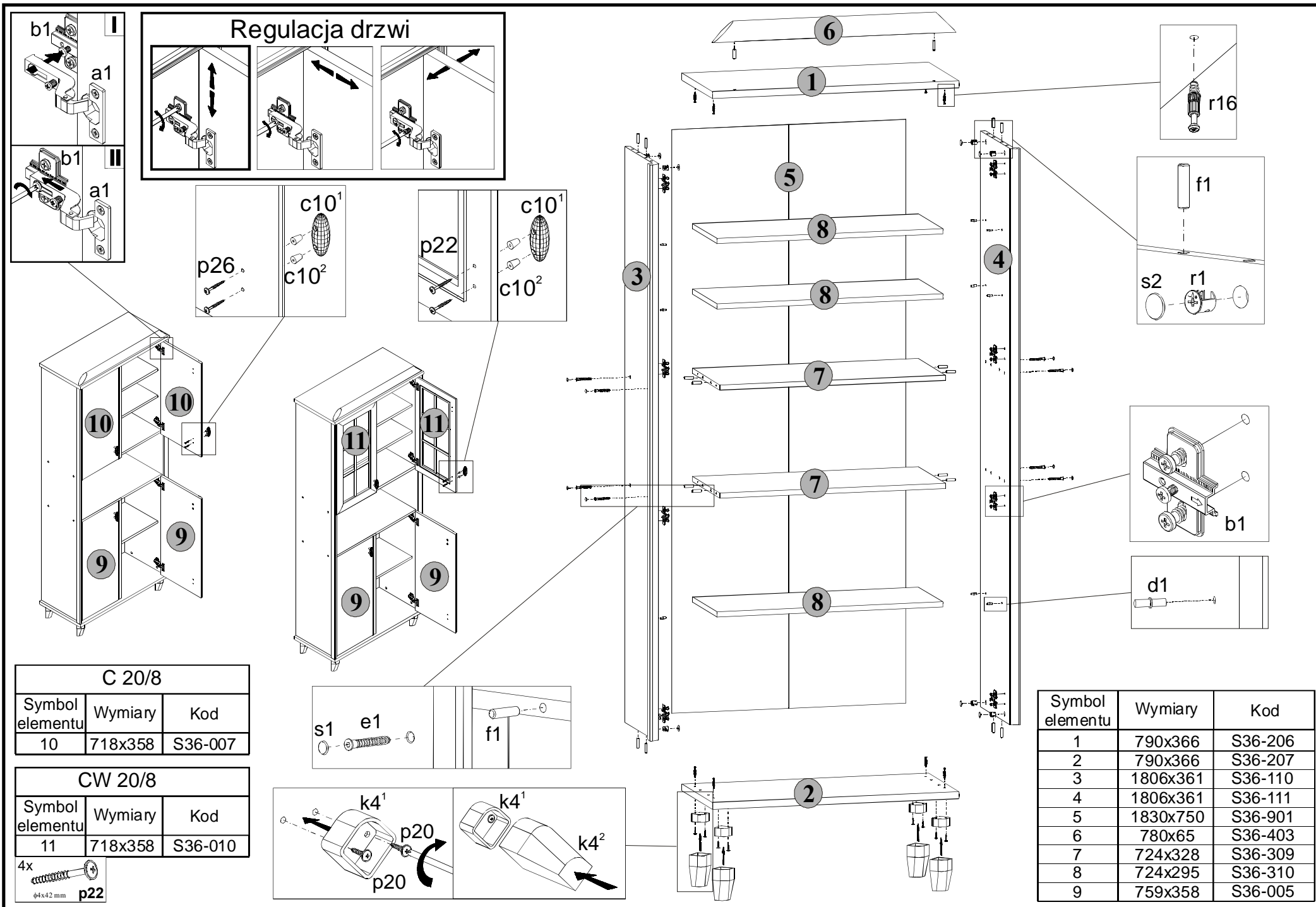

### Regulacja drzwi

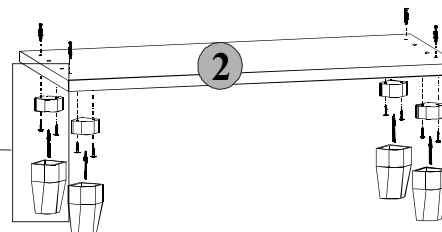
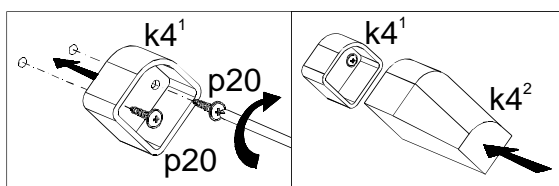
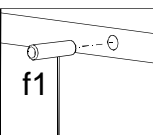
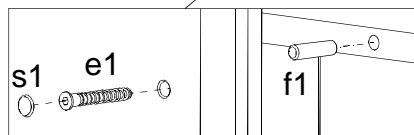
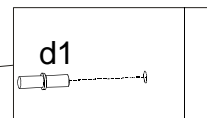
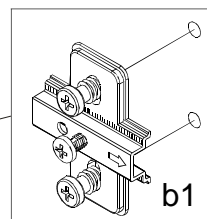
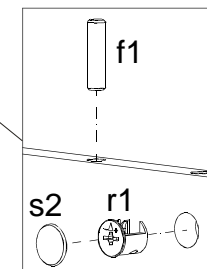
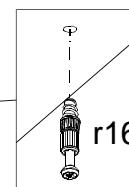
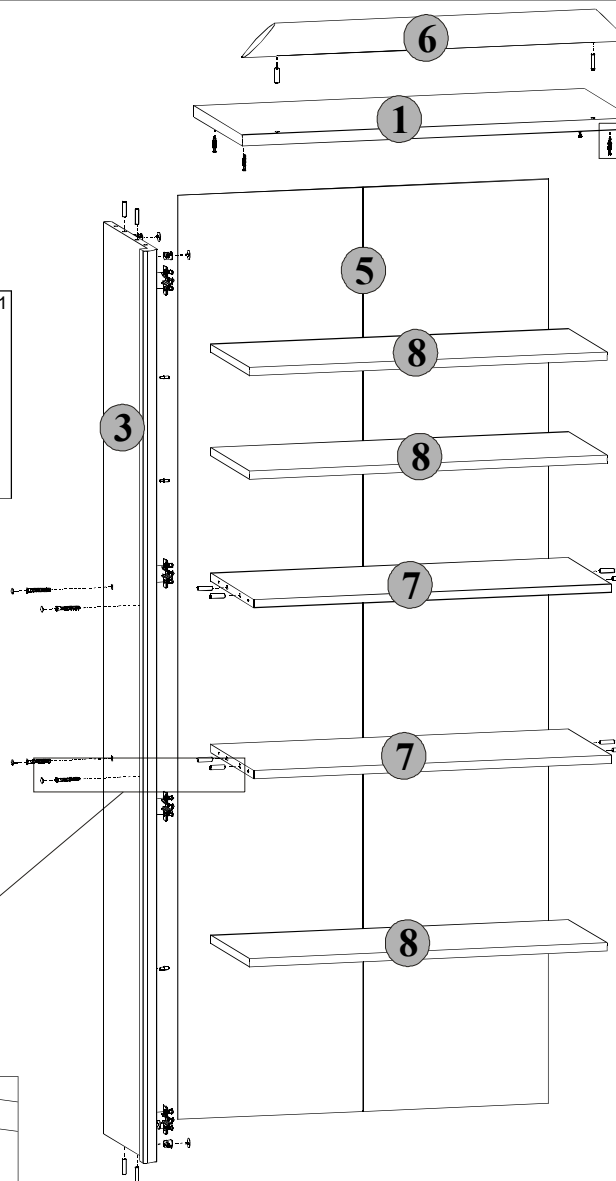
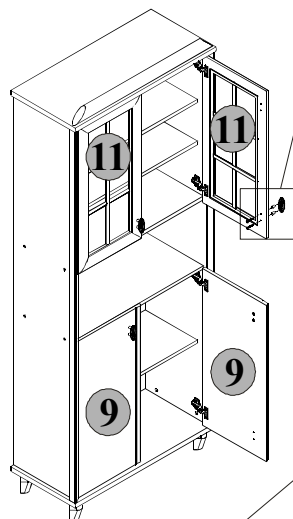
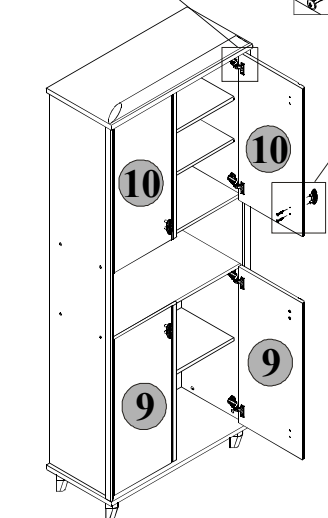
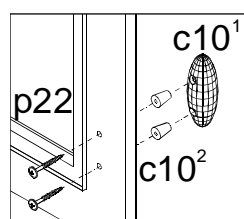
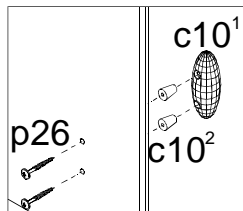
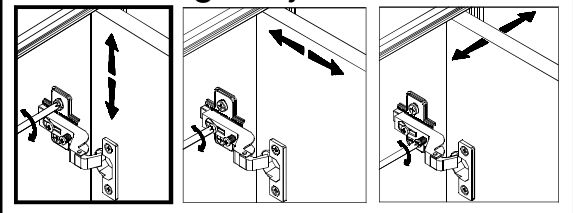
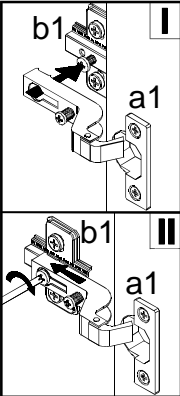

C 20/8		
Symbol elementu	Wymiary	Kod
10	718x358	S36-007

CW 20/8		
Symbol elementu	Wymiary	Kod
11	718x358	S36-010

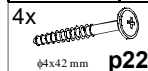

Symbol elementu	Wymiary	Kod
1	790x366	S36-206
2	790x366	S36-207
3	1806x361	S36-110
4	1806x361	S36-111
5	1830x750	S36-901
6	780x65	S36-403
7	724x328	S36-309
8	724x295	S36-310
9	759x358	S36-005