

## KOLEJNOŚĆ MONTAŻU:

**Uwaga:** podczas montażu elementy należy układać na miękkim i czystym podłożu np.: ręcznik, koc. Nie montować mebla na dywanie, wykładzinie itp. *Nie stosowanie się do zaleceń producenta może spowodować zarysowanie powierzchni mebla.*

1. W otwory o średnicy 8 mm znajdujące się w krawędziach elementów wbić kołki **f1**. (Otwory na trzpień **r16** pozostawić wolne). **Uwaga:** W przypadku stwierdzenia, że któryś z kołków wystaje z otworu na długość większą niż 10 mm, należy go dobić, wymienić lub skrócić, gdyż może on spowodować, przy składaniu, uszkodzenie boku.

**Przypadki takie nie podlegają reklamacji!**

2. W odpowiednie otwory w blacie 1 wkręcić trzpień **r16**.

3. Do boku **3** przykręcić prowadniki zawiasów **b1**.

4. Do boku **3** i stojaka **4** przykręcić prowadnice szuflady **w37<sup>CL</sup>** i **w37<sup>CR</sup>** wkrętami **e3** i wbić podpórki kołkowe **d1**.

5. W odpowiednie otwory elementów **2, 3, 4** wcisnąć mimośrodowo **r1**.

6. W odpowiednie otwory we froncie szuflady **14** wkręcić trzpień **r16**.

7. Złożyć segment zgodnie z rys. i połączyć złączami mimośrodowymi **r1** oraz wkrętami typu konfirmat **e1** używając do tego celu kluczyka **z1**.

8. Ułożyć korpus segmentu frontem do dołu na równej powierzchni, ustawiając go tak, aby jego przekątne były równe.

9. Ścianę tylną **18** przybić gwoździkami **l1**.

10. Złożyć szufladę w następującej kolejności:

a) połączyć ścianki boczne ze ścianką tylną a następnie wbić kołki **f25** i wsunąć dno szuflady

b) połączyć czoło szuflady ze ściankami za pomocą złączy mimośrodowych **r15**.

c) do ściany bocznej lewej **13** przykręcić prowadnice **w37<sup>DL</sup>**, oraz do ściany bocznej prawej **12** przykręcić prowadnice **w37<sup>DR</sup>**, zastosować wkręty **p54**.

11. Ułożyć drzwi **15** na równej powierzchni i delikatnie zamocować puszkami zawiasów **a1**.

12. Zamontować drzwi **15** i wyregulować.

13. Do frontu drzwi i frontu szuflady przykręcić uchwyty **c10** wkrętami **p26**.

14. Włożyć półkę wkładaną **10** zgodnie z rysunkiem.

**Uwaga:**

Aby zapobiec przesuwaniu się nadstawki na blacie biurka należy ją przed dosunięciem do ściany połączyć blaszkami **n52** za pomocą wkrętów **p25**. Nie przestrzeganie w/w zalecenia może grozić przewróceniem się nadstawki podczas użytkowania.

## ZESTAWIENIE AKCESORIÓW:

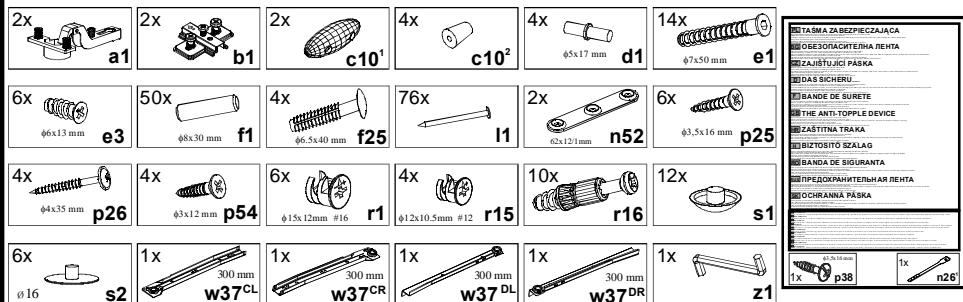

Szanowny Kliencie, w przypadku zgłaszania reklamacji, prosimy posługiwać się numerem kodu podanym w instrukcji montażu. Wszelkie uwagi i reklamacje należy zgłaszać do punktu zakupu mebla. Nie należy montować elementów, jeżeli zostaną zauważone wady lub uszkodzenia tych elementów. Powierznię mebli należy czyścić wilgotną szmatką lub papierowym ręcznikiem. **Nie używać chemicznych środków czystości!**



## Instrukcja montażu

# MAŁGOŚKA

## nadstawka E - 11/12

### WYMIARY GABARYTOWE:

SZEROKOŚĆ: 119 cm, WYSOKOŚĆ: 110,5 cm, GŁĘBOKOŚĆ: 37 cm

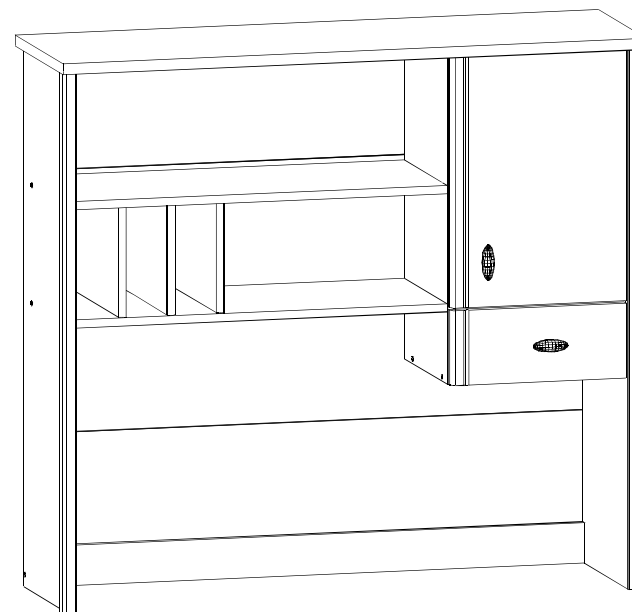

BLEK - MEBLE. 39-300 MIELEC, ul. WOJSKA POLSKIEGO 3.

Symbol elementu	Wymiary	Kod
1	1190x366	S36-205
2	1080x361	S36-106
3	1080x361	S36-107
4	658x328	S36-108
5	347x328	S36-304
6	761x328	S36-307
7	761x328	S36-308
8	347x328	S36-305
9	220x320	S36-109
10	347x295	S36-306
11	1124x80	S36-402
12	300x100	S36-505
13	300x100	S36-506
14	150x358	S36-003
15	500x358	S36-004
16	299x100	S36-507
17	309x299	S36-913
18	525x1150	S36-902

