

KOLEJNOŚĆ MONTAŻU:

Uwaga: podczas montażu elementy należy montować w pozycji pionowej. *Nie stosowanie się do zaleceń producenta może spowodować zarysowanie powierzchni mebla.*

1. W otwory o średnicy 8 mm znajdujące się w krawędziach elementów wbić kołki **f1**. (Otwory na trzpień złącza mimośrodowego pozostawić wolne).

Uwaga: W przypadku stwierdzenia, że któryś z kołków wystaje z otworu na długość większą niż 10 mm, należy go dobić, wymienić lub skrócić, gdyż może on spowodować, przy składaniu, uszkodzenie boku. **PRZYPADKI TAKIE NIE PODLEGAJĄ REKLAMACJI!**

2. Do wieńca dolnego **3** zamocować nóżki **k25** używając kołka **f27** i kleju **y1**.

3. W odpowiednie otwory wieńca dolnego **3** i górnego **16** oraz elementu **4** wkręcić trzpień **r16**.

4. Do jednego z boków w zależności od kierunku otwierania drzwi przykręcić prowadniki **b3** oraz wbić podpórki **d7**.

5. Do elementów **1,2,6,7,8,10,11,15,18** zamocować mimośrodę **r1**.

6. Do elementów **7,8** przykręcić prowadnice **w37** wkrętami **e34**.

7. Złożyć segment zgodnie z rysunkiem i połączyć złączkami mimośrodowymi **r1** używając do tego celu kluczyka **z1**.

8. Złożony i ustawiony korpus segmentu ustawić tak, aby jego przekątne były równe i przybić ściany tylne **14,19** na obwodzie gwoździkami **l1**.

9. Złożyć szuflady w następującej kolejności:

a) do czoła szuflad **20** wkręcić trzpień **r16**.

b) do ścianek bocznych **10,11** zamocować mimośrodę **r1**.

c) połączyć ścianki boczne **10,11** ze ścianką tylną **12** za pomocą konfirmatów **e1** oraz kołków **f1** i kleju **y1**. Wsunąć dno szuflady **13**.

d) połączyć czoło szuflady **20** ze ściankami **10,11** złączkami mimośrodowymi **r1**.

e) do ścianki bocznej **10** przykręcić prowadnicę **w37^{DL}** a do ścianki **11** prowadnicę **w37^{DR}**, wkrętami **p1**.

f) przykręcić uchwyty **c95** używając wkrętów **j11**.























10. Włożyć półki wkładane **5,17**.

11. Ułożyć front na równej powierzchni i zamocować puszkę zawiasów **a10** wkrętami **p51**.

12. Wkręcić w odpowiedni otwór $\phi 5\text{mm}$ w elemencie **4,16** ogranicznik frontów **d4**.

13. Zamocować front, przykręcić uchwyt **c95** używając wkrętu **j11**, wypoziomować segment i wyregulować drzwi.

ZESTAWIENIE AKCESORIÓW:

15x  d7	4x  e1	8x  e2	6x  e34	4x  a10	4x  b3	2x  d4	
3x  k25	110x  l1	28x  r1	28x  r16	6x  p1	8x  p51	2x  j11	
12x  s42	1x  w37^{CR}	1x  w37^{DL}	1x  w37^{DR}	1x  w37^{CL}	1x  y1	1x  z1	
						1x  p38	1x  n26

BEZPISMA ZABEZPIECZAJĄCA
БЕЗОПАСИТЕЛЬНА ЛЕНТА
BEZPISZTUJĄCA PASKA
BEZPISMA SICHERU
BANDE DE SURETE
BEZPEČNOSTNÍ PŘÍSLUŠENÍ
BEZPISSTÄTTA TRAKA
BEZBIZYTOSITÓ SZÁLAG
BEZBANDA DE SIGURANTA
БЕЗОПАСИТЕЛЬНАЯ ЛЕНТА
BEZOPHRANNA PASKA

Szanowny Kliencie, w przypadku zgłaszania reklamacji, prosimy posługiwać się numerem kodu podanym w instrukcji montażu. Wszelkie uwagi i reklamacje należy zgłaszać do punktu zakupu mebla. Nie należy montować elementów, jeżeli zostaną zauważone wady lub uszkodzenia tych elementów. Powierzchnię mebli należy czyścić wilgotną szmatką lub papierowym ręcznikiem. **Nie używać chemicznych środków czystości!**

“NATALIA II”

SEGMENT “KREDENS NAR 60 LP”

Instrukcja montażu

Wymiary gabarytowe :
szerokość 60 cm , głębokość 60 cm , wysokość 198 cm

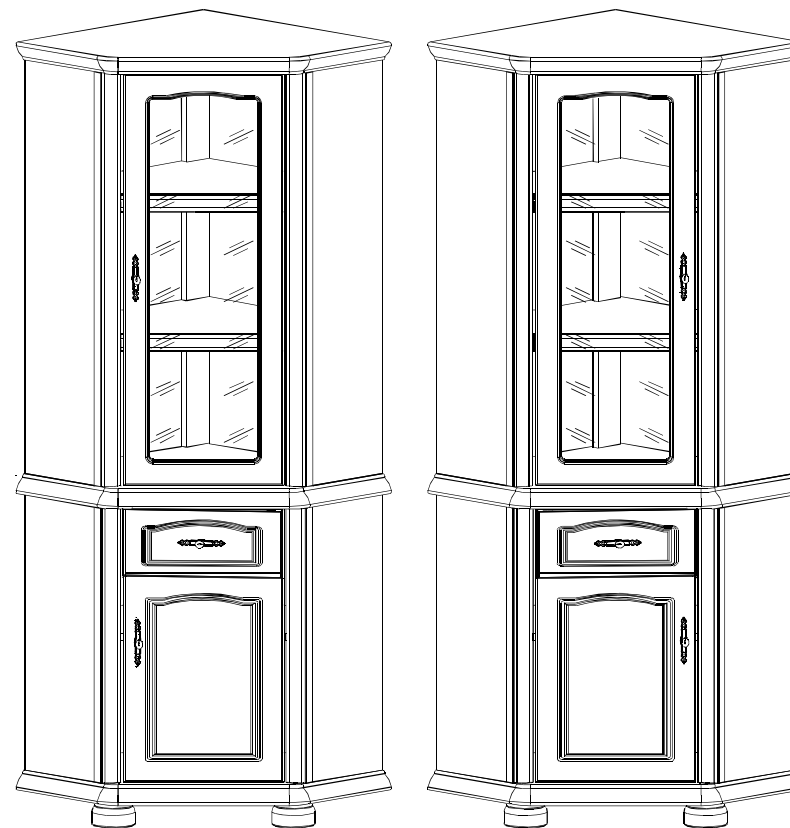

Producent:
A&T s.j.
Nowy Dwór 11
23-145 Wysokie

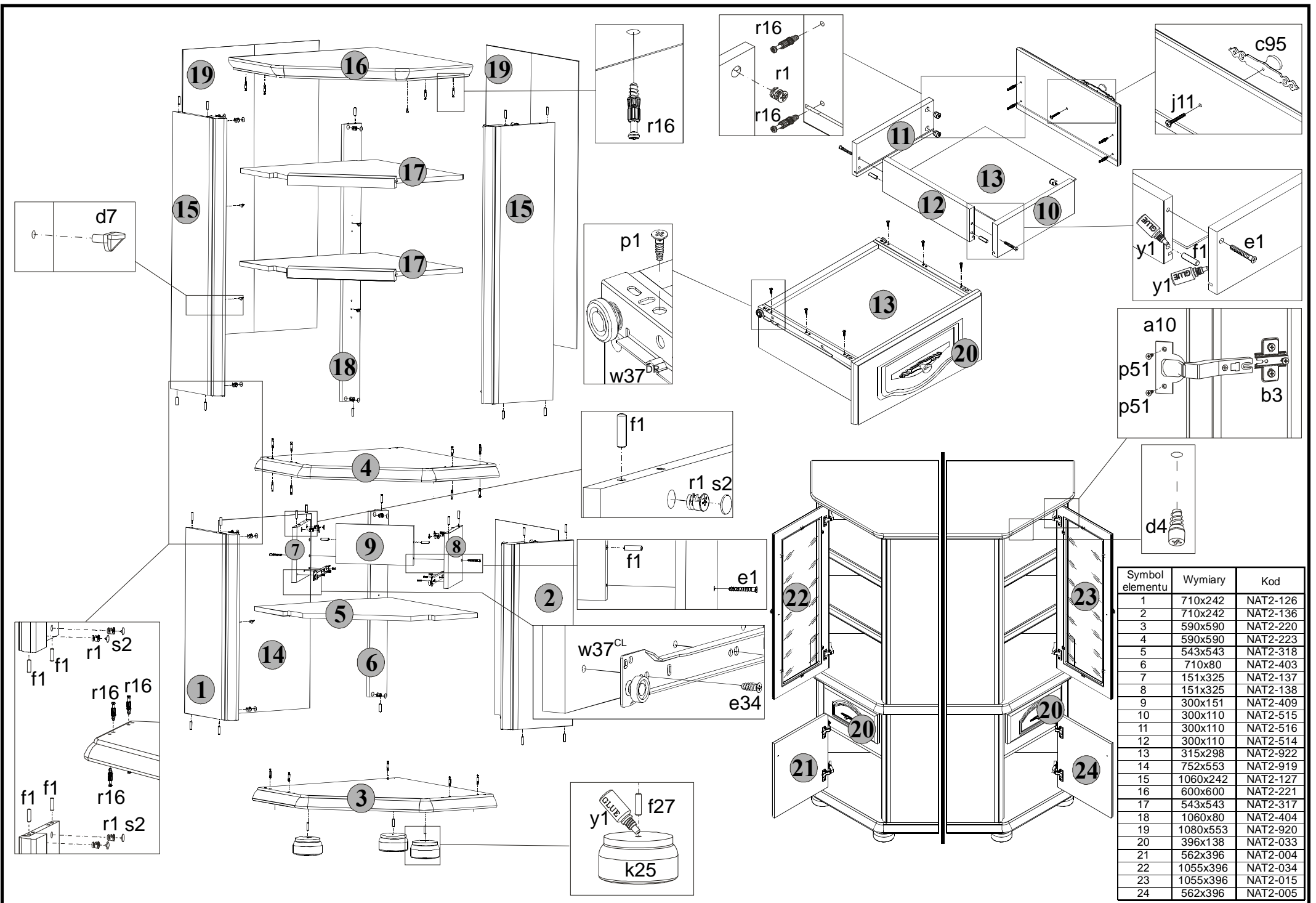

Symbol elementu	Wymiary	Kod
1	710x242	NAT2-126
2	710x242	NAT2-136
3	590x590	NAT2-220
4	590x590	NAT2-223
5	543x543	NAT2-318
6	710x80	NAT2-403
7	151x325	NAT2-137
8	151x325	NAT2-138
9	300x151	NAT2-409
10	300x110	NAT2-515
11	300x110	NAT2-516
12	300x110	NAT2-514
13	315x298	NAT2-922
14	752x553	NAT2-919
15	1060x242	NAT2-127
16	600x600	NAT2-221
17	543x543	NAT2-317
18	1060x80	NAT2-404
19	1080x553	NAT2-920
20	396x138	NAT2-033
21	562x396	NAT2-004
22	1055x396	NAT2-034
23	1055x396	NAT2-015
24	562x396	NAT2-005