

KOLEJNOŚĆ MONTAŻU:

Uwaga: podczas montażu elementy należy montować w pozycji pionowej. *Nie stosowanie się do zaleceń producenta może spowodować zarysowanie powierzchni mebla.*

1. W otwory o średnicy 8 mm znajdujące się w krawędziach elementów wbić kołki **f1**. (Otwory na trzpień **r16** pozostawić wolne).

Uwaga: W przypadku stwierdzenia, że któryś z kołków wystaje z otworu na długość większą niż 10 mm, należy go dobić, wymienić lub skrócić, gdyż może on spowodować, przy składaniu, uszkodzenie boku. **Przypadki takie nie podlegają reklamacji!**

2. W odpowiednie otwory w elementach **1,2,3,4** wkręcić trzpień **r16**.

3. Do ścian bocznych **1,2** zamocować mimośrodowo **r1**, wbić podpórki półek **d7** oraz przykręcić prowadniki zawiasów **b1**.

4. Do półki stałej **5** zamocować mimośrodowo **r1**.

5. Do wieńca dolnego **3** zamocować nóżki **k25** używając kołków **f27** i kleju **y1**.

6. Złożyć segment zgodnie z rysunkiem i połączyć złączami mimośrodowymi **r1** używając do tego celu kluczyka **z1**.









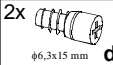
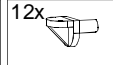
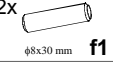
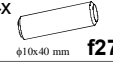
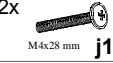
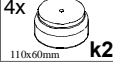
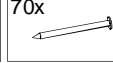

7. Złożony i ustawiony korpus segmentu ustawić tak, aby jego przekątne były równe i przybić ścianę tylną **7** na obwodzie gwoździkami **l1**.

8. Włożyć półki wkładane **6**.

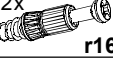
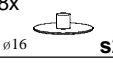
9. Ułożyć fronty na równej powierzchni i delikatnie zamocować puszki zawiasów **a1**.

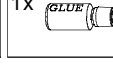
10. Zamontować drzwi, przykręcić uchwyty **c95** używając wkrętów **j11**, wypoziomować segment a następnie wyregulować drzwi.

ZESTAWIENIE AKCESORIÓW:

8x  a1	8x  b1	2x  c95	2x  φ6,3x15 mm d4	12x  d7
12x  φ8x30 mm f1	4x  φ10x40 mm f27	2x  M4x28 mm j11	4x  110x60mm k25	70x  l1
12x  φ15x12mm #16 r1	12x  r16	8x  φ16 s2	8x  s42	1x  y1
1x  z1	 1x p38  1x n26			

<input type="checkbox"/> TAŚMA ZABEZPIECZAJĄCA
<input type="checkbox"/> БЕЗОПАСИТЕЛЬНА ЛЕНТА
<input type="checkbox"/> ZAJIŠTŮJICI PÁSKA
<input type="checkbox"/> DAS SICHERU
<input type="checkbox"/> BANDE DE SURETE
<input type="checkbox"/> THE ANTI-TOPPLE DEVICE
<input type="checkbox"/> ZAŠTITNA TRAKA
<input type="checkbox"/> BIZTOSITÓ SZALAG
<input type="checkbox"/> BANDA DE SIGURANTA
<input type="checkbox"/> ПРЕДОХРАНИТЕЛЬНАЯ ЛЕНТА
<input type="checkbox"/> OCHRANNA PÁSKA

Szanowny Kliencie, w przypadku zgłaszania reklamacji, prosimy posługiwać się numerem kodu podanym w instrukcji montażu. Wszelkie uwagi i reklamacje należy zgłaszać do punktu zakupu mebla. Nie należy montować elementów, jeżeli zostaną zauważone wady lub uszkodzenia tych elementów. Powierznię mebli należy czyścić wilgotną szmatką lub papierowym ręcznikiem. **Nie używać chemicznych środków czystości!**

“NATALIA II”

SEGMENT “witryna 100”

Instrukcja montażu

Wymiary gabarytowe :
szerokość 96 cm , głębokość 46,5 cm , wysokość 197 cm

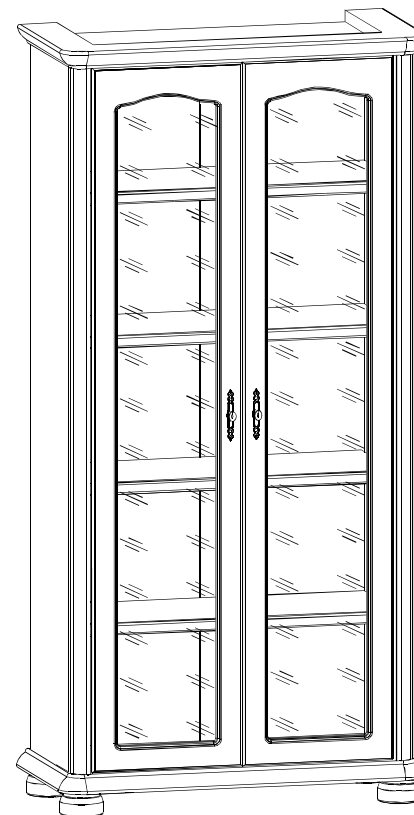

Producent:
A&T s.j.
Nowy Dwór 11
23-145 Wysokie

