

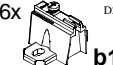





## KOLEJNOŚĆ MONTAŻU:

**Uwaga:** podczas montażu elementy należy układać na miękkim i czystym podłożu np.: ręcznik, koc. Nie montować mebla na dywanie, wykładzinie itp. *Nie stosowanie się do zaleceń producenta może spowodować zarysowanie powierzchni mebla.*

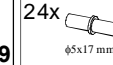
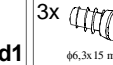
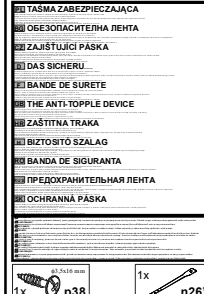
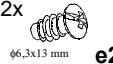
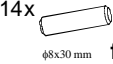
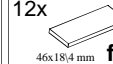
1. W otwory o średnicy 8 mm znajdujące się w krawędziach elementów wbić kołki **f1**. **Uwaga:** W przypadku stwierdzenia, że któryś z kołków wystaje z otworu na długość większą niż 10 mm, należy go dobić, wymienić lub skrócić, gdyż może on spowodować, przy składaniu, uszkodzenie boku. **Przypadki takie nie podlegają reklamacji!**
2. Do elementów **4,5,6,7,8** wkręcić trzpienie **r16**. Do blatu górnego **8** przykręcić ograniczniki **d4**.
3. W odpowiednie otwory w ścianach bocznych **4,5,6,7,11,12** zamocować mimośrodę **r1**, przykręcić prowadniki zawiasów **b18** używając wkrętów **e2**, oraz wbić podpórki kołkowe **d1**.
4. Złożyć segment zgodnie z rysunkiem i połączyć złączami mimośrodkowymi **r1** używając do tego celu kluczyka **z1**.
5. Złożony i ustawiony korpus segmentu ustawić tak, aby jego przekątne były równe i przybić ściany tylne **14,15** gwoździkami **l1**. Do elementów **11,12** przykręcić ściany tylne za pomocą wkrętów **p38**.
6. Przymocować listwy **13** używając elementów łączących **f11** kleju **y1**.
7. Ułożyć drzwi **1,2,3** na równej powierzchni i przykręcić puszki zawiasów **a43** za pomocą wkrętów **p51**.
8. Zamontować drzwi **1,2,3**, wypoziomować segment a następnie wyregulować drzwi.
9. Przykręcić uchwyty **c69** używając wkrętów **j1**.
10. Postawić segment na komodzie (wg. rys.) i połączyć za pomocą elementu **n52** oraz wkrętu **p25**.

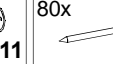
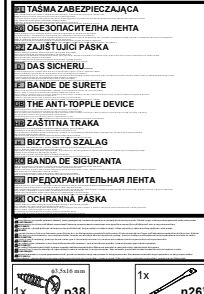
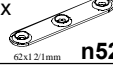
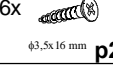
## ZESTAWIENIE AKCESORIÓW:

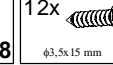
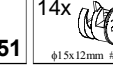
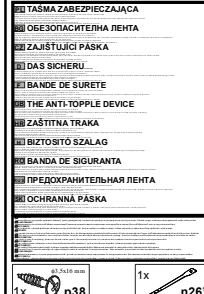
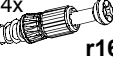
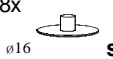
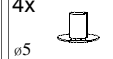
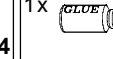
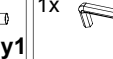
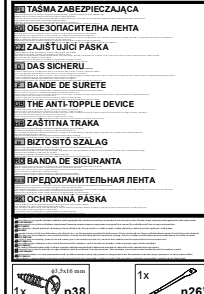
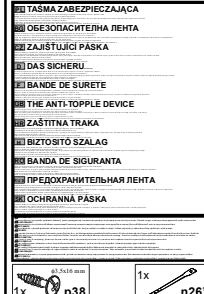
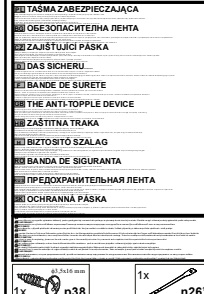
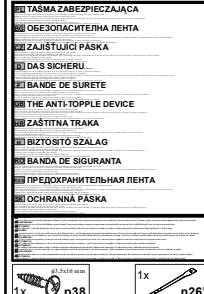
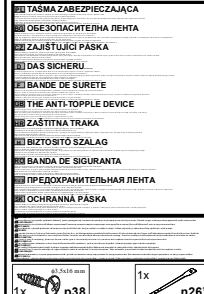
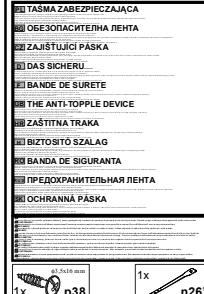
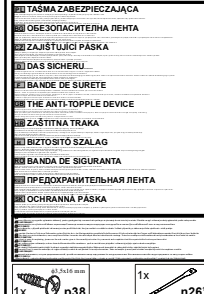
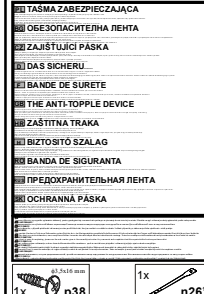
6x  <b>a43</b>	6x  <b>b18</b>	3x  <b>c69</b>	24x  $\phi 5 \times 17$ mm <b>d1</b>	3x  $\phi 6,3 \times 15$ mm <b>d4</b>	
12x  $\phi 6,3 \times 13$ mm <b>e2</b>	14x  $\phi 8 \times 30$ mm <b>f1</b>	12x  46x18/4 mm <b>f11</b>	3x  M4x28 mm <b>j1</b>	80x  <b>l1</b>	
2x  $\phi 2 \times 12$ mm <b>n52</b>	6x  $\phi 3,5 \times 16$ mm <b>p25</b>	12x  $\phi 3,5 \times 16$ mm <b>p38</b>	12x  $\phi 3,5 \times 15$ mm <b>p51</b>	14x  $\phi 1,5 \times 12$ mm #16 <b>r1</b>	
14x  <b>r16</b>	8x  $\phi 16$ <b>s2</b>	4x  $\phi 5$ <b>s4</b>	1x  <b>y1</b>	1x  <b>z1</b>	
					
					
					
					
					
					
					

Szanowny Kliencie, w przypadku zgłaszania reklamacji, prosimy posługiwać się numerem kodu podanym w instrukcji montażu. Wszelkie uwagi i reklamacje należy zgłaszać do punktu zakupu mebla. Nie należy montować elementów, jeżeli zostaną zauważone wady lub uszkodzenia tych elementów. Powierznię mebli należy czyścić wilgotną szmatką lub papierowym ręcznikiem. **Nie używać chemicznych środków czystości!**

**BRW**  
Spółka z o.o.

## Instrukcja montażu

### Natalia III

### Nadstawka 150

#### WYMIARY GABARYTOWE:

SZEROKOŚĆ: 150,5 cm, WYSOKOŚĆ: 111 cm, GŁĘBOKOŚĆ: 45 cm



BRW Sp. z o. o. 39-300 MIELEC, ul. WOJSKA POLSKIEGO 3.

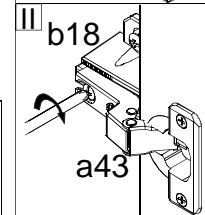
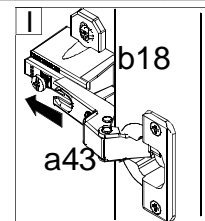
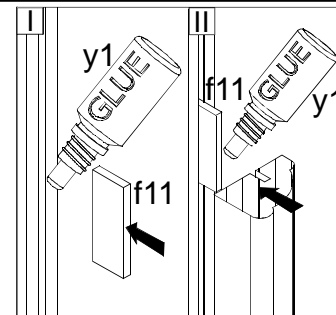
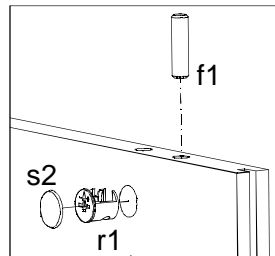
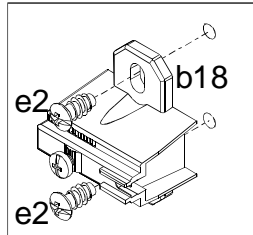
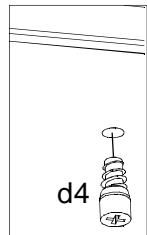
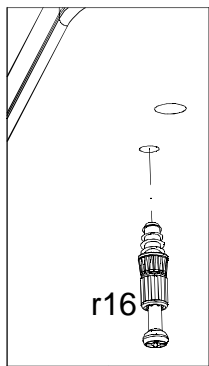

Symbol elementu	Wymiary	Kod
1	1054x446	S41-017
2	1054x396	S41-019
3	1054x396	S41-020
4	1060x348	S41-104
5	1060x365	S41-105
6	1060x348	S41-155
7	1060x365	S41-156
8	1502x446	S41-203
9	430x343	S41-301
10	488x364	S41-302
11	100x430	S41-411
12	100x488	S41-412
13	1060x47	S41-552
14	1070x506	S41-903
15	1070x450	S41-904

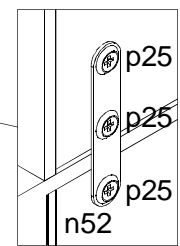
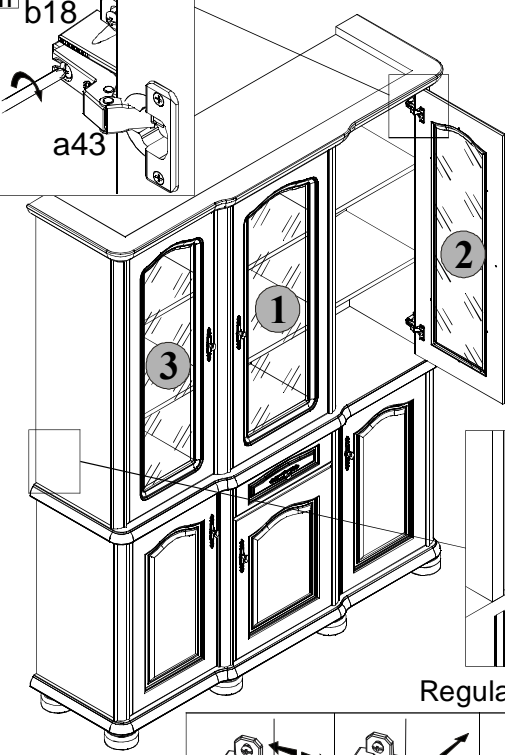
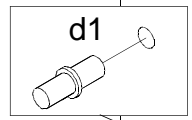
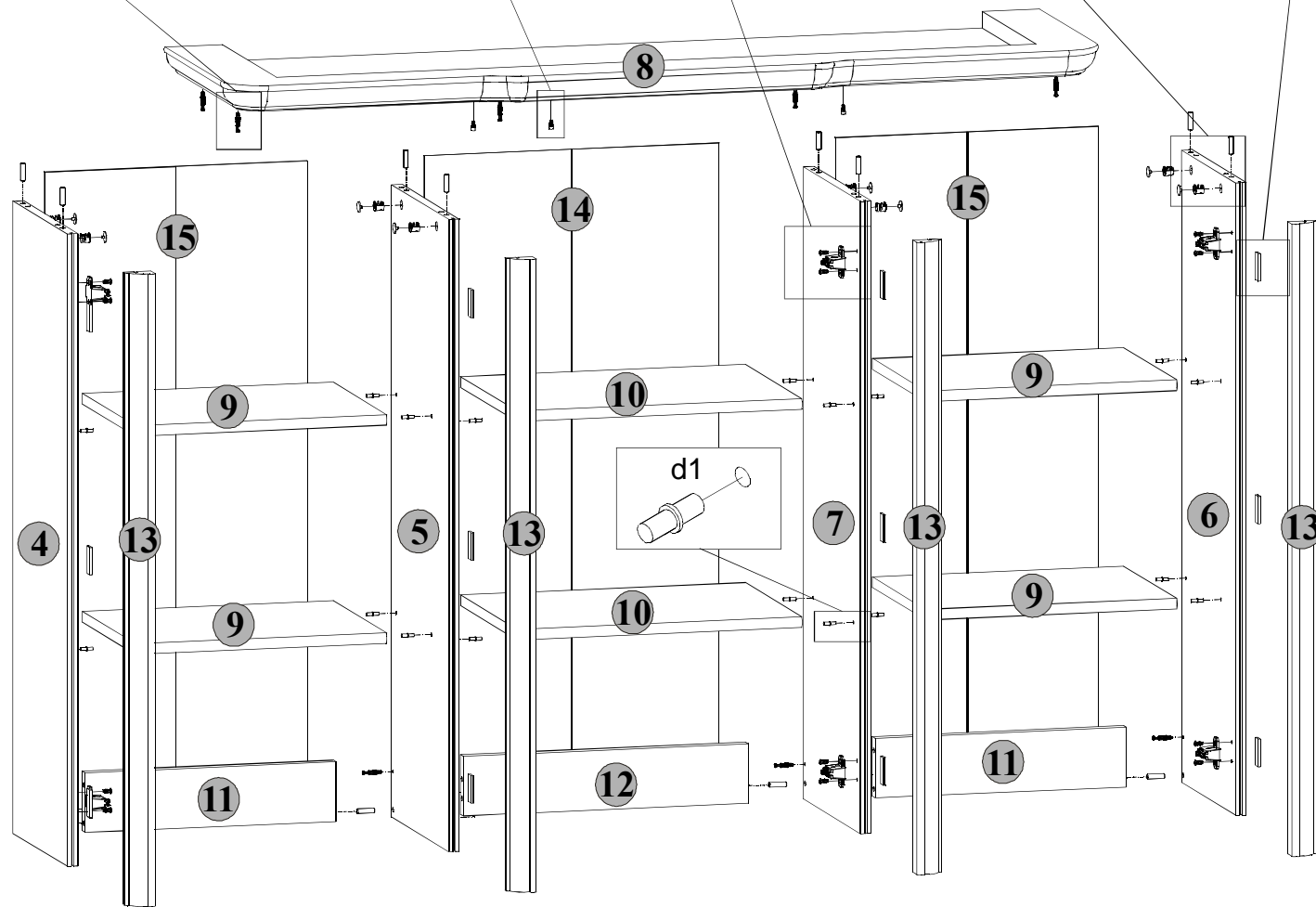

Regulacja drzwi

