

KOLEJNOŚĆ MONTAŻU:

Uwaga: podczas montażu elementy należy układać na miękkim i czystym podłożu np.: ręcznik, koc. Nie montować mebla na dywanie, wykładzinie itp. Nie stosowanie się do zaleceń producenta może spowodować zarysowanie powierzchni mebla.

1. W otwory o średnicy 8 mm znajdujące się w krawędziach elementów wbić kołki **f1**. (Otwory na trzpień **r16** pozostawić wolne). Uwaga: W przypadku stwierdzenia, że któryś z kołków wystaje z otworu na długość większą niż **10 mm**, należy go dobić, wymienić lub skrócić, gdyż przy składaniu może on spowodować uszkodzenie boku. **Takie przypadki nie podlegają reklamacji!**
2. W odpowiednie otwory w elementach **1, 2, 3, 5** wcisnąć mimośrodowo **r1**.
3. W odpowiednie otwory w elementach **1, 2, 4, 5** wkręcić trzpień **r16**.
4. Do elementów **1, 2, 3** przykręcić prowadniki zawiasów **b1**.
5. W odpowiednie otwory w elementach **1, 2, 3** wbić podpórki kołkowe **d1**.
6. Złożyć segment zgodnie z rysunkiem i połączyć za pomocą złącz mimośrodkowych **r1** używając do tego celu kluczyka **z1**.
7. Ułożyć korpus segmentu frontem do dołu na równej powierzchni, ustawiając go tak, aby jego przekątne były równe.
8. Ściany tylne **10** połączyć listwą **12**, a następnie przybić na obwodzie gwoździkami **l1** (dla ułatwienia można narysować linie wzdłuż których gwoździe będą wbijane). Przybić ścianę tylną **11**.
9. Ustawić nadstawkę na segmencie dolnym i połączyć segmenty ze sobą za pomocą blaszek **n52** i wkrętów **p25**.
10. Do drzwi **9** przykręcić zawiasy **a1** (drzwi zewnętrzne) i **a2** (drzwi środkowe).
11. Zamocować drzwi **9** i wyregulować.
12. Do drzwi **9** za pomocą wkrętów **j8** przykręcić uchwyty **c164**.

ZESTAWIENIE AKCESORIÓW:

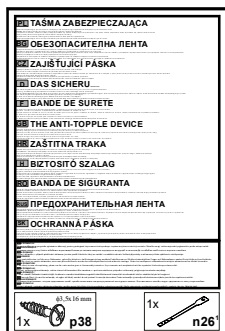
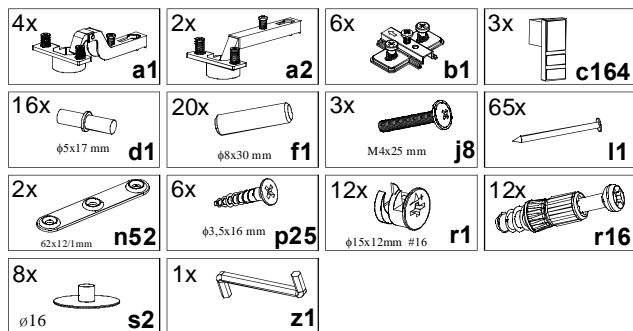

Szanowny Kliencie, w przypadku zgłaszania reklamacji, prosimy posługiwać się numerem kodu podanym w instrukcji montażu. Wszelkie uwagi i reklamacje należy zgłaszać do punktu zakupu mebla. Nie należy montować elementów, jeżeli zostaną zauważone wady lub uszkodzenia tych elementów. Powierznię mebli należy czyścić wilgotną szmatką lub papierowym ręcznikiem. Nie używać chemicznych środków czystości!

BLACK RED WHITE

Instrukcja montażu

ORINOKO

ONAD 3w

WYMIARY GABARYTOWE:

SZEROKOŚĆ: 125 cm, WYSOKOŚĆ: 107 cm, GŁĘBOKOŚĆ: 36,5 cm

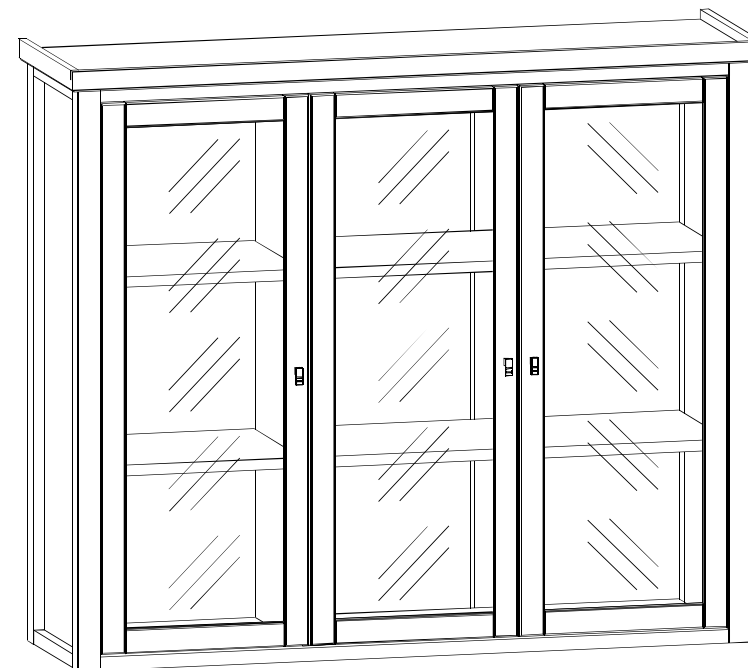

BLACK RED WHITE S.A. ul. KRZESZOWSKA 63, 23-400 BIŁGORAJ
e-mail: brw@brw.com.pl, http://www.brw.com.pl

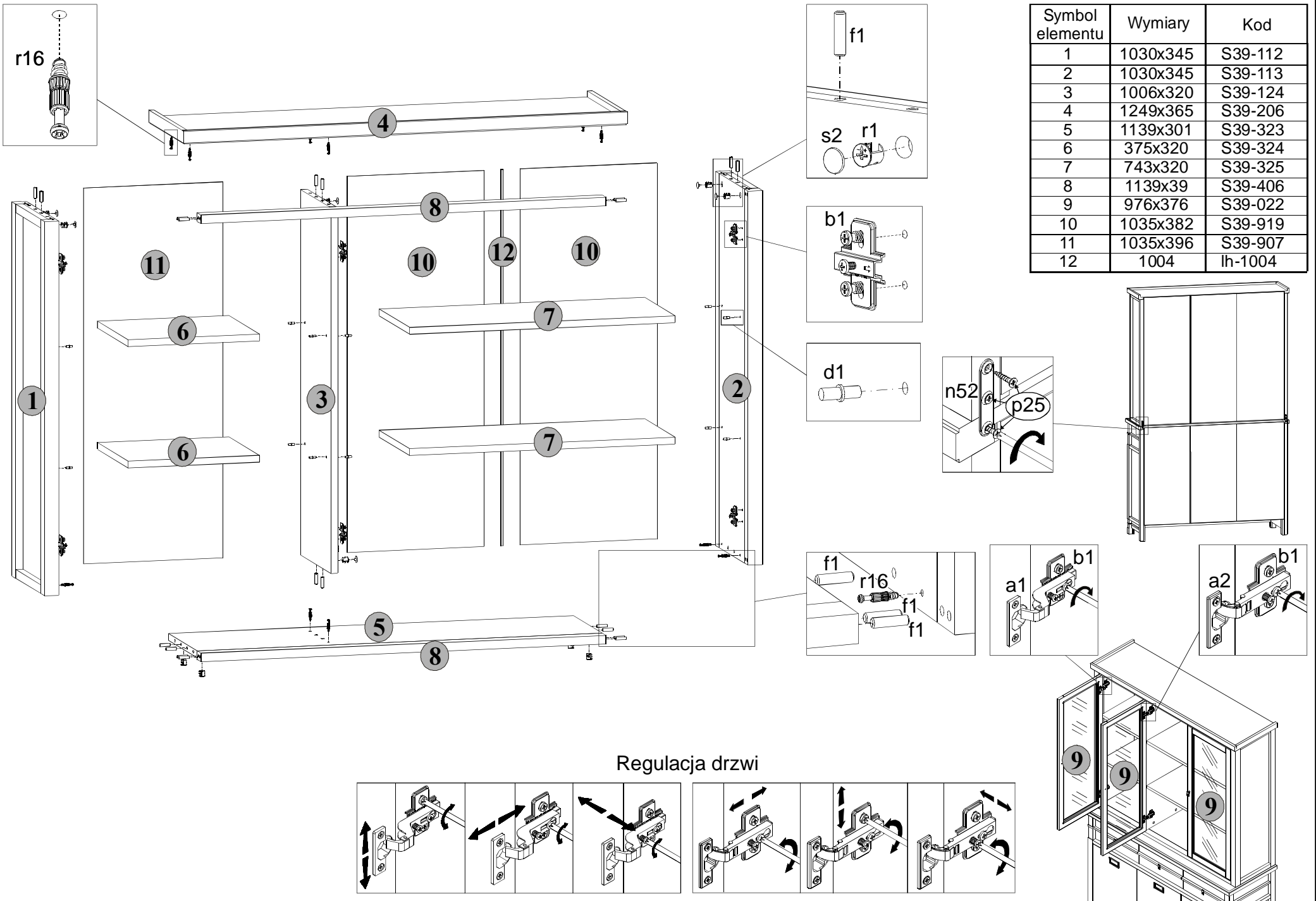

Regulacja drzwi

