

KOLEJNOŚĆ MONTAŻU:

Uwaga: podczas montażu elementy należy układać na miękkim i czystym podłożu np.: ręcznik, koc. Nie montować mebla na dywanie, wykładzinie itp. *Nie stosowanie się do zaleceń producenta może spowodować zarysowanie powierzchni mebla.*

1. W otwory o średnicy 8 mm znajdujące się w krawędziach elementów wbić kołki **f1**. (Otwory na trzpień **r16** pozostawić wolne). **Uwaga:** W przypadku stwierdzenia, że któryś z kołków wystaje z otworu na długość większą niż 10 mm, należy go dobić, wymienić lub skrócić, gdyż może on spowodować, przy składaniu, uszkodzenie boku.

Przypadki takie nie podlegają reklamacji!

- Do boków **1,2** wkręcić trzpienie **r16**.
- Do elementu **5** zamocować mimośrodę **r1**.
- Złożyć wybrany segment zgodnie z rysunkiem i połączyć złączami mimośrodowymi **r1** oraz wkrętami typu konfirmat **e1** za pomocą kluczyka **z1**.
- Ułożyć korpus segmentu frontem do dołu na równej powierzchni, ustawiając go tak, aby jego przekątne były równe.
- Przybić ścianę tylną **6** na obwodzie gwoździkami **l1**.
- Do wieńca dolnego **4** przykręcić nóżki:
 - z przodu segmentu **k36¹** wkrętami **e31**.
 - z tyłu segmentu **k36²** wkrętami **e31**.
- Do elementu **5** przykręcić płytę roboczą **3** wkrętami **p42**. Uwaga: wyregulować płytę roboczą względem korpusu.









-----**a2d_11_10**-----

- Do boków **1,2** przykręcić prowadniki zawiasów **b1** oraz wbić podpórki **d1**.
- Ułożyć drzwi **8,9** na równej powierzchni i delikatnie zamocować puszkami zawiasów **a2**.
- Włożyć półki wkładane **7**.
- Zamontować drzwi i wyregulować.
- Przykręcić uchwyty **c93** wkrętami **p6**.

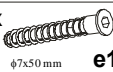
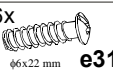
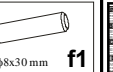
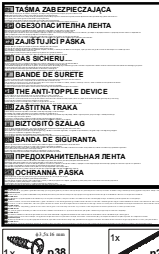
-----**a2w_11_10**-----

- Do boków **1,2** przykręcić prowadniki zawiasów **b9** wkrętami **e2** oraz wkręcić podpórki **d12** wkrętami **e3**.
- Ułożyć drzwi **11,12** na równej powierzchni i delikatnie zamocować puszkami zawiasów **a23** wkrętami **p44**.
- Włożyć półki szklane **10** i dokręcić wkręt zabezpieczający.
- Zamontować drzwi witryny i wyregulować.
- Przykręcić uchwyty **c93** wkrętami **p39** z podkładką **o27**.

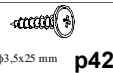
ZESTAWIENIE AKCESORIÓW:

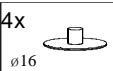
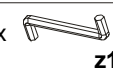
2x  c93¹	2x  c93²	4x  φ7x50 mm e1	16x  φ6x22 mm e31	8x  φ8x30 mm f1	
2x  k36¹	2x  k36²	40x  l1	6x  φ3,5x25 mm p42	4x  φ15x12mm #16 r1	
4x  r16	4x  φ16 s2	1x  z1			

Szanowny Kliencie, w przypadku zgłaszania reklamacji, prosimy posługiwać się numerem kodu podanym w instrukcji montażu. Wszelkie uwagi i reklamacje należy zgłaszać do punktu zakupu mebla. Nie należy montować elementów, jeżeli zostaną zauważone wady lub uszkodzenia tych elementów. Powierznię mebli należy czyścić wilgotną szmatką lub papierowym ręcznikiem. **Nie używać chemicznych środków czystości!**

BLACK RED WHITE

Instrukcja montażu

re_set

a2d_11_10

a2w_11_10

WYMIARY GABARYTOWE:

SZEROKOŚĆ: 100 cm, WYSOKOŚĆ: 111,5 cm, GŁĘBOKOŚĆ: 39,5 cm

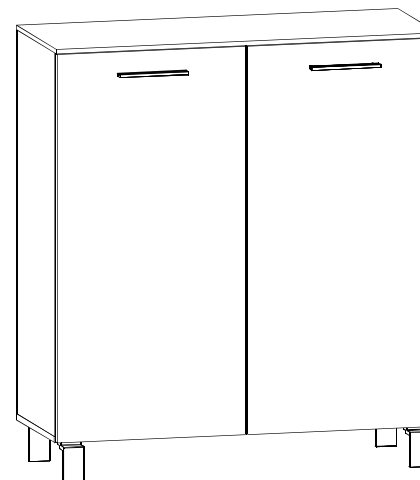

BLACK RED WHITE S.A. ul. KRZESZOWSKA 63, 23-400 BIŁGORAJ
e-mail: brw@brw.com.pl, <http://www.brw.com.pl>

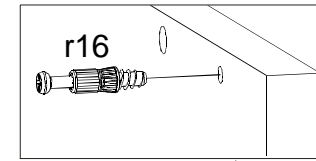
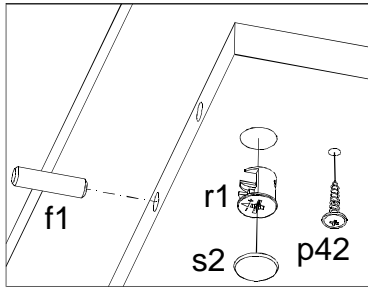

Symbol elementu	Wymiary	Kod
1	984x370	S23-120
2	984x370	S23-121
3	1000x390	S23-201
4	1000x370	S23-202
5	967x370	S23-311
6	996x993	S23-930

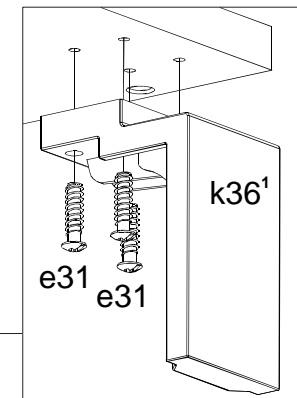
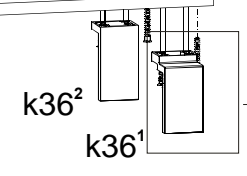
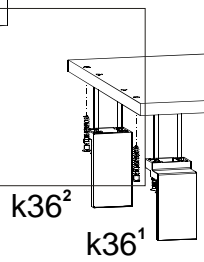
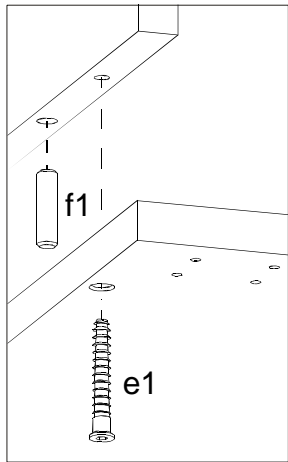
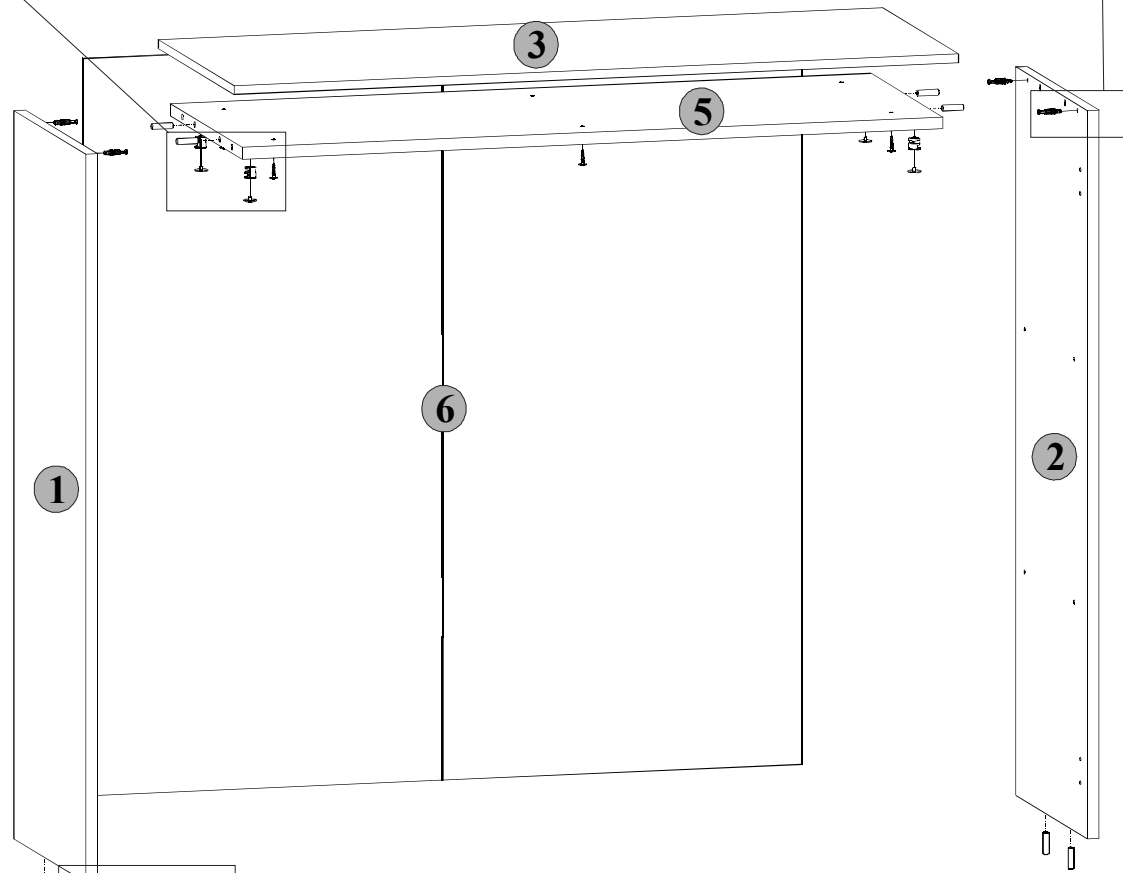

a2d11/10

Symbol elementu	Wymiary	Kod
7	967x365	S23-313
8	996x496	S23-005
9	996x496	S23-019

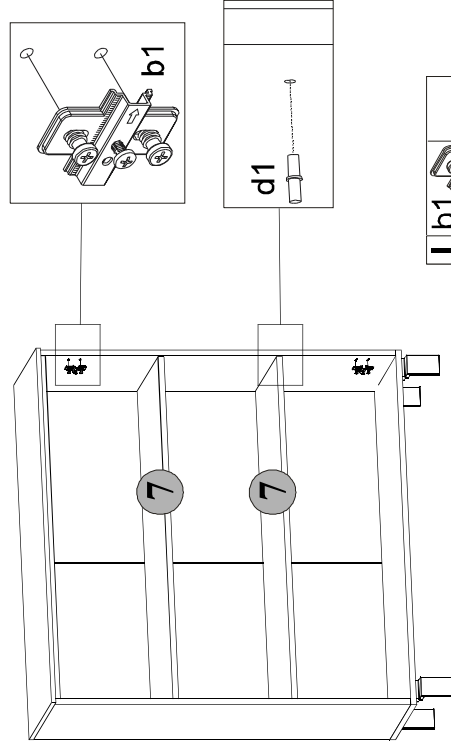

Regulacja drzwi

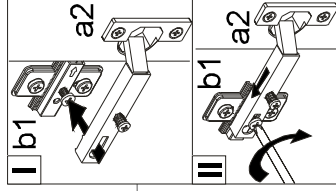
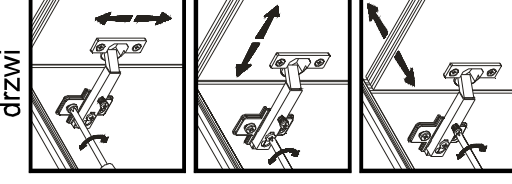

Zestawienie akcesoriów	
4x	p6 φ=6,5 mm
4x	a2
4x	b1
8x	d1 φ=6,17 mm

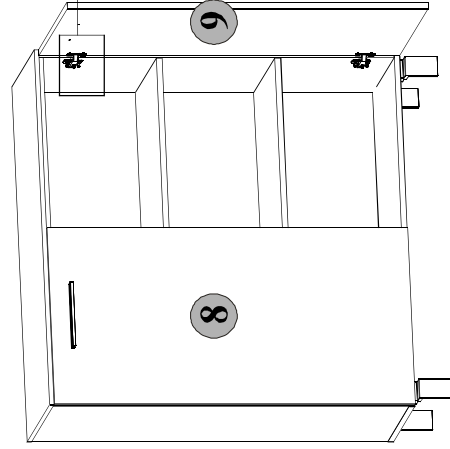

P28-S23-a2d,a2w11/10-M_IN1-KOR01

a2w11/10

Symbol elementu	Wymiary	Kod
10	958x365	S23-557
11	996x496	S23-061
12	996x496	S23-062

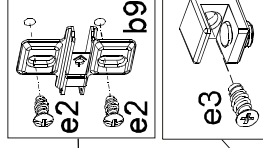

Montaż zawiasu

!

Podczas wykonywania tej czynności należy zwrócić szczególną uwagę, ponieważ zachodzi niebezpieczeństwo skaleczenia się, jak również uszkodzenia frontu!

Regulacja drzwi

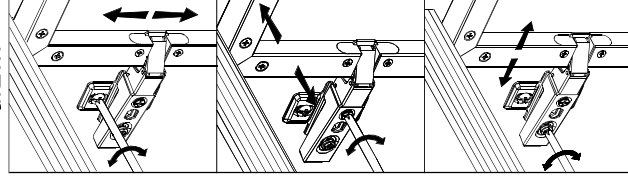

Zestawienie akcesoriów	
4x	a23
4x	e3 φ=6,17 mm
4x	b9
4x	o27 φ=6,5/0,063,3 mm
8x	e2 φ=6,3x1,3 mm
8x	d12
4x	p39 φ=6,50 mm
8x	p44 φ=6,50/0,3 mm

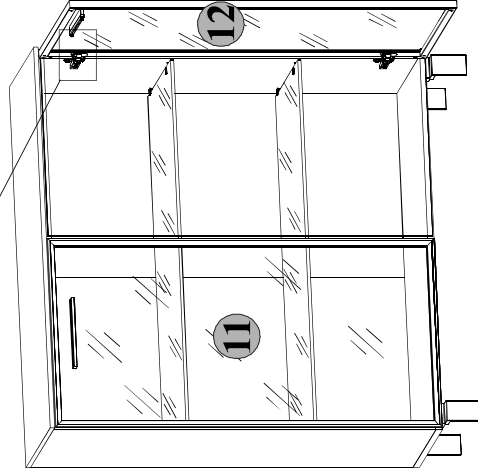
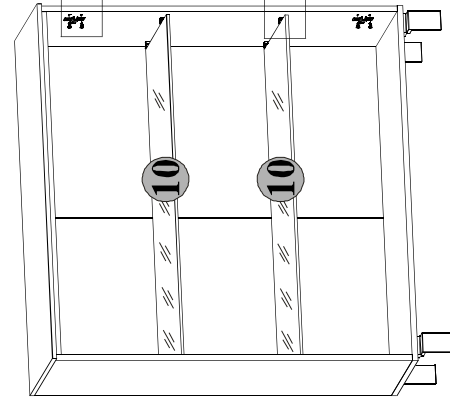

P28-S23-a2d,a2w11/10-M_IN1-KOR01