

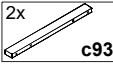









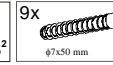
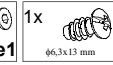
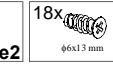
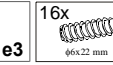

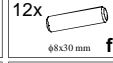

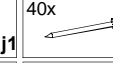
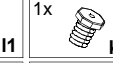
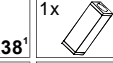



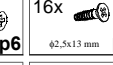
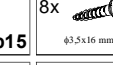

KOLEJNOŚĆ MONTAŻU:

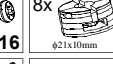
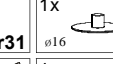
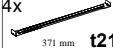
Uwaga: podczas montażu elementy należy układać na miękkim i czystym podłożu np.: ręcznik, koc. Nie montować mebla na dywanie, wykładzinie itp. Nie stosowanie się do zaleceń producenta może spowodować zarysowanie powierzchni mebla.

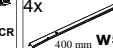
- W otwory o średnicy 8 mm znajdujące się w krawędziach elementów wbić kołki **f1**.
Uwaga: Niewłaściwe użycie kołków **f1 (30 mm)** może spowodować uszkodzenie elementu przy składaniu. W przypadku stwierdzenia, że któryś z kołków wystaje z otworu na długość większą niż 10 mm należy go dobić, wymienić lub skrócić, gdyż może on spowodować przy składaniu uszkodzenie boku.
Przypadki takie nie podlegają reklamacji!
- Do boków **1,2** wkręcić trzpienie **r16**.
- Do ściany działowej **3** zamocować mimośrodowo **r1**.
- Do półki konstrukcyjnej **6** wkręcić trzpienie **r16** oraz zamocować mimośrodowo **r3**.
- Do boku **1** przykręcić prowadnicę **w5^{CL}** natomiast do boku **2** prowadnicę **w5^{CR}** wkrętami **e3**.
- Do ściany działowej **3** przykręcić wg rys. prowadnicę **w5^{CL}** wkrętami **e3**, natomiast prowadnicę **w5^{CR}** wkrętami **p1**.
- Złożyć wybrany segment zgodnie z rysunkiem i połączyć złączem mimośrodowym **r1,r3** oraz wkrętami typu konfirmat **e1** używając do tego celu kluczyka **z1**.
- Przybić ścianę tylną **7** na obwodzie gwoździkami **l1**.
- Do wieńca dolnego **5** przykręcić nóżki:
 - z przodu segmentu **k36¹** z tyłu segmentu **k36²** wkrętami **e31**.
 - na środku segmentu **k38¹** wkrętem **e2**. Do elementu **k38¹** przykręcić element **k38²** wyregulować segment.
- Do elementu **6** przykręcić płytę roboczą **4** wkrętami **p78**. Uwaga: wyregulować płytę roboczą względem korpusu.
- Złożyć szuflady w następującej kolejności:
 - połączyć ścianki boczne **8**, ściankę tylną **10**, przednią **9** wraz z dnem szuflady **11** używając wkrętów typu konfirmat **e32**.
 - do ścianek bocznych **8** przykręcić wg rys. prowadnice **w5^{OR}**, **w5^{DL}** wkrętami **p15**.
 - do dna szuflady przykręcić wspornik **t21** wkrętami **p25**.
 - do czoła szuflady **12** zamocować element regulacyjny **r31** oraz przykręcić uchwyt **c93** wkrętami **p6**.
 - połączyć czoło szuflady **12** wraz ze ścianką przednią **9** z użyciem wkrętu **j1** i elementu **r31**. Przykręcić tak aby pozostawić możliwość regulacji czoła szuflady **12**.
 - wyregulować czoło szuflady **12** a następnie dokręcić wkręt **j1**.

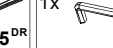
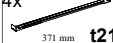
ZESTAWIENIE AKCESORIÓW:

2x  c93¹	2x  c93²	9x  e1 ø7x50 mm	1x  e2 ø6,3x13 mm	18x  e3 ø6x13 mm	16x  e31 ø6x22 mm
32x  e32 ø5x50 mm	12x  f1 ø8x30 mm	8x  j1 M4x20 mm	40x  l1	1x  k38¹	1x  k38²
2x  k36¹	2x  k36²	6x  p1 ø3,5x13 mm	4x  p6 ø4x25 mm	16x  p15 ø2,5x13 mm	8x  p25 ø3,5x16 mm
12x  p78 ø3,5x30 mm	3x  r1 ø15x12mm #16	6x  r3 ø15x15mm #22	9x  r16	8x  r31 ø21x10mm	1x  s2 ø16
4x  t21 371 mm	4x  w5^{CL} 400 mm	4x  w5^{CR} 400 mm	4x  w5^{DL} 400 mm	4x  w5^{DR} 400 mm	1x  z1
 1x p38 ø3,5x10 mm  1x n26					

Szanowny Kliencie, w przypadku zgłaszania reklamacji, prosimy posługiwać się numerem kodu podanym w instrukcji montażu. Wszelkie uwagi i reklamacje należy zgłaszać do punktu zakupu mebla. Nie należy montować elementów, jeżeli zostaną zauważone wady lub uszkodzenia tych elementów. Powierznię mebli należy czyścić wilgotną szmatką lub papierowym ręcznikiem. Nie używać chemicznych środków czystości!

BLACK RED WHITE

Instrukcja montażu

re_set

a2s_4_15

WYMIARY GABARYTOWE:

SZEROKOŚĆ: 150 cm, WYSOKOŚĆ: 41,5 cm, GŁĘBOKOŚĆ: 58 cm

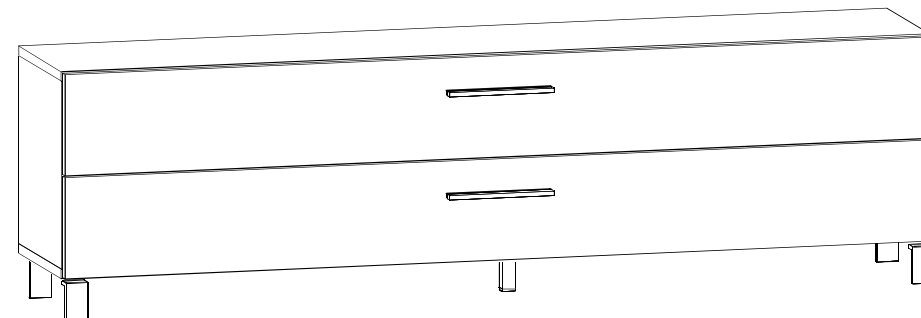

BLACK RED WHITE S.A. ul. KRZESZOWSKA 63, 23-400 BIŁGORAJ
e-mail: brw@brw.com.pl, <http://www.brw.com.pl>

