

KOLEJNOŚĆ MONTAŻU:

Uwaga: podczas montażu elementy należy układać na miękkim i czystym podłożu np.: ręcznik, koc. Nie montować mebla na dywanie, wykładzinie itp. *Nie stosowanie się do zaleceń producenta może spowodować zarysowanie powierzchni mebla.*

1. W otwory o średnicy 8 mm znajdujące się w krawędziach elementów wbić kołki **f1**. (Otwory na trzpień **r16** pozostawić wolne). **Uwaga:** W przypadku stwierdzenia, że któryś z kołków wystaje z otworu na długość większą niż 10 mm, należy go dobić, wymienić lub skrócić, gdyż może on spowodować, przy składaniu, uszkodzenie boku.

Przypadki takie nie podlegają reklamacji!

- Do boków **1,2** oraz półki konstrukcyjnej **7** wkręcić trzpień **r16**.
- Do elementów **3,4,7** zamocować mimośrodę **r1**.
- Złożyć wybrany segment zgodnie z rysunkiem i połączyć złączami mimośrodowymi **r1** oraz wkrętami typu konfirmat **e1** za pomocą kluczyka **z1**.
- Ułożyć korpus segmentu frontem do dołu na równej powierzchni, ustawiając go tak, aby jego przekątne były równe.
- Przybić ściany tylne **8,9** na obwodzie gwoździkami **l1**.
- Do wieńca dolnego **6** przykręcić nóżki:
 - z przodu segmentu **k36'** wkrętami **e31**.
 - z tyłu segmentu **k36'** wkrętami **e31**.
 - na środku segmentu **k38** wkrętem **e2**. Do elementu **k38'** przykręcić element **k38²** i wyregulować segment.
- Do elementu **7** przykręcić element **5** wkrętami **p42**. Uwaga: wyregulować płytę roboczą względem korpusu.

-----**a3d_6_15**-----

- Do elementów **1,2,4** przykręcić prowadniki zawiasów **b1**.
- Ułożyć drzwi **12,13** na równej powierzchni i delikatnie zamocować puszkami zawiasów **a2**.
- Do elementów **1,2,3,4** wbić podpórki **d1** i włożyć półki wkładane **10,11** zgodnie z rysunkiem.
- Zamontować drzwi **12,13** i wyregulować.
- Przykręcić uchwyty **c93** wkrętami **p6**.

-----**a3w_6_15**-----

- Do boków **1,2,4** przykręcić prowadniki zawiasów **b9** wkrętami **e2**.
- Ułożyć drzwi **16,17** na równej powierzchni i delikatnie zamocować puszkami zawiasów **a23** wkrętami **p44**.
- Do elementów **1,2,3,4** przykręcić podpórki **d12** wkrętami **e3** włożyć zgodnie z rysunkiem półki szklane **14,15** i dokręcić wkręt zabezpieczający.
- Zamontować drzwi witryny **16,17** i wyregulować.
- Przykręcić uchwyty **c93** wkrętami **p39** z podkładką **o27**. Podczas wykonywania tej czynności należy zwrócić szczególną uwagę, ponieważ zachodzi niebezpieczeństwo skaleczenia się, jak również uszkodzenia elementu!

ZESTAWIENIE AKCESORIÓW:

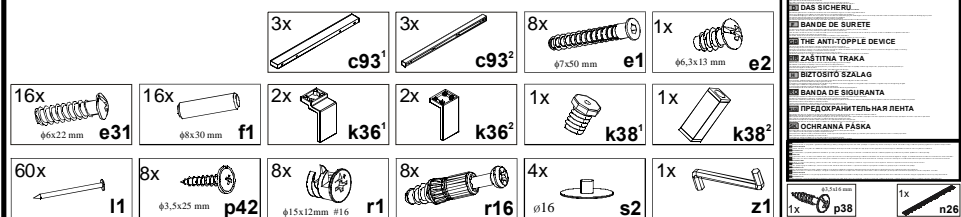

Szanowny Kliencie, w przypadku zgłaszania reklamacji, prosimy posługiwać się numerem kodu podanym w instrukcji montażu. Wszelkie uwagi i reklamacje należy zgłaszać do punktu zakupu mebla. Nie należy montować elementów, jeżeli zostaną zauważone wady lub uszkodzenia tych elementów. Powierznię mebli należy czyścić wilgotną szmatką lub papierowym ręcznikiem. **Nie używać chemicznych środków czystości!**

BLACK RED WHITE

Instrukcja montażu

re_set

a3d_6_15

a3w_6_15

WYMIARY GABARYTOWE:

SZEROKOŚĆ: 150 cm, WYSOKOŚĆ: 61,5 cm, GŁĘBOKOŚĆ: 39,5 cm

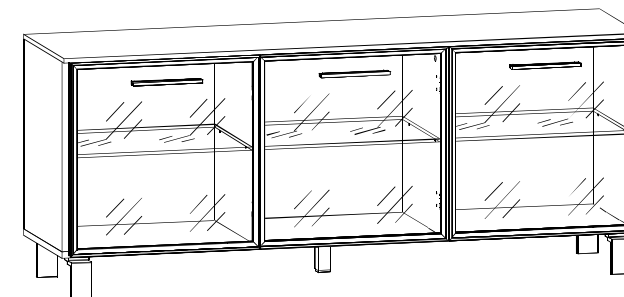
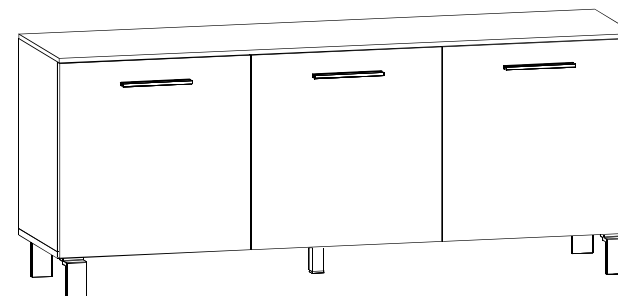

BLACK RED WHITE S.A. ul. KRZESZOWSKA 63, 23-400 BIŁGORAJ
e-mail: brw@brw.com.pl, <http://www.brw.com.pl>

Symbol elementu	Wymiary	Kod
1	484x370	S23-134
2	484x370	S23-135
3	468x370	S23-136
4	468x370	S23-137
5	1500x390	S23-203
6	1500x370	S23-204
7	1467x370	S23-312
8	494x502	S23-918
9	494x489	S23-919

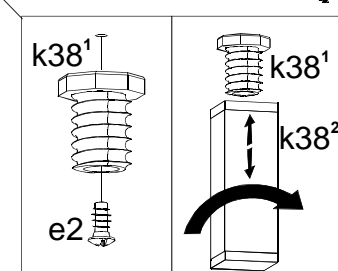
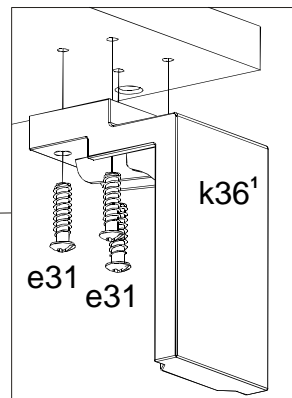
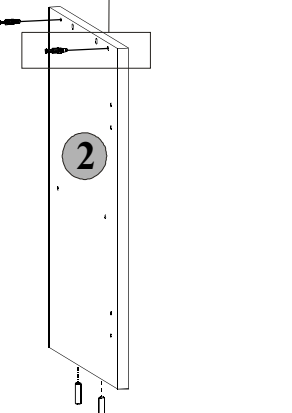
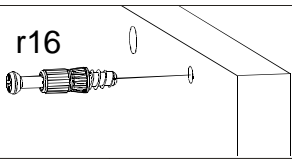
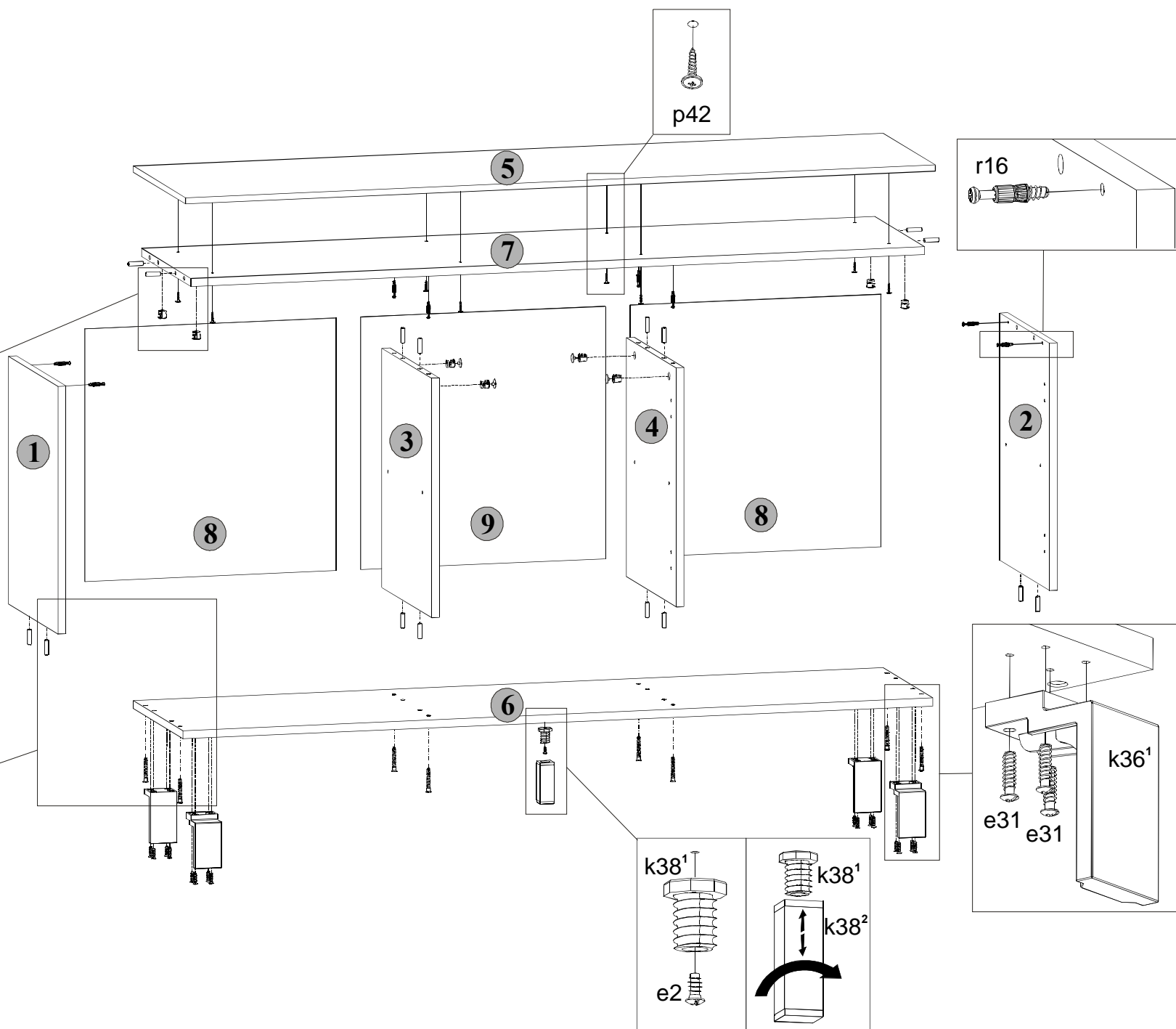
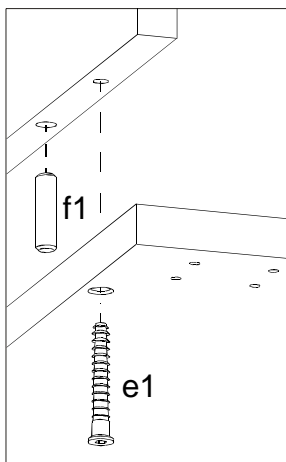
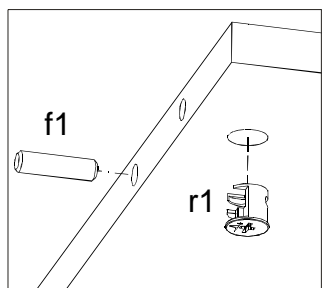

a3d_6_15

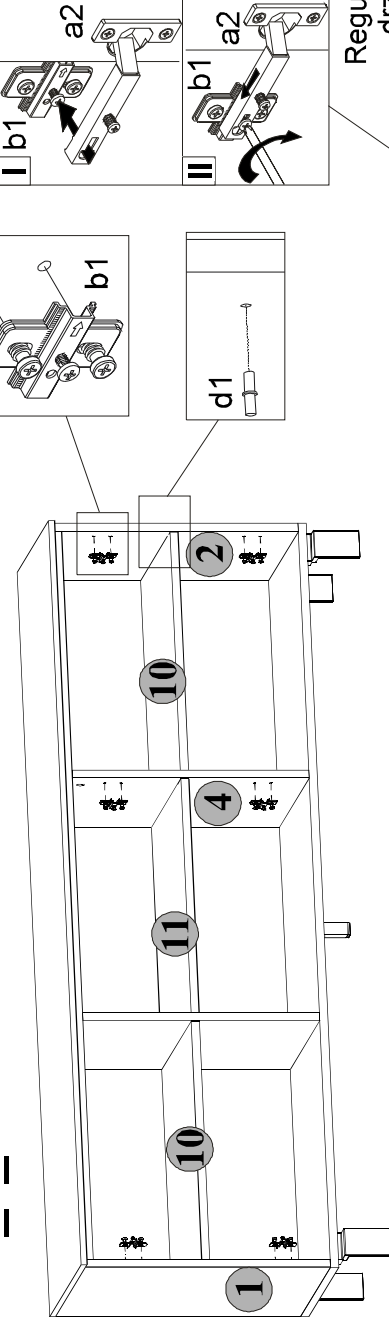

Regulacja drzwi

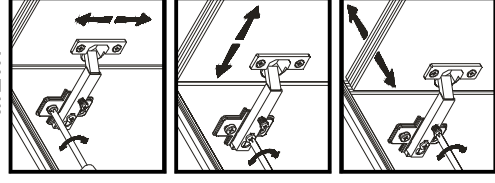

Symbol elementu	Wymiary	Kod
10	481x365	S23-322
11	473x365	S23-323
12	496x496	S23-004
13	496x496	S23-018

Zestawienie akcesoriów	
6x a2	6x b1
6x p6 φ4x5 mm	12x d1 φ4x17 mm

P28-S23-a3d,a3w/6/15-M_IN1-KOR01

a3w_6_15

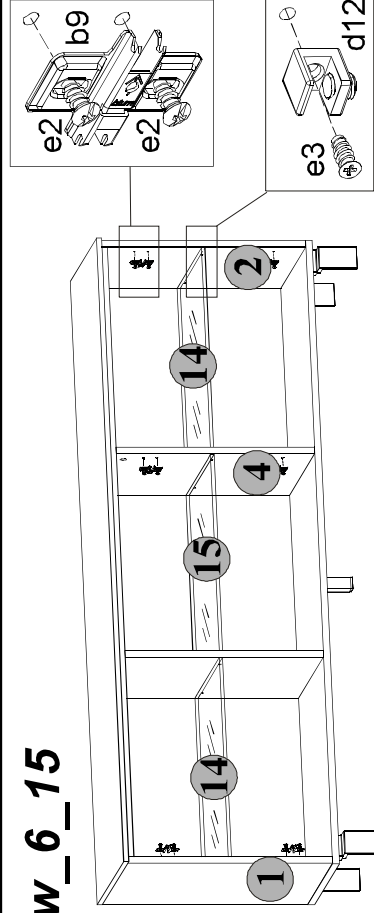

Regulacja frontów

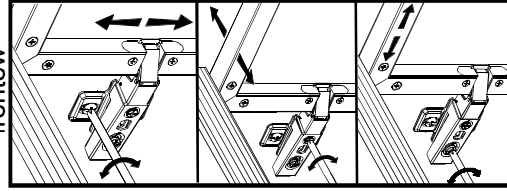

Symbol elementu	Wymiary	Kod
14	472x365	S23-556
15	464x365	S23-562
16	496x496	S23-053
17	496x496	S23-054

Montaż zawiasu

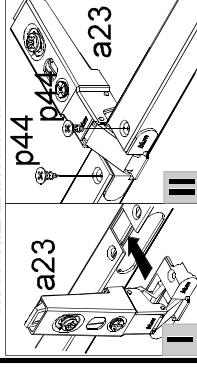

Podczas wykonywania tej czynności należy zwrócić szczególną uwagę, ponieważ zachodzi niebezpieczeństwo skaleczenia się, jak również uszkodzenia frontu!

Zestawienie akcesoriów

6x a23	6x b9	12x d12
12x e2 φ6x13 mm	6x e3 φ6x13 mm	6x o27 φ6x10x2 mm
12x p44 φ3.5x9.3 mm	6x p39 φ4x20 mm	

P28-S23-a3d,a3w/6/15-M_IN1-KOR01