

KOLEJNOŚĆ MONTAŻU:

Uwaga: podczas montażu elementy należy układać na miękkim i czystym podłożu np.: ręcznik, koc. Nie montować mebla na dywanie, wykładzinie itp. Nie stosowanie się do zaleceń producenta może spowodować zarysowanie powierzchni mebla.

1. W otwory o średnicy 8 mm znajdujące się w krawędziach elementów wbić kołki **f1**. (Otwory na trzpień **r16** pozostawić wolne). **Uwaga:** W przypadku stwierdzenia, że któryś z kołków wystaje z otworu na długość większą niż 10 mm, należy go dobić, wymienić lub skrócić, gdyż może on spowodować, przy składaniu, uszkodzenie boku.

Przypadki takie nie podlegają reklamacji!

2. Do elementów **3,4,7** zamocować mimośrodowo **r1**.

3. Do elementów **1,2,7** wkręcić trzpień **r16**.

4. Złożyć wybrany segment zgodnie z rysunkiem i połączyć złączami mimośrodkowymi **r1** oraz wkrętami typu konfirmat **e1** za pomocą kluczyka **z1**.

5. Ułożyć korpus segmentu frontem do dołu na równej powierzchni, ustawiając go tak, aby jego przekątne były równe.

6. Przybić ściany tylne **8,9** na obwodzie gwoździkami **l1**.

7. Do wieńca dolnego **6** przykręcić nóżki:

- z przodu segmentu **k36'** wkrętami **e31**.

- z tyłu segmentu **k36'** wkrętami **e31**.

- na środku segmentu **k38** wkrętem **e2**. Do elementu **k38'** przykręcić element **k38'** wyregulować segment.

8. Do elementu **7** przykręcić płytę roboczą **5** wkrętami **p42**. Uwaga: wyregulować płytę roboczą względem korpusu.

-----**a4d_9_20**-----

9. Do elementów **1,2,3,4** przykręcić prowadniki zawiasów **b1** i wbić podpórki **d1**.

10. Ułożyć drzwi **12,13** na równej powierzchni i delikatnie zamocować puszkami zawiasów **a2**.

11. Włożyć półki wkładane **10,11** zgodnie z rysunkiem.

12. Zamontować drzwi **12,13** i wyregulować.

13. Przykręcić uchwyty **c93** wkrętami **p6**.

-----**a4w_9_20**-----

9. Do boków **1,2,3,4** przykręcić prowadniki zawiasów **b9** wkrętami **e2** oraz podpórki **d12** wkrętami **e3**.

10. Ułożyć drzwi **16,17** na równej powierzchni i delikatnie zamocować puszkami zawiasów **a23** wkrętami **p44**.

11. Włożyć zgodnie z rysunkiem półki szklane **14,15** i dokręcić wkręt zabezpieczający.

12. Zamontować drzwi witryny **16,17** i wyregulować.

13. Przykręcić uchwyty **c93** wkrętami **p39** z podkładką **o27**. Podczas wykonywania tej czynności należy zwrócić szczególną uwagę, ponieważ zachodzi niebezpieczeństwo skaleczenia się, jak również uszkodzenia elementu!

ZESTAWIENIE AKCESORIÓW:

	4x		4x		8x		2x
	16x		16x		2x		2x
	2x		2x		2x		2x
	90x		10x		8x		8x
	2x		2x		2x		2x
	2x		2x		8x		1x
	1x		1x				

Szanowny Kliencie, w przypadku zgłaszania reklamacji, prosimy posługiwać się numerem kodu podanym w instrukcji montażu. Wszelkie uwagi i reklamacje należy zgłaszać do punktu zakupu mebla. Nie należy montować elementów, jeżeli zostaną zauważone wady lub uszkodzenia tych elementów. Powierznię mebli należy czyścić wilgotną szmatką lub papierowym ręcznikiem. Nie używać chemicznych środków czystości!

BLACK RED WHITE

Instrukcja montażu

re_set

a4d_9_20

a4w_9_20

WYMIARY GABARYTOWE:

SZEROKOŚĆ: 200 cm, WYSOKOŚĆ: 91,5 cm, GŁĘBOKOŚĆ: 39,5 cm

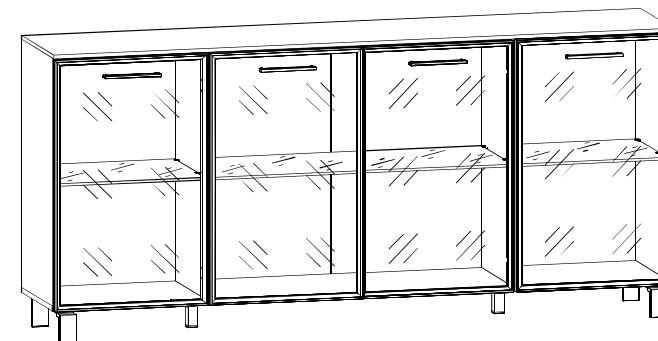
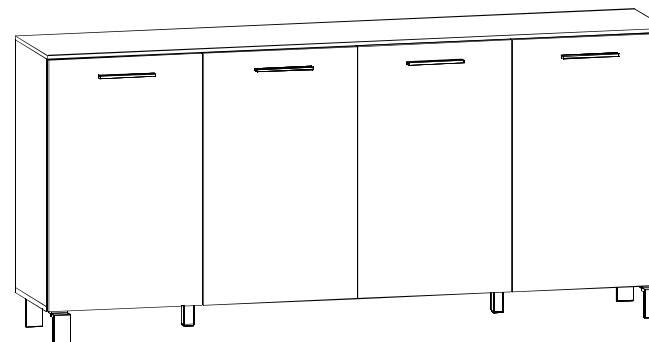

BLACK RED WHITE S.A. ul. KRZESZOWSKA 63, 23-400 BIŁGORAJ
e-mail: brw@brw.com.pl, http://www.brw.com.pl

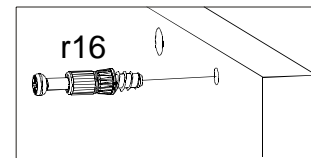
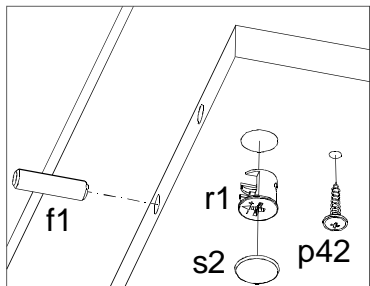

Symbol elementu	Wymiary	Kod
1	784x370	S23-103
2	784x370	S23-106
3	768x370	S23-130
4	768x370	S23-131
5	2000x390	S23-223
6	2000x370	S23-224
7	1967x370	S23-324
8	794x502	S23-901
9	794x989	S23-921

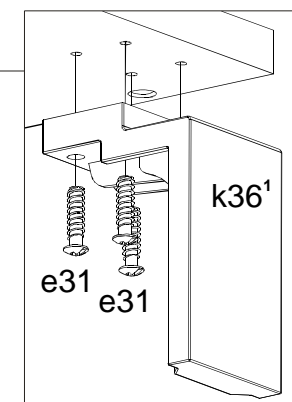
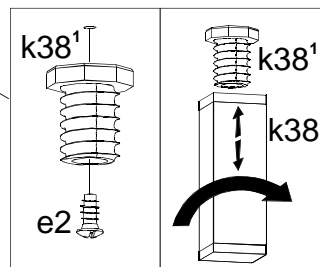
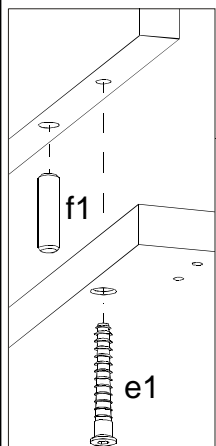
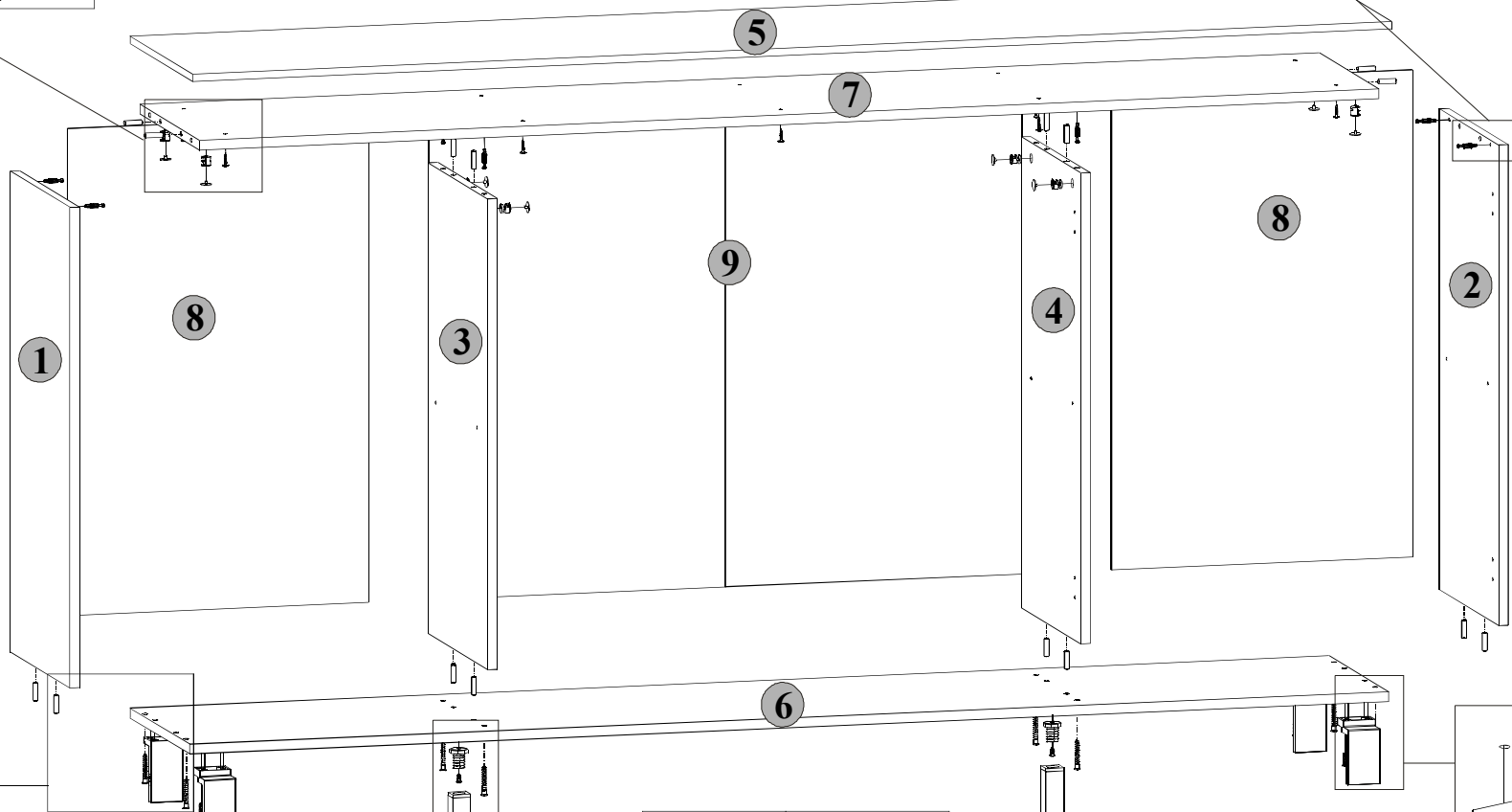



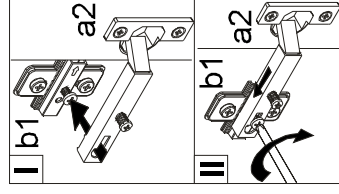
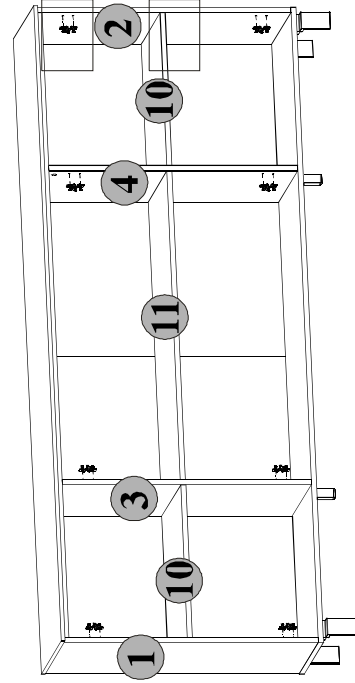

a4d_9_20

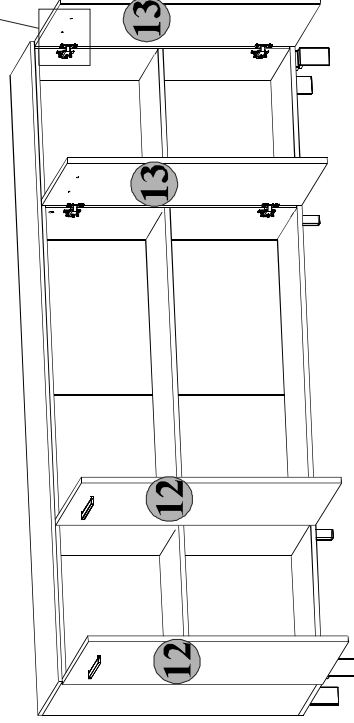
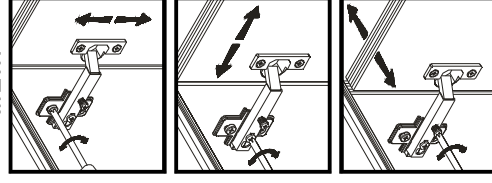

Regulacja drzwi



Zestawienie akcesoriów	
8x  a2	8x  b1
12x  d1 φ6,17 mm	8x  p6 φ4x3,5 mm

Symbol elementu	Wymiary	Kod
10	481x365	S23-322
11	973x365	S23-325
12	796x496	S23-010
13	796x496	S23-020

P28-S23-a4d,a4w/9/20-M_IN1-KOR01

a4w_9_20

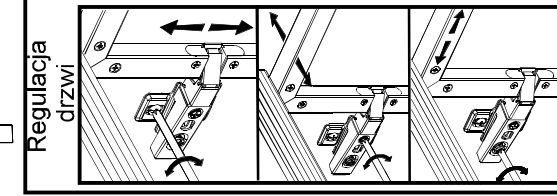
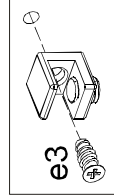
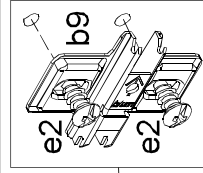
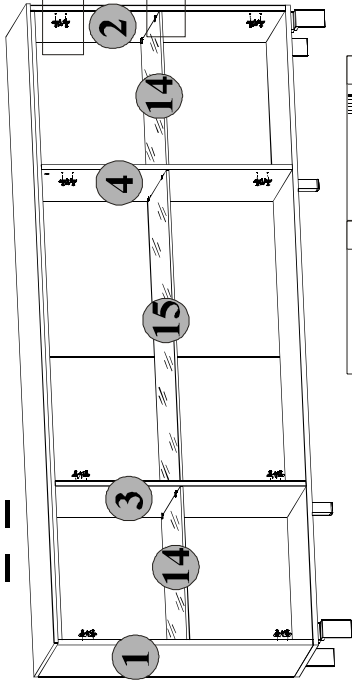

Regulacja drzwi

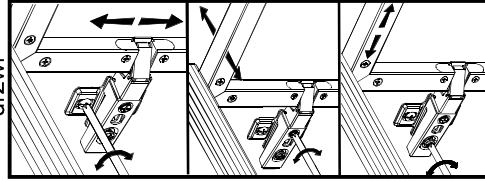





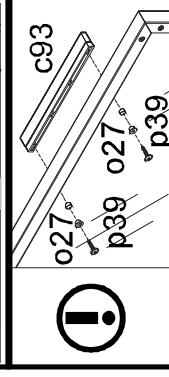
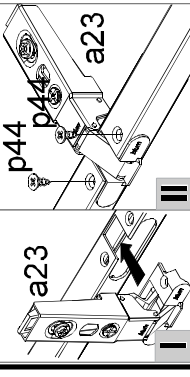



Symbol elementu	Wymiary	Kod
14	472x365	S23-556
15	964x365	S23-563
16	796x496	S23-051
17	796x496	S23-052

Montaż zawiasu



! Podczas wykonywania tej czynności należy zwrócić szczególną uwagę, ponieważ zachodzi niebezpieczeństwo skłócenia się, jak również uszkodzenia frontu!

Zestawienie akcesoriów

8x  a23	8x  b9	12x  d12
16x  e2 φ6,3x1,3 mm	12x  e3 φ6x1,5 mm	8x  o27 φ6,3x10x3 mm
16x  p44 φ6,3x9,5 mm	8x  p39 φ6x10 mm	

P28-S23-a4d,a4w/9/20-M_IN1-KOR01