

KOLEJNOŚĆ MONTAŻU:

Uwaga: podczas montażu elementy należy układać na miękkim i czystym podłożu np.: ręcznik, koc. Nie montować mebla na dywanie, wykładzinie itp. *Nie stosowanie się do zaleceń producenta może spowodować zarysowanie powierzchni mebla.*

1. W otwory o średnicy 8 mm znajdujące się w krawędziach elementów wbić kołki **f1**. (Otwory na trzpień **r16** pozostawić wolne). **Uwaga:** W przypadku stwierdzenia, że któryś z kołków wystaje z otworu na długość większą niż 10 mm, należy go dobić, wymienić lub skrócić, gdyż może on spowodować, przy składaniu, uszkodzenie boku.

Przypadki takie nie podlegają reklamacji!

2. Do boków **1,2** wkręcić trzpień **r16**.
3. Do półki konstrukcyjnej **5** zamocować mimośrodowo **r1**.
4. Do boku **1** przykręcić prowadnicę **w45^{CL}** wkrętami **e3**, natomiast do boku **2** prowadnicę **w45^{CR}**.
5. Złożyć wybrany segment zgodnie z rysunkiem i połączyć złączami mimośrodowymi **r1** oraz wkrętami typu konfirmat **e1** za pomocą kluczyka **z1**.
6. Ułożyć korpus segmentu frontem do dołu na równej powierzchni, ustawiając go tak, aby jego przekątne były równe.
7. Przybić ścianę tylną **10** na obwodzie gwoździkami **l1**.
8. Przykręcić płytę roboczą **3** do półki konstrukcyjnej **5** wkrętami **p42**.
9. Do wieńca dolnego **4** przykręcić nóżki: z przodu segmentu **k36^f** wkrętami **e31** natomiast z tyłu segmentu **k36^r**.
10. Złożyć szufladę w następującej kolejności:
 - a) połączyć ścianki boczne **6**, ściankę tylną **8**, przednią **7** wraz z dnem szuflady **9** używając wkrętów typu konfirmat **e32**.
 - b) do ścianek bocznych **6** przykręcić wg rys. prowadnice **w45^{DR}**, **w45^{DL}** wkrętami **p15**.
 - c) do dna szuflady przykręcić wspornik **t22** wkrętami **p25**.
 - d) do czoła szuflady **11** zamocować element regulacyjny **r31** oraz przykręcić uchwyt **c93** wkrętami **p6**.
 - e) połączyć czoło szuflady **11** wraz ze ścianką przednią **7** z użyciem wkrętu **j1** i elementu **r31**. Przykręcić tak aby pozostawić możliwość regulacji czoła szuflady **11**.
 - f) wyregulować czoło szuflady **11** następnie dokręcić wkręt **j1**.

ZESTAWIENIE AKCESORIÓW:

4x c93¹	4x c93²	4x e1 φ7x50 mm	24x e3 φ6x13 mm	16x e31 φ6x22 mm	 TAŠMA ZABEZPIECZAJĄCA БЕЗОПАСИТЕЛНА ЛЕНТА ZAJIŠTUJUĆI PASKA DAS SICHERU... BANDE DE SURETE THE ANTI-TOPPLE DEVICE ZAŠTITNA TRAKA BIZTOSITÓ SZALAG BANDA DE SIGURANTA ПРЕДОХРАНИТЕЛЬНАЯ ЛЕНТА OCHRANNA PÁSKA
8x f1 φ8x30 mm	32x e32 φ5x50 mm	8x j1 M4x20 mm	2x k36^f	2x k36^r	
40x l1	8x p6 φ4x35 mm	16x p15 φ2.5x13 mm	8x p25 φ3.5x16 mm	6x p42 φ3.5x25 mm	
4x r1 φ15x12mm #16	4x r16	8x r31 φ21x10mm	2x s2 φ16	4x t22 321 mm	
4x w45^{CL} 350 mm	4x w45^{CR} 350 mm	4x w45^{DL} 350 mm	4x w45^{DR} 350 mm	1x z1	
			1x p38 φ7.5x16 mm	1x n26	

Szanowny Kliencie, w przypadku zgłaszania reklamacji, prosimy posługiwać się numerem kodu podanym w instrukcji montażu. Wszelkie uwagi i reklamacje należy zgłaszać do punktu zakupu mebla. Nie należy montować elementów, jeżeli zostaną zauważone wady lub uszkodzenia tych elementów. Powierznię mebli należy czyścić wilgotną szmatką lub papierowym ręcznikiem. **Nie używać chemicznych środków czystości!**

BLACK RED WHITE

Instrukcja montażu

re_set

a4s_9_10

WYMIARY GABARYTOWE:

SZEROKOŚĆ: 100 cm, WYSOKOŚĆ: 91,5 cm, GŁĘBOKOŚĆ: 39,5 cm

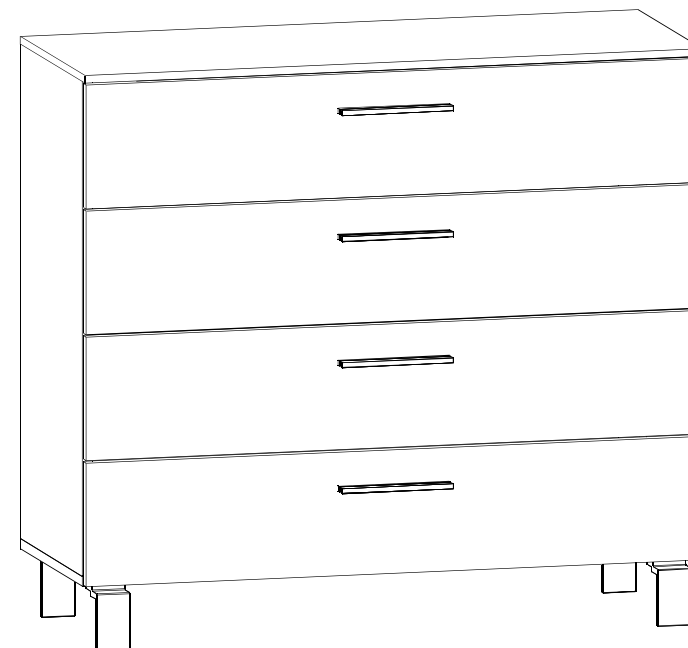

BLACK RED WHITE S.A. ul. KRZESZOWSKA 63, 23-400 BIŁGORAJ
e-mail: brw@brw.com.pl, <http://www.brw.com.pl>

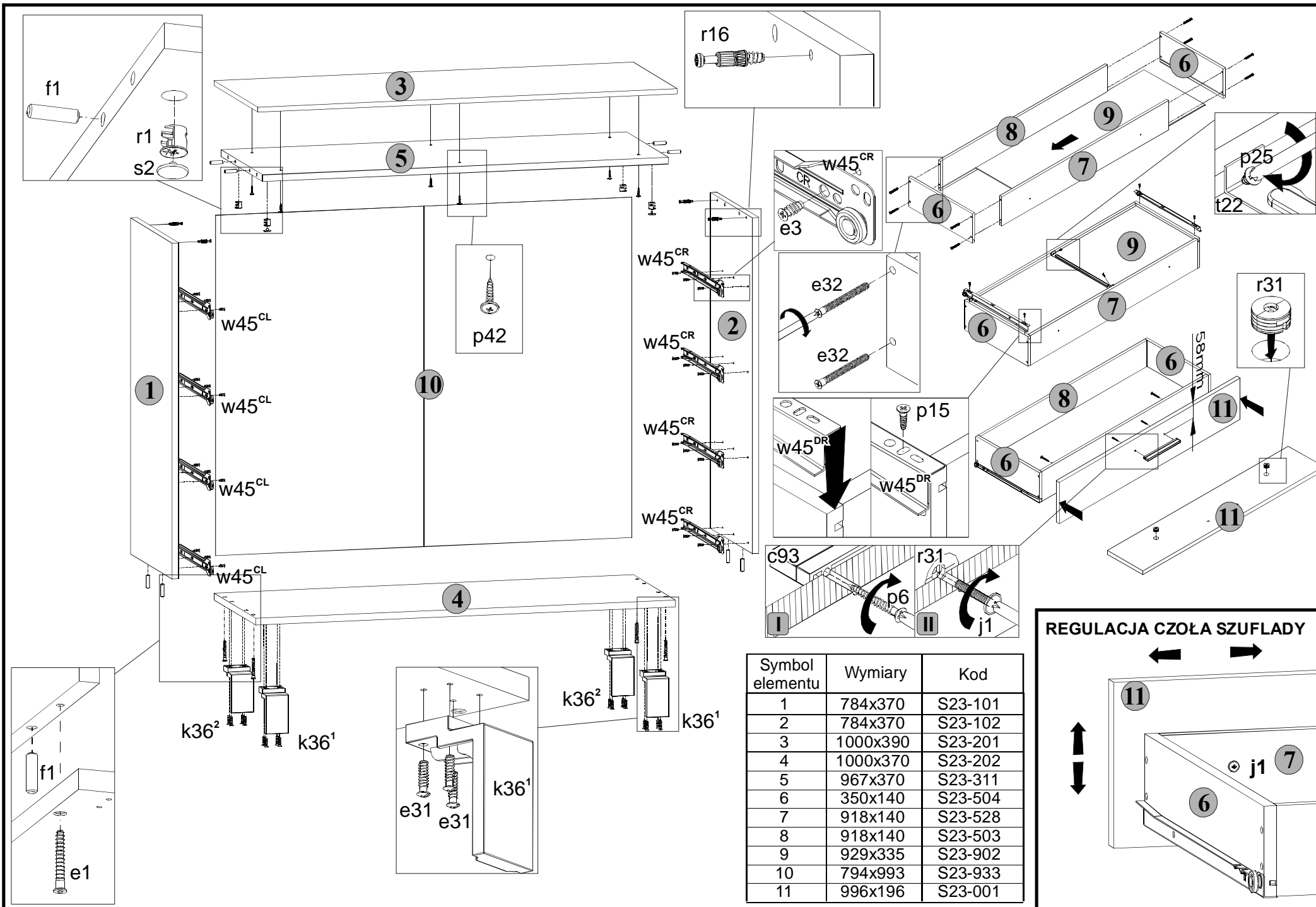

Symbol elementu	Wymiary	Kod
1	784x370	S23-101
2	784x370	S23-102
3	1000x390	S23-201
4	1000x370	S23-202
5	967x370	S23-311
6	350x140	S23-504
7	918x140	S23-528
8	918x140	S23-503
9	929x335	S23-902
10	794x993	S23-933
11	996x196	S23-001

REGULACJA CZOŁA SZUFLADY

