





















































KOLEJNOŚĆ MONTAŻU:

Uwaga: podczas montażu elementy należy układać na miękkim i czystym podłożu np.: ręcznik, koc. Nie montować mebla na dywanie, wykładzinie itp. Nie stosowanie się do zaleceń producenta może spowodować zarysowanie powierzchni mebla.

1. W otwory o średnicy 8 mm sprowadzając się w krawędziach elementów wbić kołki **f1**. (Otwory na trzpień **r16** pozostawić wolne). **Uwaga:** W przypadku stwierdzenia, że któryś z kołków wystaje z otworu na długość większą niż 10 mm, należy go dobić, wymienić lub skrócić, gdyż może on spowodować, przy składaniu, uszkodzenie boku. **Przypadki takie nie podlegają reklamacji!**
2. Do elementów **3,6** zamocować mimośrodowo **r1**.
3. Do elementów **1,2,6** wkręcić trzpień **r16**.
4. Do boku **1** przykręcić prowadnicę **w45^{CL}** wkrętami **e3**, do boku **2** prowadnicę **w45^{CR}**.
5. Do ściany działowej **3** przykręcić wg rys. prowadnicę **w45^{CL}** wkrętami **e3**, natomiast prowadnicę **w45^{CR}** wkrętami **p1**.
6. Złożyć wybrany segment zgodnie z rysunkiem i połączyć złączami mimośrodkowymi **r1** oraz wkrętami typu konfirmat **e1** za pomocą kluczyka **z1**.
7. Ułożyć korpus segmentu frontem do dołu na równej powierzchni, ustawiając go tak, aby jego przekątne były równe.
8. Przybić ściany tylne **11** na obwodzie gwoździakami **l1**.
9. Do wieńca dolnego **5** przykręcić nóżki **k36¹** z przodu segmentu, natomiast **k36²** z tyłu segmentu wkrętami **e31**. Na środku segmentu **k38¹** wkrętem **e2**. Do elementu **k38¹** wyregulować segment.
10. Przykręcić płytę roboczą **4** do półki konstrukcyjnej **6** wkrętami **p42**. Uwaga: wyregulować płytę roboczą względem korpusu.
11. Złożyć szufladę w następującej kolejności:
 - a) połączyć ścianki boczne **7**, ściankę tylną **9**, przednią **8** wraz z dnem szuflady **10** używając wkrętów typu konfirmat **e32**.
 - b) do ścianek bocznych **7** przykręcić wg rys. prowadnice **w45^{DR}**, **w45^{DL}** wkrętami **p15**.
 - c) do czola szuflady **12** zamocować element regulacyjny **r31** oraz przykręcić uchwyt **c93** wkrętami **p6**.
 - d) połączyć czolo szuflady **12** wraz ze ścianką przednią **8** z użyciem wkrętu **j1** i elementu **r31**. Przykręcić tak aby pozostawić możliwość regulacji czola szuflady **12**.
 - e) wyregulować czolo szuflady **12** następnie dokręcić wkręt **j1**.

ZESTAWIENIE AKCESORIÓW:

4x  c93¹	4x  c93²	6x  ø7,50 mm e1	1x  ø6,3x13 mm e2	36x  ø6,3x13 mm e3	16x  ø6x22 mm e31
64x  ø5x50 mm e32	12x  ø8x30 mm f1	16x  M4x20 mm j1	2x  k36¹	2x  k36²	1x  k38¹
1x  k38²	65x  l1	12x  ø3,5x13 mm p1	32x  ø2,5x13 mm p15	8x  ø3,5x25 mm p42	8x  ø4x3,5 mm p6
16x  ø3,5x16 mm p25	6x  ø15x12mm #16 r1	6x  r16	16x  ø21x10mm r31	4x  ø16 s2	8x  321 mm t22
8x  350 mm w45^{CL}	8x  350 mm w45^{CR}	8x  350 mm w45^{DL}	8x  350 mm w45^{DR}	1x  z1	

 TAŚMA ZABEZPIEZAJĄCA	
 БЕЗОПАСИТЕЛЬНА ЛЕНТА	
 ZAJĄSZTUJĄCA PASKA	
 TAŠAS SICHERU	
 BANDE DE SURETE	
 THE ANTI-TOPPLE DEVICE	
 ZAŠTITNA TRAKA	
 BIZITOSITO SZALAG	
 BANDA DE SIGURANTA	
 ПРЕДОХРАНИТЕЛЬНАЯ ЛЕНТА	
 OCHRANNA PASKA	
 p38	 n26

Szanowny Kliencie, w przypadku zgłaszania reklamacji, prosimy posługiwać się numerem kodu podanym w instrukcji montażu. Wszelkie uwagi i reklamacje należy zgłaszać do punktu zakupu mebla. Nie należy montować elementów, jeżeli zostaną zauważone wady lub uszkodzenia tych elementów. Powierzchnię mebli należy czyścić wilgotną szmatką lub papierowym ręcznikiem. **Nie używać chemicznych środków czystości!**

BLACK RED WHITE

Instrukcja montażu

re_set

a4s_9_15

WYMIARY GABARYTOWE:

SZEROKOŚĆ: 150 cm, WYSOKOŚĆ: 91,5 cm, GŁĘBOKOŚĆ: 39,5 cm

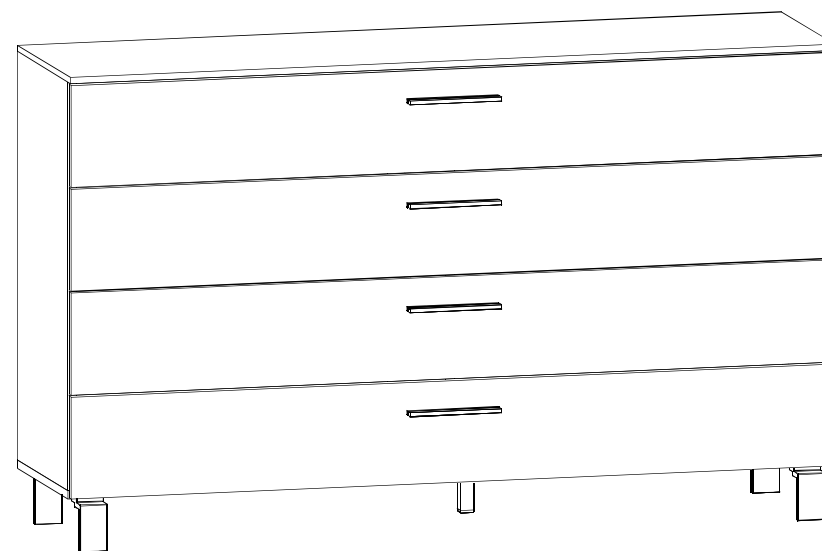

BLACK RED WHITE S.A. ul. KRZESZOWSKA 63, 23-400 BIŁGORAJ
e-mail: brw@brw.com.pl, <http://www.brw.com.pl>

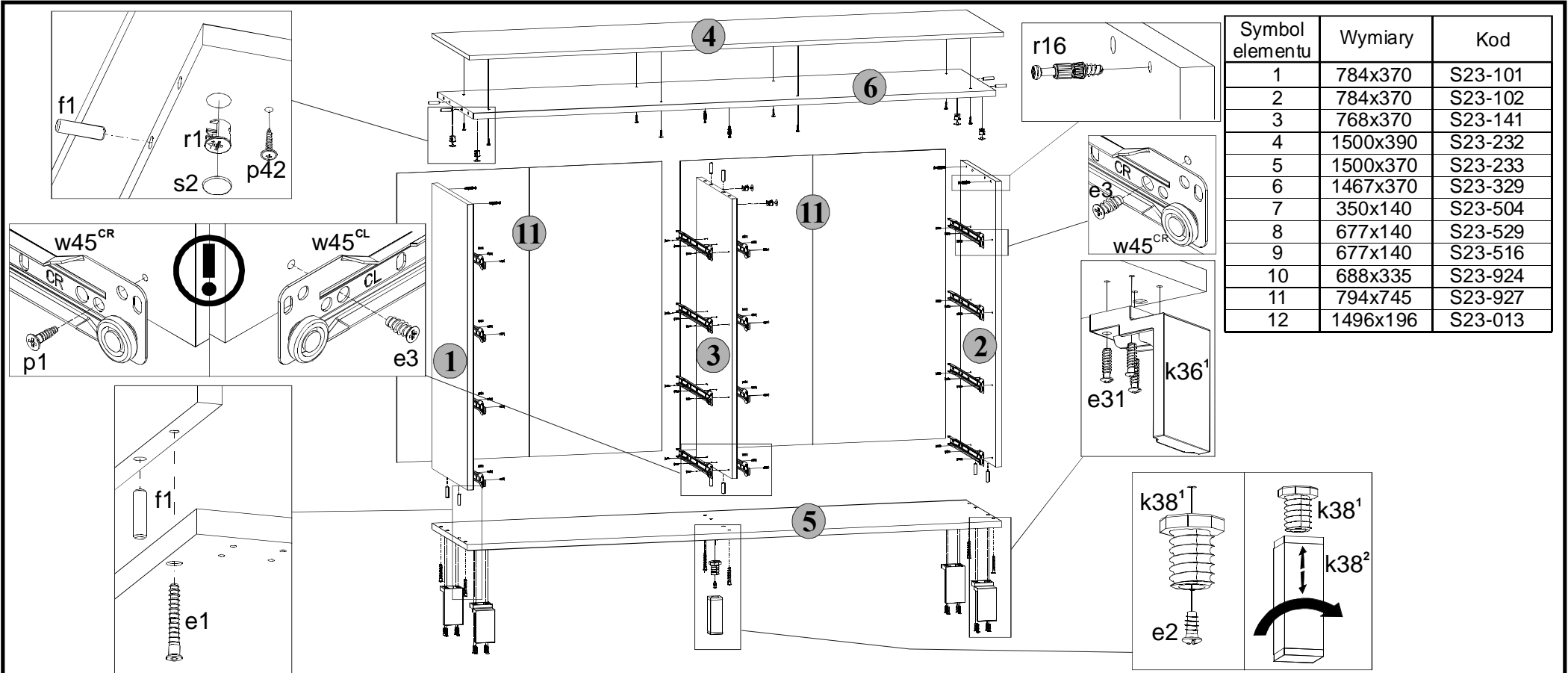

Symbol elementu	Wymiary	Kod
1	784x370	S23-101
2	784x370	S23-102
3	768x370	S23-141
4	1500x390	S23-232
5	1500x370	S23-233
6	1467x370	S23-329
7	350x140	S23-504
8	677x140	S23-529
9	677x140	S23-516
10	688x335	S23-924
11	794x745	S23-927
12	1496x196	S23-013

