













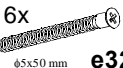
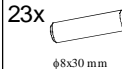

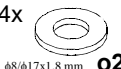

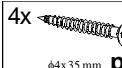

## KOLEJNOŚĆ MONTAŻU:

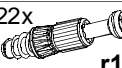
**Uwaga:** podczas montażu elementy należy układać na miękkim i czystym podłożu np.: ręcznik, koc. Nie montować mebla na dywanie, wykładzinie itp. *Nie stosowanie się do zaleceń producenta może spowodować zarysowanie powierzchni mebla.*

1. W otwory o średnicy 8 mm znajdujące się w krawędziach elementów wbić kołki **f1**. **Uwaga:** W przypadku stwierdzenia, że któryś z kołków wystaje z otworu na długość większą niż 10 mm, należy go dobić, wymienić lub skrócić, gdyż może on spowodować, przy składaniu, uszkodzenie elementów. **Przypadki takie nie podlegają reklamacji!**
2. Do listew **6,7,13,14** zamocować mimośrodowo **r3**.
3. Do elementu **10** zamocować mimośrodowo **r1**, przykrecić prowadnicę **w45<sup>CL</sup>** wkrętami **e3**.
4. Do elementu **11** zamocować mimośrodowo **r1**, przykrecić prowadnicę **w45<sup>CL</sup>** wkrętami **p1** oraz prowadnicę **w45<sup>OR</sup>** wkrętami **e3**.
5. Do elementu **12** zamocować mimośrodowo **r1**, przykrecić prowadnicę **w45<sup>CR</sup>** wkrętami **e3**.
6. W odpowiednie otwory w płycie roboczej **1**, nogach **2,3,4,5** oraz listwach **6,7** wkręcić trzpienie **r16**.
7. Połączyć ze sobą elementy **2,4,6** śrubami **j54** (z podkładką **o28**) kluczykiem **z16**.
8. Połączyć ze sobą elementy **3,5,7** śrubami **j54** (z podkładką **o28**) kluczykiem **z16**.
9. Do nogi **2** przymocować element **13** za pomocą złączy mimośrodkowych **r3** i kluczyka **z1**.
10. Do nogi **3** przymocować element **14** za pomocą złączy mimośrodkowych **r3** i kluczyka **z1**.
11. Połączyć ze sobą zmontowane elementy **2,4,6,13** i **3,5,7,14** oraz płytę tylną **8** i listwę **9** za pomocą złączy mimośrodkowych **r1** kluczykiem **z1**.
12. Przymocować płytę roboczą **1** do zmontowanych elementów za pomocą złączy mimośrodkowych **r3** kluczykiem **z1** oraz za pomocą elementu **n93** wkrętami **e2**.
13. Do płyty roboczej **1** przymocować elementy **10,11,12** za pomocą złączy mimośrodkowych **r1** kluczykiem **z1**, oraz połączyć je z listwą **9** wkrętami typu konfirmat **e1** kluczykiem **z1**.
14. Złożyć szuflady w następującej kolejności:
  - a) połączyć ścianki boczne **15**, tylną **16**, przednią **17** wraz z dnem szuflady **18** używając wkrętów **e32**;
  - b) do ścianek bocznych **15** przykrecić wg rys. prowadnice **w45<sup>DR</sup>**, **w45<sup>DL</sup>** wkrętami **p15**.
  - c) do czola szuflad **19,20** zamocować element regulacyjny **r31** oraz przykrecić uchwyt **c93** wkrętami **p80**.
  - d) połączyć czola szuflad **19,20** wraz ze ścianką przednią **17** z użyciem wkrętu **j1** i elementu **r31**. Przykrecić tak aby pozostawić możliwość regulacji czola szuflad **19,20**.
  - e) wyregulować czola szuflad **19,20** a następnie dokręcić wkręt **j1**.

## ZESTAWIENIE AKCESORIÓW:

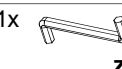
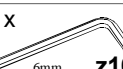
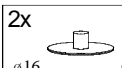
2x  <b>c93<sup>1</sup></b>	2x  <b>c93<sup>2</sup></b>	3x  φ7x50 mm <b>e1</b>	2x  φ6,3x13 mm <b>e2</b>	9x  φ6x13 mm <b>e3</b>	16x  φ5x50 mm <b>e32</b>
23x  φ8x30 mm <b>f1</b>	4x  M4x20 mm <b>j1</b>	4x  M8x40 mm <b>j54</b>	4x  φ8/φ17x1,8 mm <b>o28</b>	1x  25x25x20,2mm <b>n93</b>	3x  φ3,5x13 mm <b>p1</b>
4x  φ4x35 mm <b>p80</b>	8x  φ2,5x13 mm <b>p15</b>	14x  φ15x12mm #16 <b>r1</b>	8x  φ15x15mm #22 <b>r3</b>	22x  <b>r16</b>	4x  φ21x10mm <b>r31</b>
2x  350 mm <b>w45<sup>CL</sup></b>	2x  350 mm <b>w45<sup>CR</sup></b>	2x  350 mm <b>w45<sup>DL</sup></b>	2x  350 mm <b>w45<sup>DR</sup></b>	1x  <b>z1</b>	1x  6mm <b>z16</b>
2x  φ16 <b>s2</b>					

Szanowny Kliencie, w przypadku zgłaszania reklamacji, prosimy posługiwać się numerem kodu podanym w instrukcji montażu. Wszelkie uwagi i reklamacje należy zgłaszać do punktu zakupu mebla. Nie należy montować elementów, jeżeli zostaną zauważone wady lub uszkodzenia tych elementów. Powierzchnię mebli należy czyścić wilgotną szmatką lub papierowym ręcznikiem. **Nie używać chemicznych środków czystości!**

  
BLACK RED WHITE

## Instrukcja montażu

# re\_set

# abiu\_8\_11

### WYMIARY GABARYTOWE:

SZEROKOŚĆ: 110 cm, WYSOKOŚĆ: 78 cm, GŁĘBOKOŚĆ: 65 cm

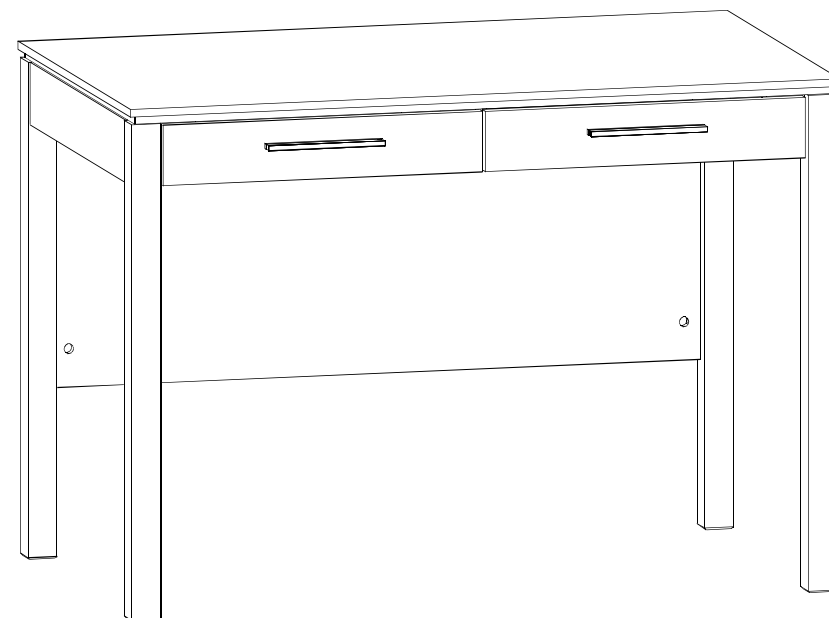

BLACK RED WHITE S.A. ul. KRZESZOWSKA 63, 23-400 BIŁGORAJ  
e-mail: brw@brw.com.pl, <http://www.brw.com.pl>

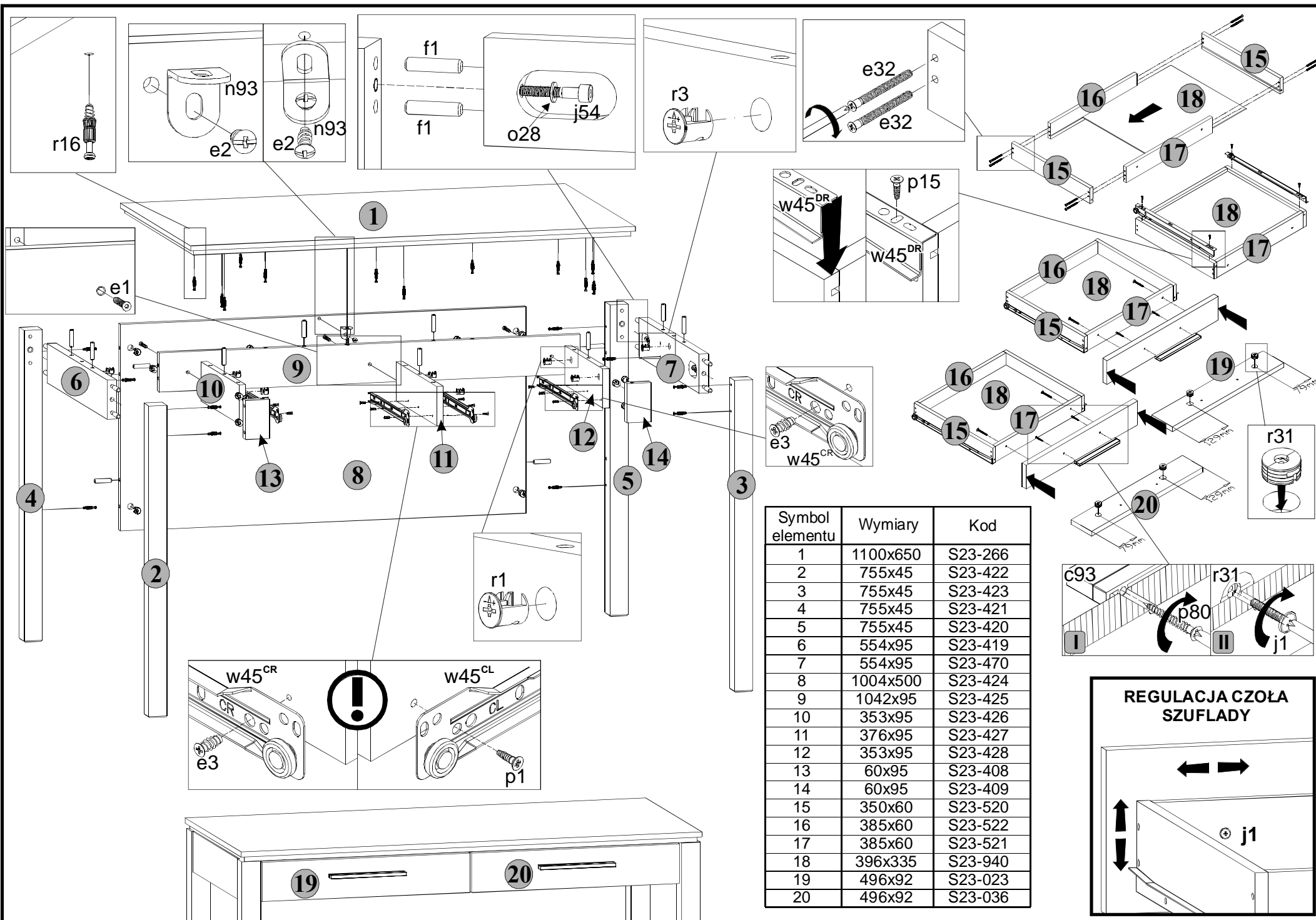

Symbol elementu	Wymiary	Kod
1	1100x650	S23-266
2	755x45	S23-422
3	755x45	S23-423
4	755x45	S23-421
5	755x45	S23-420
6	554x95	S23-419
7	554x95	S23-470
8	1004x500	S23-424
9	1042x95	S23-425
10	353x95	S23-426
11	376x95	S23-427
12	353x95	S23-428
13	60x95	S23-408
14	60x95	S23-409
15	350x60	S23-520
16	385x60	S23-522
17	385x60	S23-521
18	396x335	S23-940
19	496x92	S23-023
20	496x92	S23-036

