

KOLEJNOŚĆ MONTAŻU:

Uwaga: podczas montażu elementy należy układać na miękkim i czystym podłożu np.: ręcznik, koc. Nie montować mebla na dywanie, wykładzinie itp. Nie stosowanie się do zaleceń producenta może spowodować zarysowanie powierzchni mebla.

1. W otwory o średnicy 8 mm znajdujące się w krawędziach elementów wbić kolki **f1**. (Otwory na trzpień **r16** pozostawić wolne). **Uwaga:** W przypadku stwierdzenia, że któryś z kolków wystaje z otworu na długość większą niż 10 mm, należy go dobić, wymienić lub skrócić, gdyż może on spowodować, przy składaniu, uszkodzenie boku.

Przypadki takie nie podlegają reklamacji!

- Do boku **1** wkręcić trzpień **r16** oraz przykręcić rozwórke **m26^L** wkrętami **p27**.
- Do boku **2** wkręcić trzpień **r16** oraz przykręcić rozwórke **m26^P** wkrętami **p27**.
- Do ściany działowej **3** zamocować mimosrody **r1**.
- Do półki konstrukcyjnej **6** zamocować mimosrody **r3** i wkręcić trzpienie **r16**.
- Złożyć wybrany segment zgodnie z rysunkiem i połączyć złączami mimosrodowymi **r1** oraz wkrętami typu konfirmat **e1** za pomocą kluczyka **z1**.
- Ułożyć korpus segmentu frontem do dołu na równej powierzchni, ustawiając go tak, aby jego przekątne były równe.
- Przybić ścianę tylną **7** na obwodzie gwoździkami **l1**.
- Do wieńca dolnego **4** przykręcić nóżki:
 - z przodu segmentu **k36^P** z tyłu segmentu **k36^P** wkrętami **e31**.
 - na środku segmentu **k38^P** wkrętem **e2**. Do elementu **k38^P** przykręcić element **k38^P** i wyregulować segment.
- Do elementu **6** przykręcić płytę roboczą **5** wkrętami **p78**. Uwaga: wyregulować płytę roboczą względem korpusu.

-----**adk_4_10**-----

- Do elementu **4** przykręcić prowadniki zawiasów **b1** wkrętami **e2**.
- Ułożyć drzwi **8** na równej powierzchni i delikatnie zamocować puszki zawiasów **a2**.
- Do drzwi **8** przykręcić elementy **m26^L** wkrętami **p27** oraz przykleić elementy **o21** zgodnie z rysunkiem..
- Zamontować drzwi **8** i wyregulować.
- Przykręcić uchwyty **c93** wkrętami **p80**.

-----**awk_4_10**-----

- Do elementu **4** przykręcić prowadniki zawiasów **b15**.
 - Ułożyć drzwi **9** na równej powierzchni i delikatnie zamocować puszki zawiasów **a23** wkrętami **p44**.
 - Do drzwi **9** przykręcić elementy **m26^P** wkrętami **p57** oraz przykleić elementy **o21** zgodnie z rysunkiem..
 - Zamontować drzwi witrny **9** i wyregulować.
 - Przykręcić uchwyty **c93** wkrętami **p39** z podkładką **o27**.
- Podczas wykonywania tej czynności należy zwrócić szczególną uwagę, ponieważ zachodzi niebezpieczeństwo skaleczenia się, jak również uszkodzenia elementu.

ZESTAWIENIE AKCESORIÓW:

1x e2 φ6,3x13 mm	16x e31 φ6x22 mm	12x f1 φ8x30 mm	1x c93 ¹	1x c93 ²	9x e1 φ7x50 mm	TASMA ZABEZPIECZAJĄCA ОБОЕ ЗАПРАЧІТЭЛІНА РЭНТА ЗАШТІТЛІВА ПАСКА DAS SICHERU BANDE DE SURETE THE ANTI-TOPPLE DEVICE ЗАШТІТНА ТРАКА БИЗТОБИТО ЗСАЛАГ BANDE DE SIGURANTA ПРЭДОХРАЊІТЕЛЬНАЯ РЭНТА ОХРАЊНА ПАСКА
1x k38 ^P	40x l1	2x o21 silikon	2x k36 ^L	2x k36 ^P	1x k38 ^L	
1x m26 ^L	3x r1 φ15x12mm #16	6x r3 φ15x15mm #22	6x p27 φ3,5x13 mm	12x p78 φ3,5x30 mm	1x m26 ^L	
1x m26 ^P			9x r16	3x s2 φ16	1x z1	

Szanowny Kliencie, w przypadku zgłoszenia reklamacji, prosimy posługiwać się numerem kodu podanym w instrukcji montażu. Wszelkie uwagi i reklamacje należy zgłaszać do punktu zakupu mebla. Nie należy montować elementów, jeżeli zostaną zauważone wady lub uszkodzenia tych elementów. Powierznię mebli należy czyścić wilgotną szmatką lub papierowym ręcznikiem. Nie używać chemicznych środków czystości!

BLACK RED WHITE

Instrukcja montażu

re_set

adk_4_10

awk_4_10

WYMIARY GABARYTOWE:

SZEROKOŚĆ: 100 cm, WYSOKOŚĆ: 41,5 cm, GŁĘBOKOŚĆ: 58,5 cm

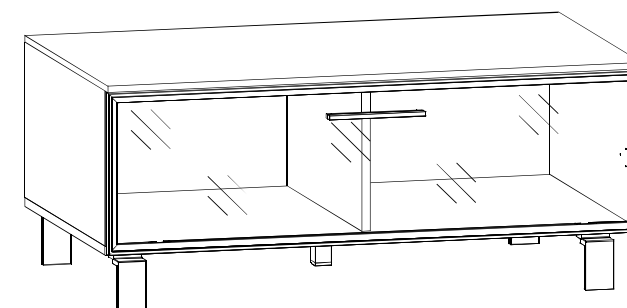
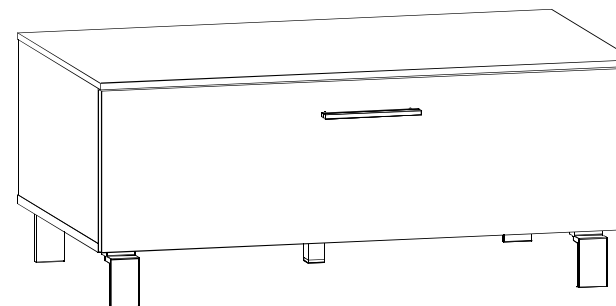

BLACK RED WHITE S.A. ul. KRZESZOWSKA 63, 23-400 BIŁGORAJ
e-mail: brw@brw.com.pl, http://www.brw.com.pl

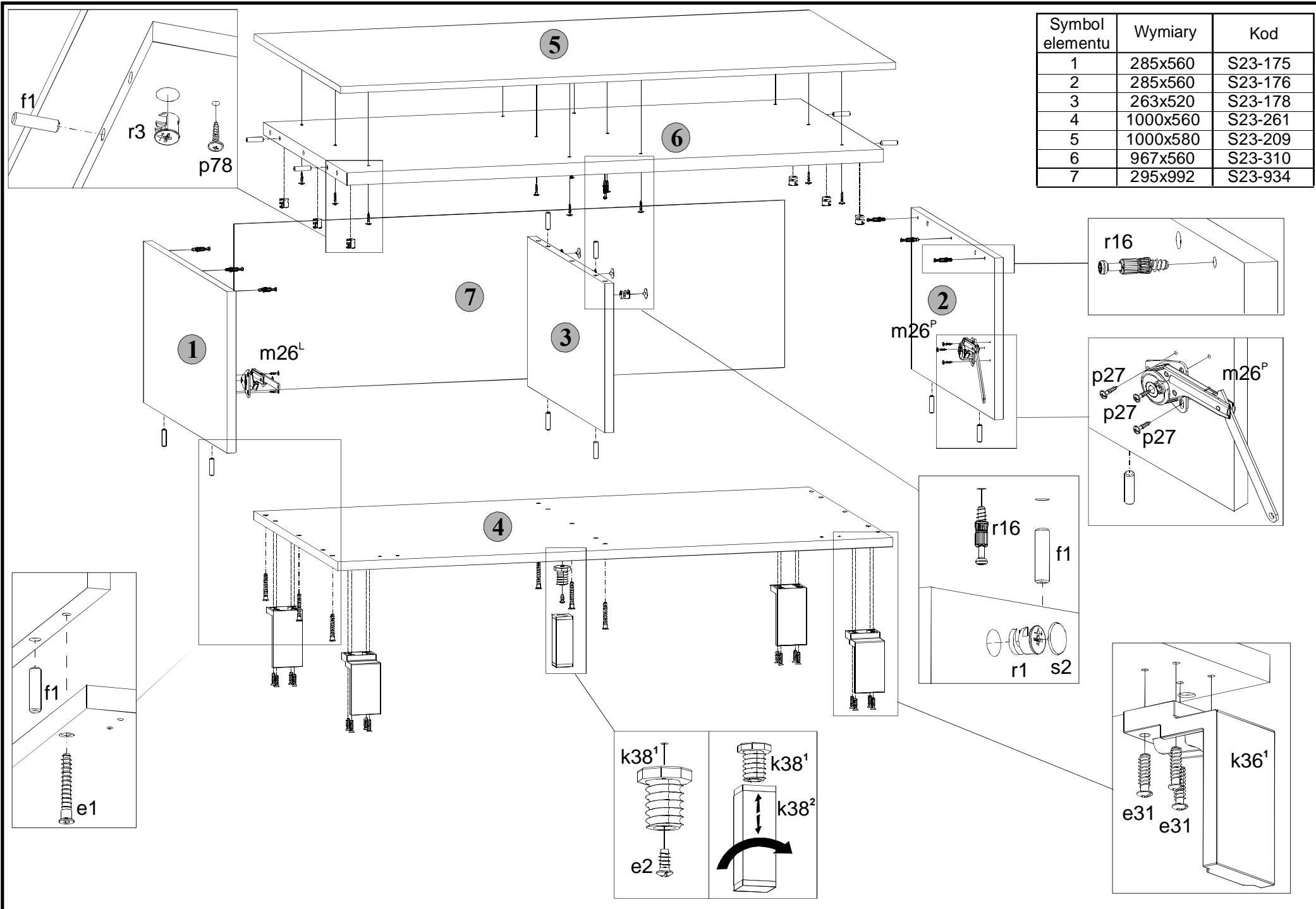

Symbol elementu	Wymiary	Kod
1	285x560	S23-175
2	285x560	S23-176
3	263x520	S23-178
4	1000x560	S23-261
5	1000x580	S23-209
6	967x560	S23-310
7	295x992	S23-934

adk_4_10

Symbol elementu	Wymiary	Kod
8	996x296	S23-025

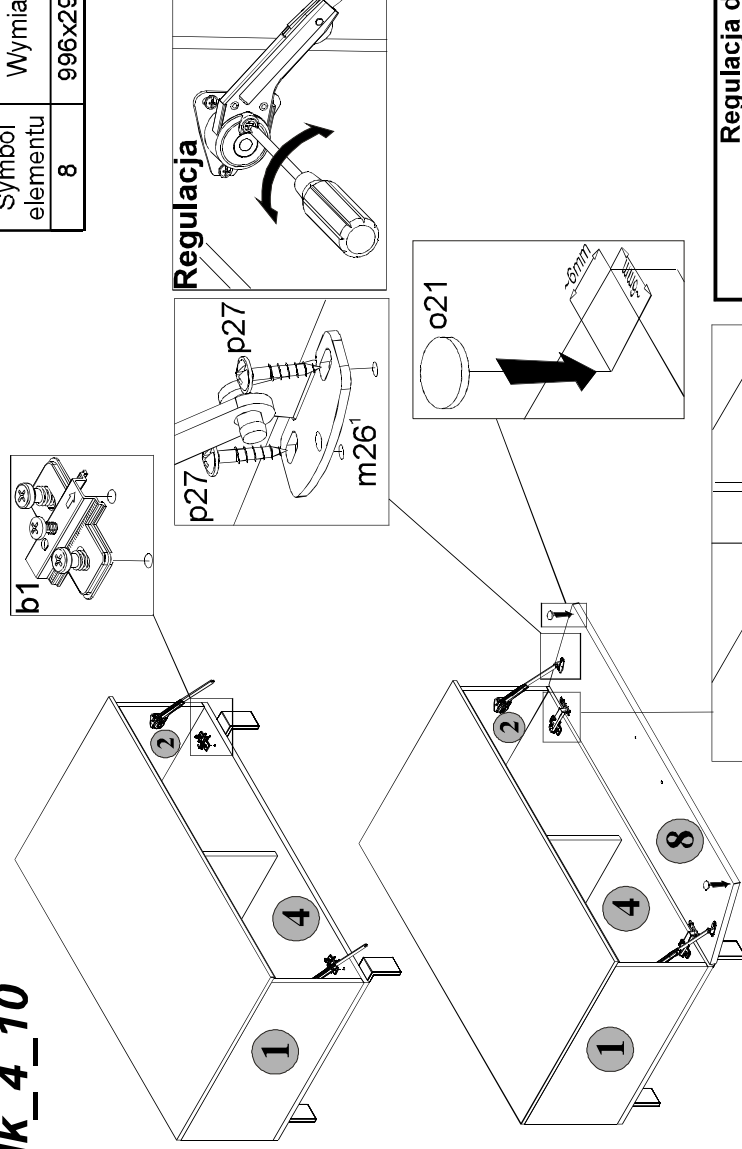

Regulacja

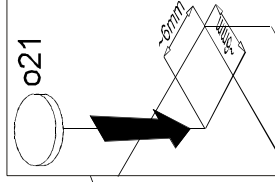
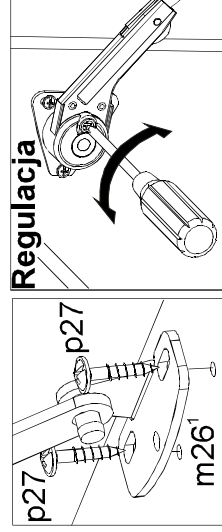

Zestawienie akcesoriów

2x	a2	2x	b1	4x	p27
2x	m26'	2x	p80	4x	Ø3,8x13 mm

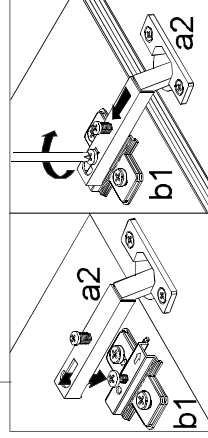

Regulacja drzwi

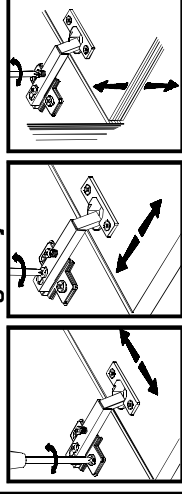

P28-S23-ack.awk4/10-M_IN1-KOR01

awk_4_10

Symbol elementu	Wymiary	Kod
9	996x296	S23-065

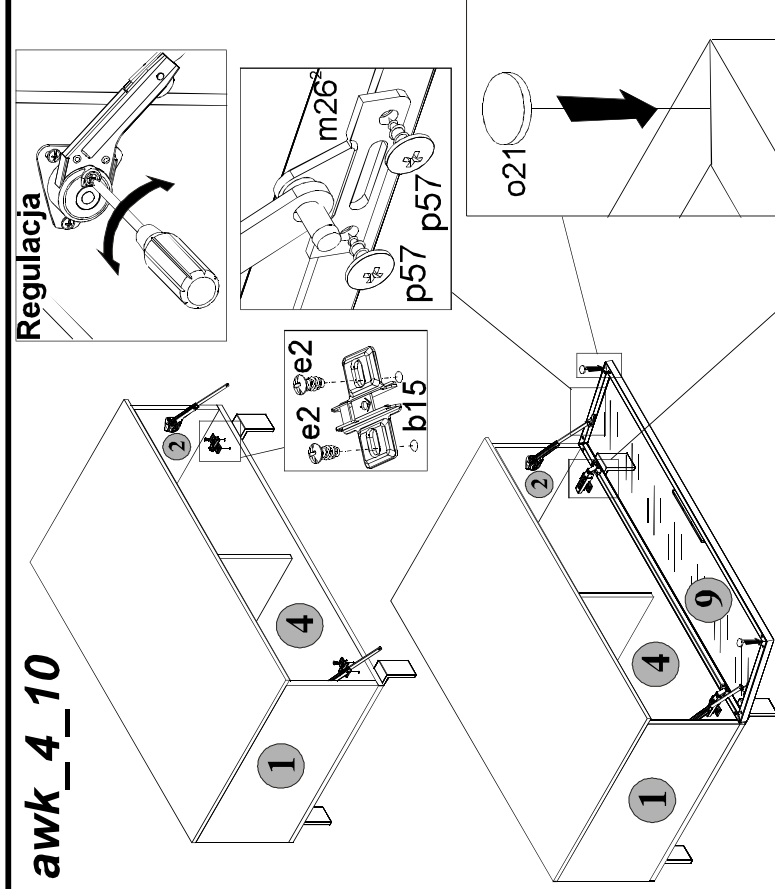

Regulacja

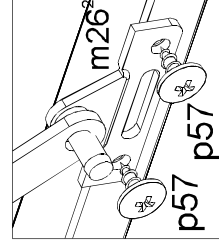
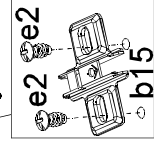
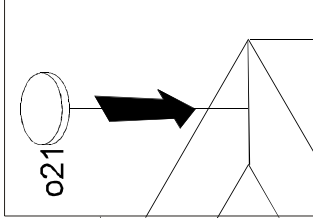
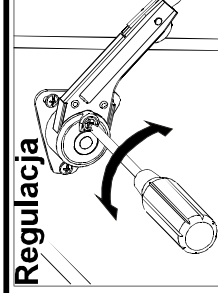

Regulacja drzwi

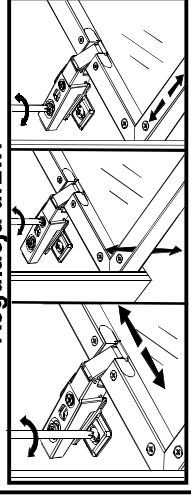

Montaż zawiasu

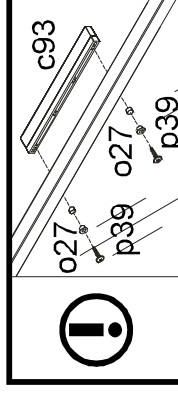
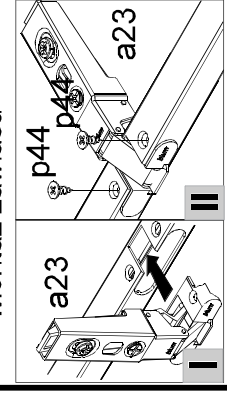

Zestawienie akcesoriów

2x	a23	2x	b15	4x	m26'
2x	c27	2x	p39	4x	p57
4x	e2	4x	p44	4x	Ø3,8x9,5 mm

Podczas wykonywania tej czynności należy zwrócić szczególną uwagę, ponieważ zachodzi niebezpieczeństwo skażenia się, jak również uszkodzenia elementu

P28-S23-ack.awk4/10-M_IN1-KOR01