

KOLEJNOŚĆ MONTAŻU:

Uwaga: podczas montażu elementy należy układać na miękkim i czystym podłożu np.: ręcznik, koc. Nie montować mebla na dywanie, wykładzinie itp. *Nie stosowanie się do zaleceń producenta może spowodować zarysowanie powierzchni mebla.*

1. W otwory o średnicy 8 mm znajdujące się w krawędziach elementów wbić kołki **f1**.
Uwaga: Niewłaściwe użycie kołków **f1 (30 mm)** może spowodować uszkodzenie elementu przy składaniu. W przypadku stwierdzenia, że któryś z kołków wystaje z otworu na długość większą niż 10 mm należy go dobić, wymienić lub skrócić, gdyż może on spowodować przy składaniu uszkodzenie boku.
Przypadki takie nie podlegają reklamacji!
2. Do ścian bocznych **1,2** wkręcić trzpienie **r16** oraz przykręcić podpórki półek szklanych **d12** wkrętami **e3**.
3. Do półki konstrukcyjnej **6** zamocować mimośrodowo **r1** oraz wkręcić trzpienie **r16**.
4. Do ścian działowych **3,4** zamocować mimośrodowo **r1** oraz podpórki półek szklanych **d12** wkrętami **e3**.
5. Złożyć wybrany segment zgodnie z rysunkiem i połączyć wkrętami typu konfirmat **e1** i złączem mimośrodowym **r1** używając do tego celu kluczyka **z1**.
6. Ułożyć korpus segmentu frontem do dołu na równej powierzchni, ustawiając go tak, aby jego przekątne były równe.
7. Przybić ściany **8,9** na obwodzie gwoździakami **l1**.
8. Do elementu **6** przykręcić element **4** wkrętami **p42**. Uwaga wyregulować płytę roboczą względem korpusu
9. Do wieńca dolnego **5** przykręcić nóżki:
- z przodu segmentu **k36'** wkrętami **e31**.
- z tyłu segmentu **k36'** wkrętami **e31**.
- na środku segmentu **k38'** wkrętem **e2**. Do elementu **k38'** przykręcić **k38'** wyregulować segment.
10. Zamocować półki szklane **7**. Podczas wykonywania tej czynności należy zwrócić szczególną uwagę, ponieważ zachodzi niebezpieczeństwo skaleczenia się, jak również uszkodzenia elementu.

ZESTAWIENIE AKCESORIÓW:

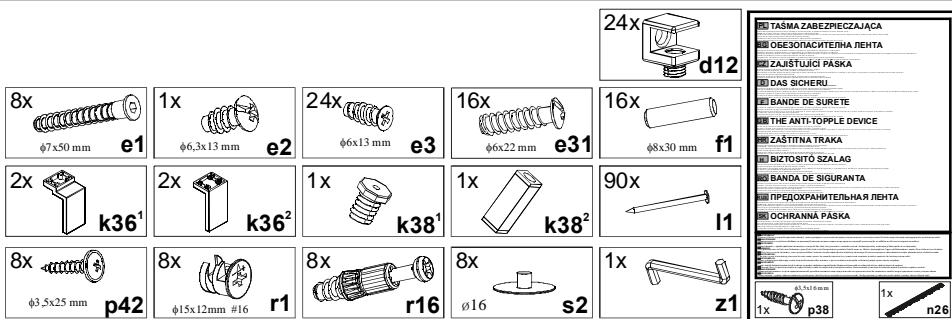

Szanowny Kliencie, w przypadku zgłaszania reklamacji, prosimy posługiwać się numerem kodu podanym w instrukcji montażu. Wszelkie uwagi i reklamacje należy zgłaszać do punktu zakupu mebla. Nie należy montować elementów, jeżeli zostaną zauważone wady lub uszkodzenia tych elementów. Powierznię mebli należy czyścić wilgotną szmatką lub papierowym ręcznikiem. **Nie używać chemicznych środków czystości!**

BLACK RED WHITE

Instrukcja montażu

re_set

ao_11_15

WYMIARY GABARYTOWE:

SZEROKOŚĆ: 150 cm, WYSOKOŚĆ: 111,5 cm, GŁĘBOKOŚĆ: 33 cm



BLACK RED WHITE S.A. ul. KRZESZOWSKA 63, 23-400 BIŁGORAJ
e-mail: brw@brw.com.pl, <http://www.brw.com.pl>

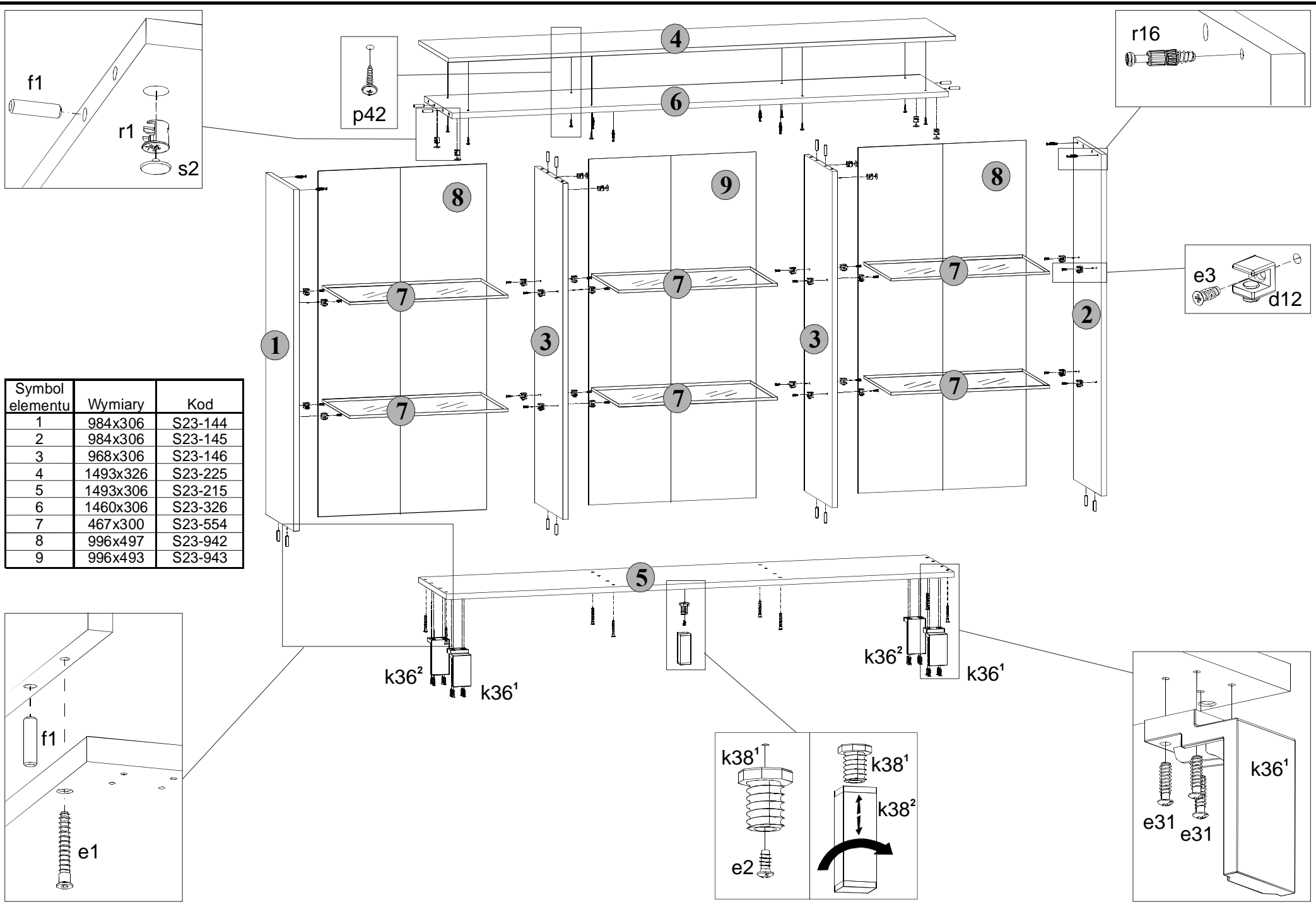

Symbol elementu	Wymiary	Kod
1	984x306	S23-144
2	984x306	S23-145
3	968x306	S23-146
4	1493x326	S23-225
5	1493x306	S23-215
6	1460x306	S23-326
7	467x300	S23-554
8	996x497	S23-942
9	996x493	S23-943