

KOLEJNOŚĆ MONTAŻU:

Uwaga: podczas montażu elementy należy układać na miękkim i czystym podłożu np.: ręcznik, koc. Nie montować mebla na dywanie, wykładzinie itp. Nie stosowanie się do zaleceń producenta może spowodować zarysowanie powierzchni mebla.

1. W otwory o średnicy 8 mm znajdujące się w krawędziach elementów wbić kołki **f1**.
Uwaga: Niewłaściwe użycie kołków **f1 (30 mm)** może spowodować uszkodzenie elementu przy składaniu. W przypadku stwierdzenia, że któryś z kołków wystaje z otworu na długość większą niż 10 mm należy go dobić, wymienić lub skrócić, gdyż może on spowodować przy składaniu uszkodzenie boku.
Przypadki takie nie podlegają reklamacji!
2. Do ścian bocznych **1,2** wkręcić trzpienie **r16** oraz przykręcić podpórki półek szklanych **d12** wkrętami **e3**.
3. Do elementu **6** zamocować mimośrodowo **r1** i wkręcić trzpienie **r16**.
4. Do ściany działowej **3** zamocować mimośrodowo **r1** i przykręcić podpórki półek szklanych **d12** wkrętami **e3**.
5. Złożyć wybrany segment zgodnie z rysunkiem i połączyć wkrętami typu konfirmat **e1** i złączem mimośrodkowym **r1** używając do tego celu kluczyka **z1**.
6. Ułożyć korpus segmentu frontem do dołu na równej powierzchni, ustawiając go tak, aby jego przekątne były równe.
7. Przybić ścianę **8,9** na obwodzie gwoździkami **l1**.
8. Do elementu **6** przykręcić element **4** wkrętami **p42**. Uwaga: wyregulować płytę roboczą względem korpusu.
9. Do wieńca dolnego **5** przykręcić nóżki:
 - z przodu segmentu **k36¹** wkrętami **e31**.
 - z tyłu segmentu **k36²** wkrętami **e31**.
 - na środku segmentu **k38** wkrętem **e2**. Do elementu **k38¹** przykręcić element **k38²** wyregulować segment.
10. Zamocować półki szklane **7**. Podczas wykonywania tej czynności należy zwrócić szczególną uwagę, ponieważ zachodzi niebezpieczeństwo skaleczenia się, jak również uszkodzenia elementu.

ZESTAWIENIE AKCESORIÓW:

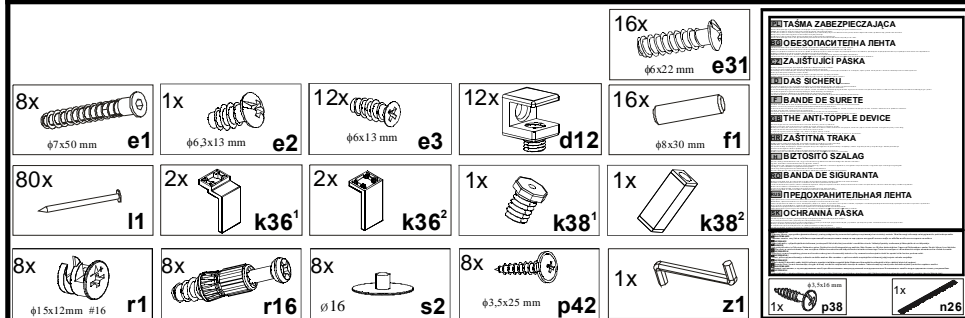

Szanowny Kliencie, w przypadku zgłaszania reklamacji, prosimy posługiwać się numerem kodu podanym w instrukcji montażu. Wszelkie uwagi i reklamacje należy zgłaszać do punktu zakupu mebla. Nie należy montować elementów, jeżeli zostaną zauważone wady lub uszkodzenia tych elementów. Powierznię mebli należy czyścić wilgotną szmatką lub papierowym ręcznikiem. Nie używać chemicznych środków czystości!



Instrukcja montażu

re_set

ao_9_15

WYMIARY GABARYTOWE:

SZEROKOŚĆ: 149,5 cm, WYSOKOŚĆ: 91,5 cm, GŁĘBOKOŚĆ: 33 cm



BLACK RED WHITE S.A. ul. KRZESZOWSKA 63, 23-400 BIŁGORAJ
e-mail: brw@brw.com.pl, <http://www.brw.com.pl>

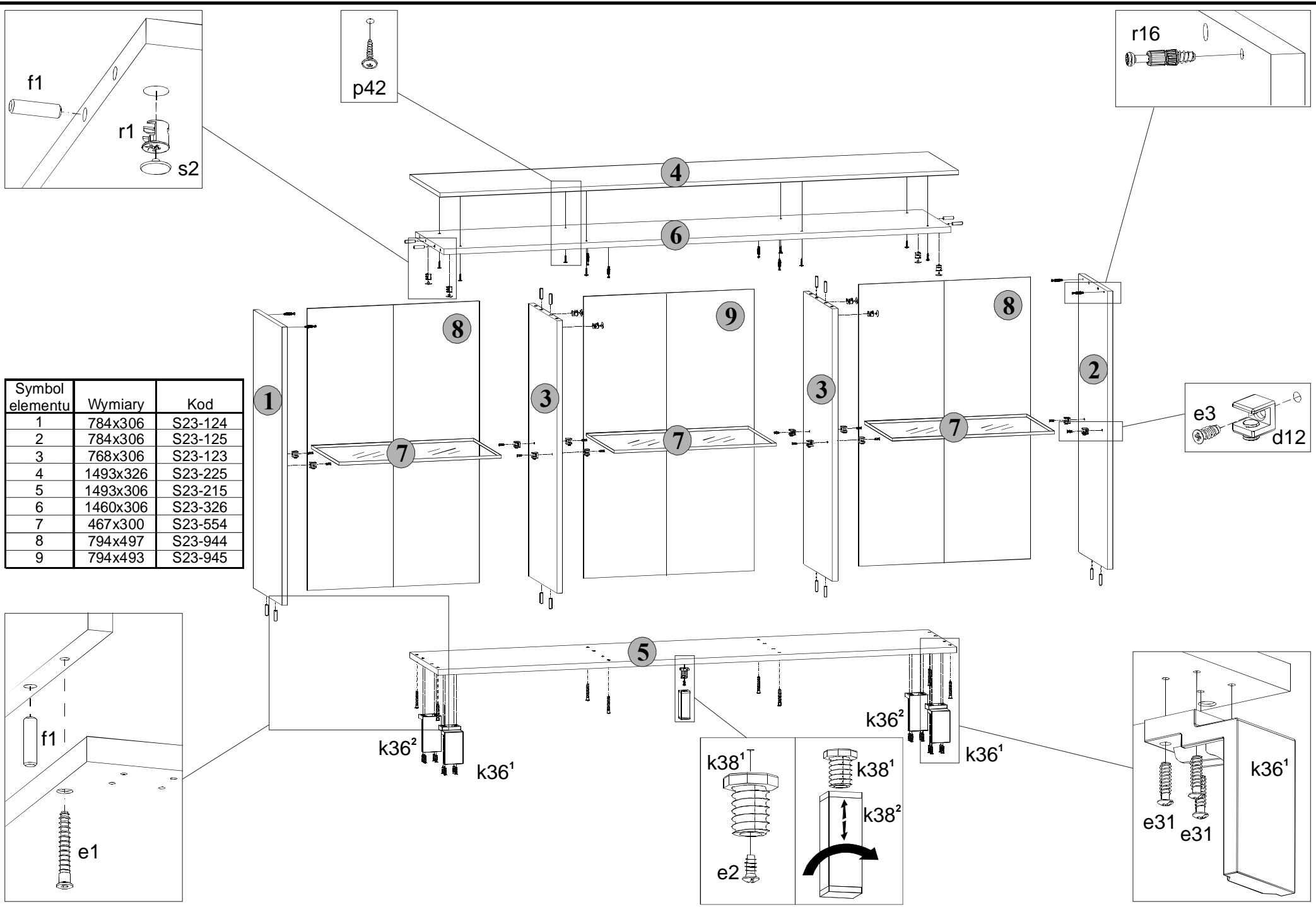

Symbol elementu	Wymiary	Kod
1	784x306	S23-124
2	784x306	S23-125
3	768x306	S23-123
4	1493x326	S23-225
5	1493x306	S23-215
6	1460x306	S23-326
7	467x300	S23-554
8	794x497	S23-944
9	794x493	S23-945