

KOLEJNOŚĆ MONTAŻU:

Uwaga: podczas montażu elementy należy układać na miękkim i czystym podłożu np.: ręcznik, koc. Nie montować mebla na dywanie, wykładzinie itp. Nie stosowanie się do zaleceń producenta może spowodować zarysowanie powierzchni mebla.

1. W otwory o średnicy 8 mm znajdujące się w krawędziach elementów wbić kołki **f1**. (Otwory na trzpień **r16** pozostawić wolne). **Uwaga:** W przypadku stwierdzenia, że któryś z kołków wystaje z otworu na długość większą niż 10 mm, należy go dobić, wymienić lub skrócić, gdyż może on spowodować, przy składaniu, uszkodzenie boku.

Przypadki takie nie podlegają reklamacji!

2. Do boków **1,2** oraz półki konstrukcyjnej **6** wkręcić trzpień **r16**.
3. Do półki konstrukcyjnej **6** zamocować mimośrodowo **r3** natomiast do ściany działowej **3** zamocować mimośrodowo **r1**.
4. Do boku **1** przykręcić prowadnicę **w5^{CL}** wkrętami **e3**, do boku **2** prowadnicę **w5^{CR}**.
5. Do ściany działowej **3** przykręcić wg rys. prowadnicę **w5^{CL}** wkrętami **e3**, natomiast prowadnicę **w5^{CR}** wkrętami **p1**.
6. Złożyć wybrany segment zgodnie z rysunkiem i połączyć złączami mimośrodowymi **r1** oraz wkrętami typu konfirmat **e1** za pomocą kluczyka **z1**.
7. Ułożyć korpus segmentu frontem do dołu na równej powierzchni, ustawiając go tak, aby jego przekątne były równe.
8. Przybić ścianę tylną **12** na obwodzie gwoździkami **l1**, dla ułatwienia można narysować ołówkiem linie wzdłuż których gwoździe będą wbijane.
9. Przykręcić płytę roboczą **4** do półki konstrukcyjnej **6** wkrętami **p42**.
10. Do wieńca dolnego **5** przykręcić nóżki **k36¹** z przodu segmentu, natomiast **k36²** z tyłu segmentu wkrętami **e31**. Na środku segmentu **k38¹** wkrętem **e2**. Do elementu **k38¹** przykręcić **k38²** i wyregulować segment.
11. Złożyć szufladę w następującej kolejności:
 - a) połączyć ścianki boczne **7**, ściankę tylną **9**, przednią **8** wraz z dnem szuflady **10** używając wkrętów typu konfirmat **e32**.
 - b) do ścianek bocznych **7** przykręcić wg rys. prowadnice **w5^{DR}**, **w5^{DL}** wkrętami **p15**.
 - c) do dna szuflady przykręcić wspornik **t21** wkrętami **p25**.
 - d) do czola szuflady **11** zamocować element regulacyjny **r31** oraz przykręcić uchwyt **c93** wkrętami **p6**.
 - e) połączyć czoło szuflady **11** wraz ze ścianką przednią **8** z użyciem wkrętu **j1** i elementu **r31**. Przykręcić tak aby pozostawić możliwość regulacji czola szuflady **11**.
 - f) wyregulować czoło szuflady **11** następnie dokręcić wkręt **j1**.

ZESTAWIENIE AKCESORIÓW:

| | | | | | | | |
|-------------------------|-------------------------|----------------------------------|----------------------------------|----------------------------------|----------------------------------|-----------------------|---|
| 9x e1 ø7x50 mm | 1x e2 ø6,5x13 mm | 9x e3 ø6x13 mm | 16x e31 ø6x22 mm | 16x e32 ø5x30 mm | 3x p1 ø3,5x13 mm | 12x f1 ø8x30 mm | TASMA ZABEZPIEZAJĄCA OBEZPEKACZKA NA REHTA ZAJSTUJĄCI PASKA DAS SIKHERU BANDE DE SURETE THE ANTI-TOPPLE DEVICE ЗАШТИТНА ТРАКА БИЗТОТНО СЗАЛАГ BANDA DE SIGURANTA ПРЕДОХРАНИТЕЛНА РЕНТА OCHRANNÁ PÁSKA |
| 4x j1 M4x20 mm | 2x k36 ¹ | 2x k36 ² | 1x k38 ¹ | 1x k38 ² | 40x l1 | 2x p6 ø4x35 mm | |
| 8x p15 ø2,5x13 mm | 4x p25 ø1,5x30 mm | 12x p78 ø1,5x12 mm #16 | 3x r1 ø1,5x12 mm #16 | 6x r3 ø1,5x15 mm #22 | 9x r16 ø21x10 mm | 4x r31 | |
| 1x s2 ø16 | 2x t21 371 mm | 2x w5 ^{CL} 400 mm | 2x w5 ^{CR} 400 mm | 2x w5 ^{DL} 400 mm | 2x w5 ^{DR} 400 mm | 1x z1 | |
| | | | | | | 1x n26 | |

Szanowny Kliencie, w przypadku zgłaszania reklamacji, prosimy posługiwać się numerem kodu podanym w instrukcji montażu. Wszelkie uwagi i reklamacje należy zgłaszać do punktu zakupu mebla. Nie należy montować elementów, jeżeli zostaną zauważone wady lub uszkodzenia tych elementów. Powierznię mebli należy czyścić wilgotną szmatką lub papierowym ręcznikiem. Nie używać chemicznych środków czystości!

BLACK RED WHITE

Instrukcja montażu

re_set

artv1s_3_15

WYMIARY GABARYTOWE:

SZEROKOŚĆ: 150 cm, WYSOKOŚĆ: 26,5 cm, GŁĘBOKOŚĆ: 58,5 cm

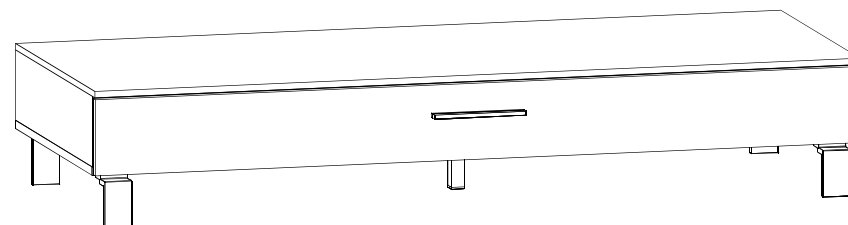

BLACK RED WHITE S.A. ul. KRZESZOWSKA 63, 23-400 BIŁGORAJ
e-mail: brw@brw.com.pl, <http://www.brw.com.pl>

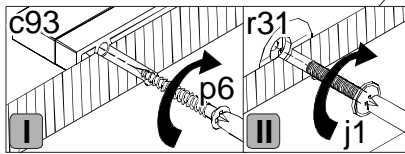
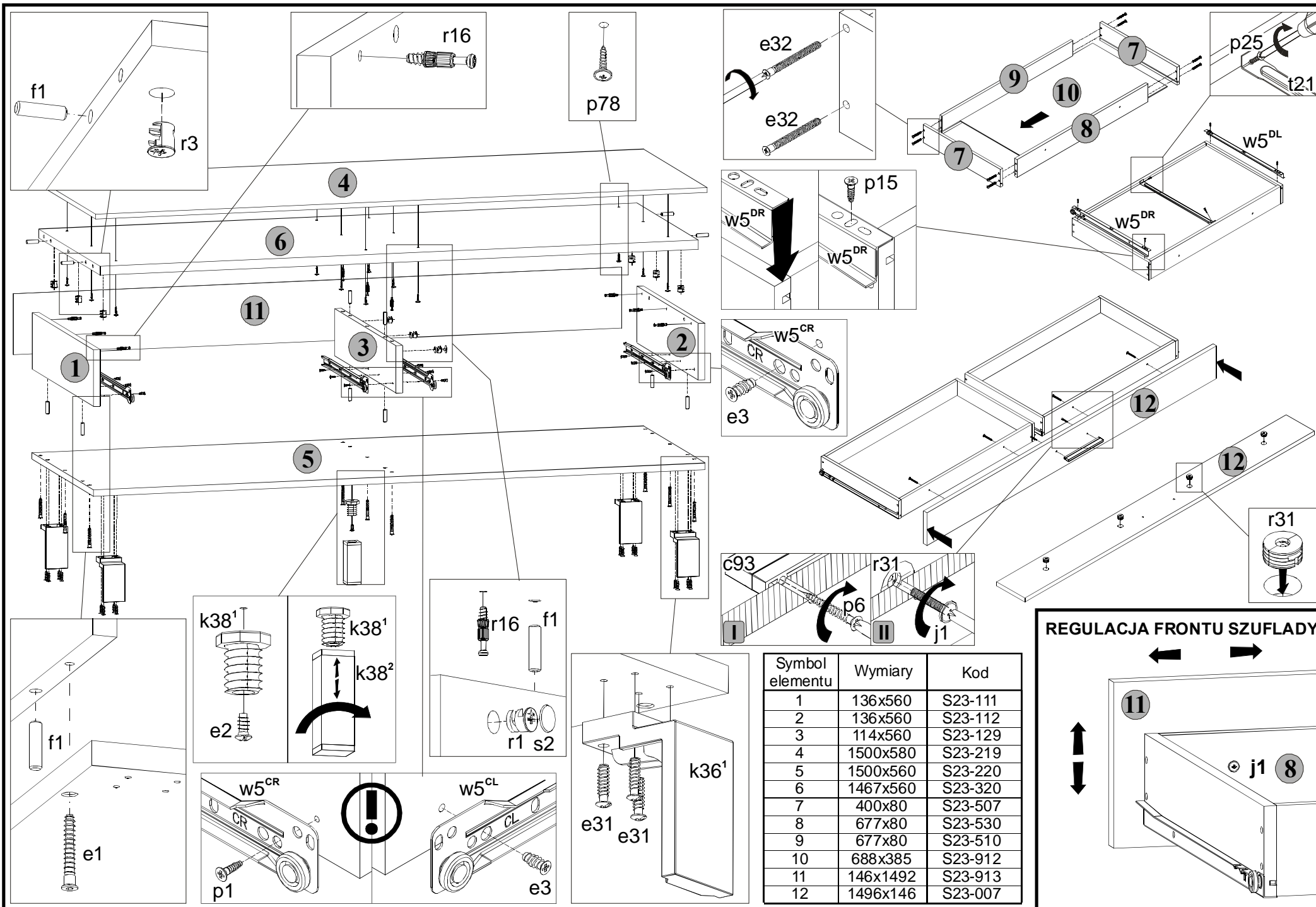

REGULACJA FRONTU SZUFLADY

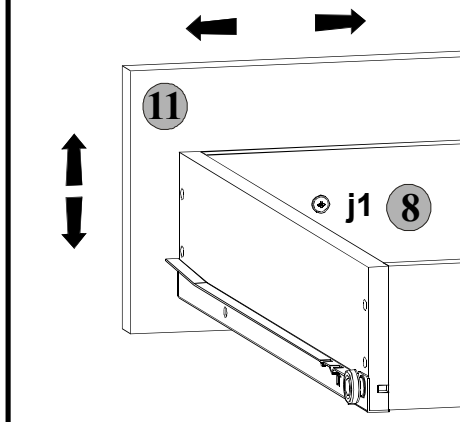

| Symbol elementu | Wymiary | Kod |
|-----------------|----------|---------|
| 1 | 136x560 | S23-111 |
| 2 | 136x560 | S23-112 |
| 3 | 114x560 | S23-129 |
| 4 | 1500x580 | S23-219 |
| 5 | 1500x560 | S23-220 |
| 6 | 1467x560 | S23-320 |
| 7 | 400x80 | S23-507 |
| 8 | 677x80 | S23-530 |
| 9 | 677x80 | S23-510 |
| 10 | 688x385 | S23-912 |
| 11 | 146x1492 | S23-913 |
| 12 | 1496x146 | S23-007 |