

KOLEJNOŚĆ MONTAŻU:











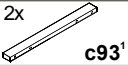



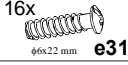
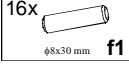





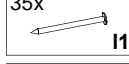

Uwaga: podczas montażu elementy należy układać na miękkim i czystym podłożu np.: ręcznik, koc. Nie montować mebla na dywanie, wykładzinie itp. *Nie stosowanie się do zaleceń producenta może spowodować zarysowanie powierzchni mebla.*

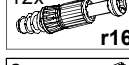
1. W otwory o średnicy 8 mm znajdujące się w krawędziach elementów wbić kołki **f1**. (Otwory na trzpień **r16** pozostawić wolne). **Uwaga:** W przypadku stwierdzenia, że któryś z kołków wystaje z otworu na długość większą niż 10 mm, należy go dobić, wymienić lub skrócić, gdyż może on spowodować, przy składaniu, uszkodzenie boku.

Przypadki takie nie podlegają reklamacji!

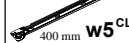
2. Do boków **1,2** oraz półki konstrukcyjnej **7** wkręcić trzpień **r16**.
3. Do półki konstrukcyjnej **7** zamocować mimośrodowo **r3** a do ścian działowych **3,4** zamocować mimośrodowo **r1**.
4. Do boku **1**, ściany działowej **3** przykręcić prowadnicę **w5^{CL}** wkrętami **e3**, natomiast do boku **2**, ściany działowej **4** prowadnicę **w5^{CR}** wkrętami **e3**.
5. Złożyć wybrany segment zgodnie z rysunkiem i połączyć złączami mimośrodowymi **r1,r3** oraz wkrętami typu konfirmat **e1** za pomocą kluczyka **z1**.
6. Ułożyć korpus segmentu frontem do dołu na równej powierzchni, ustawiając go tak, aby jego przekątne były równe.
7. Przybić ścianę tylną **12** na obwodzie gwoździkami **l1**, dla ułatwienia można narysować ołówkiem linie wzdłuż których gwoźdźdki będą wbijane.
8. Przykręcić płytę roboczą **5** do półki konstrukcyjnej **7** wkrętami **p78**. Uwaga! Wyregulować płytę roboczą względem korpusu.
9. Do wieńca dolnego **6** przykręcić nóżki: z przodu segmentu **k36¹** wkrętami **e31** natomiast z tyłu segmentu **k36²** wkrętami **e31**. Na środku segmentu przykręcić element **k38¹** wkrętem **e2**. Do elementu **k38¹** przykręcić **k38²** i wyregulować segment.
10. Złożyć szufladę w następującej kolejności:
 - a) połączyć ścianki boczne **8**, ściankę tylną **10**, przednią **9** wraz z dnem szuflady **11** używając wkrętów typu konfirmat **e32**.
 - b) do ścianek bocznych **8** przykręcić wg rys. prowadnice **w5^{DR}**, **w5^{DL}** wkrętami **p15**.
 - c) do czola szuflady **13** zamocować element regulacyjny **r31** oraz przykręcić uchwyty **c93** wkrętami **p6**.
 - d) połączyć czolo szuflady **13** wraz ze ścianką przednią **9** z użyciem wkrętu **j1** i elementu **r31**. Przykręcić tak aby pozostawić możliwość regulacji czola szuflady **13**.

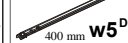
ZESTAWIENIE AKCESORIÓW:

2x  c93¹	2x  c93²	12x  φ7x50 mm e1	12x  φ6x13 mm e3	1x  φ6,3x13 mm e2
16x  φ6x22 mm e31	16x  φ8x30 mm f1	16x  φ5x50 mm e32	4x  M4x20 mm j1	2x  k36¹
2x  k36²	1x  k38¹	1x  k38²	35x  l1	4x  φ4x35 mm p6
8x  φ2,5x13 mm p15	12x  φ3,5x30 mm p78	6x  φ15x12 mm #16 r1	12x  r16	6x  φ15x15 mm #22 r3
4x  φ21x10 mm r31	2x  φ16 s2	2x  400 mm w5^{CL}	2x  400 mm w5^{CR}	2x  400 mm w5^{DL}
2x  400 mm w5^{DR}	1x  z1	<div style="border: 1px solid black; padding: 5px;"> <p> <input type="checkbox"/> TAŠMA ZABEZPEČUJACA <input type="checkbox"/> ОБОЗОПАСИТЕЛНА ПЕНТА <input type="checkbox"/> ЗАШТИТНА ПАСКА <input type="checkbox"/> DAS SICHERUNG <input type="checkbox"/> BANDE DE SURETE <input type="checkbox"/> THE ANTI-TOPPLE DEVICE <input type="checkbox"/> ZAŠTITNA TRAKA <input type="checkbox"/> БИЗОПАСИТНОЌ СЗАЛАГ <input type="checkbox"/> BANDA DE SIGURANTA <input type="checkbox"/> ПРЕДОХРАНИТЕЛНАЯ ПЕНТА <input type="checkbox"/> ОХРАНАНА ПАСКА </p> </div>		

Szanowny Kliencie, w przypadku zgłaszania reklamacji, prosimy posługiwać się numerem kodu podanym w instrukcji montażu. Wszelkie uwagi i reklamacje należy zgłaszać do punktu zakupu mebla. Nie należy montować elementów, jeżeli zostaną zauważone wady lub uszkodzenia tych elementów. Powierznię mebli należy czyścić wilgotną szmatką lub papierowym ręcznikiem. **Nie używać chemicznych środków czystości!**

BLACK RED WHITE

Instrukcja montażu

re_set

artv2s_3_15

WYMIARY GABARYTOWE:

SZEROKOŚĆ: 150 cm, WYSOKOŚĆ: 26,5 cm, GŁĘBOKOŚĆ: 58,5 cm

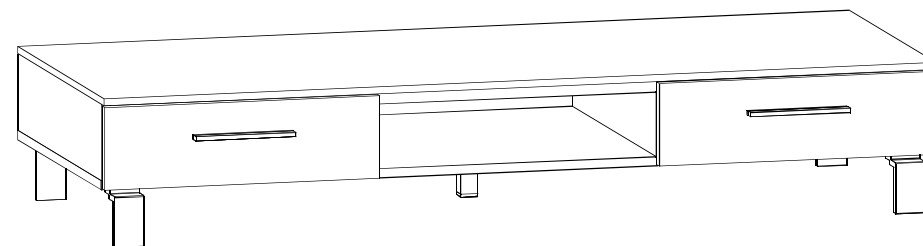

BLACK RED WHITE S.A. ul. KRZESZOWSKA 63, 23-400 BIŁGORAJ
e-mail: brw@brw.com.pl, <http://www.brw.com.pl>

