

KOLEJNOŚĆ MONTAŻU:

Uwaga: podczas montażu elementy należy układać na miękkim i czystym podłożu np.: ręcznik, koc. Nie montować mebla na dywanie, wykładzinie itp. Nie stosowanie się do zaleceń producenta może spowodować zarysowanie powierzchni mebla.

1. W otwory o średnicy 8 mm znajdujące się w krawędziach elementów wbić kołki **f1**.
Uwaga: Niewłaściwe użycie kołków **f1 (30 mm)** może spowodować uszkodzenie elementu przy składaniu. W przypadku stwierdzenia, że któryś z kołków wystaje z otworu na długość większą niż 10 mm należy go dobić, wymienić lub skrócić, gdyż może on spowodować przy składaniu uszkodzenie boku.
Przypadki takie nie podlegają reklamacji!
2. Do ścian bocznych **1,2** wkręcić trzpienie **r16**, oraz przykręcić podpórki drążka **n1** wkrętami **p1**. **OPCJA PÓŁKI WKŁADANE:** Wbić podpórki **d1**. Nie przykręcać podpórek **n1**.
3. W zależności od opcji, prowadniki zawiasów **b1** należy przykręcić:
 - a) Segment lewy - do boku **1** prowadniki **b1**,
 - b) Segment prawy - do boku **2** prowadniki **b1**,
4. Do półek konstrukcyjnych **4** zamocować mimośrodowo **r1**.
5. Złożyć wybrany segment zgodnie z rysunkiem i połączyć łączem mimośrodowym **r1** oraz wkrętami typu konfimat **e1** używając do tego celu kluczyka **z1**.
6. Ułożyć korpus segmentu frontem do dołu na równej powierzchni, ustawiając go tak, aby jego przekątne były równe.
7. Przybić ścianę **5** na obwodzie gwoździkami **l1**, dla ułatwienia można narysować ołówkiem linie wzdłuż których gwoźdździej będą wbijane.
8. Do wieńca dolnego **3** przykręcić nóżki:
 - z przodu segmentu **k36¹** wkrętami **e31**.
 - z tyłu segmentu **k36²** wkrętami **e31**.
9. Ułożyć drzwi **7**, na równej powierzchni i delikatnie zamocować puszkę zawiasów **a2**.
10. Zamocować drzwi i wyregulować.
11. Do drzwi **7** przykręcić uchwyty **c93** wkrętami **p6**.
12. **OPCJA PÓŁKI WKŁADANE:** włożyć półki wkładane **8**.

ZESTAWIENIE AKCESORIÓW:

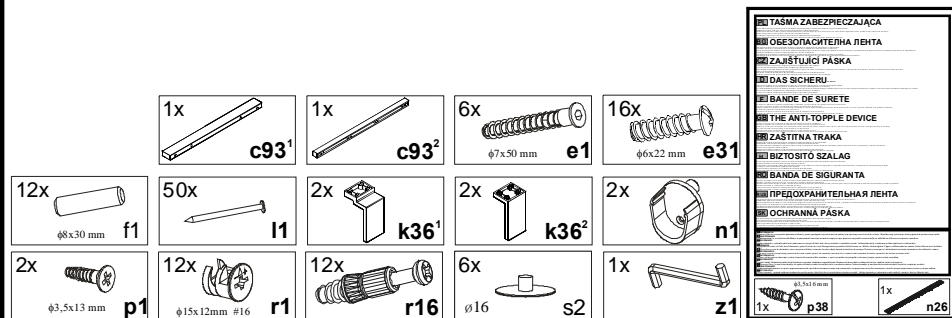

Szanowny Kliencie, w przypadku zgłaszania reklamacji, prosimy posługiwać się numerem kodu podanym w instrukcji montażu. Wszelkie uwagi i reklamacje należy zgłaszać do punktu zakupu mebla. Nie należy montować elementów, jeżeli zostaną zauważone wady lub uszkodzenia tych elementów. Powierznię mebli należy czyścić wilgotną szmatką lub papierowym ręcznikiem. Nie używać chemicznych środków czystości!

BLACK RED WHITE

Instrukcja montażu

re_set

asu_21_5

WYMIARY GABARYTOWE:

SZEROKOŚĆ: 50 cm, WYSOKOŚĆ: 210 cm, GŁĘBOKOŚĆ: 58,5 cm

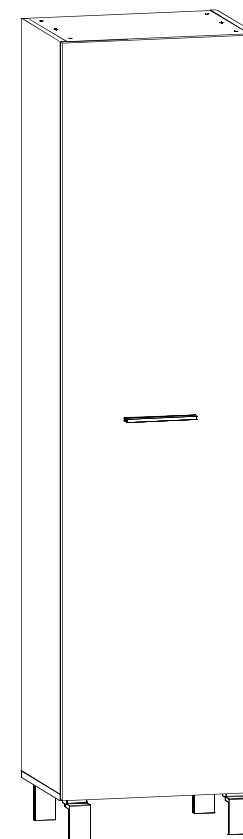

BLACK RED WHITE S.A. ul. KRZESZOWSKA 63, 23-400 BIŁGORAJ
e-mail: brw@brw.com.pl, <http://www.brw.com.pl>

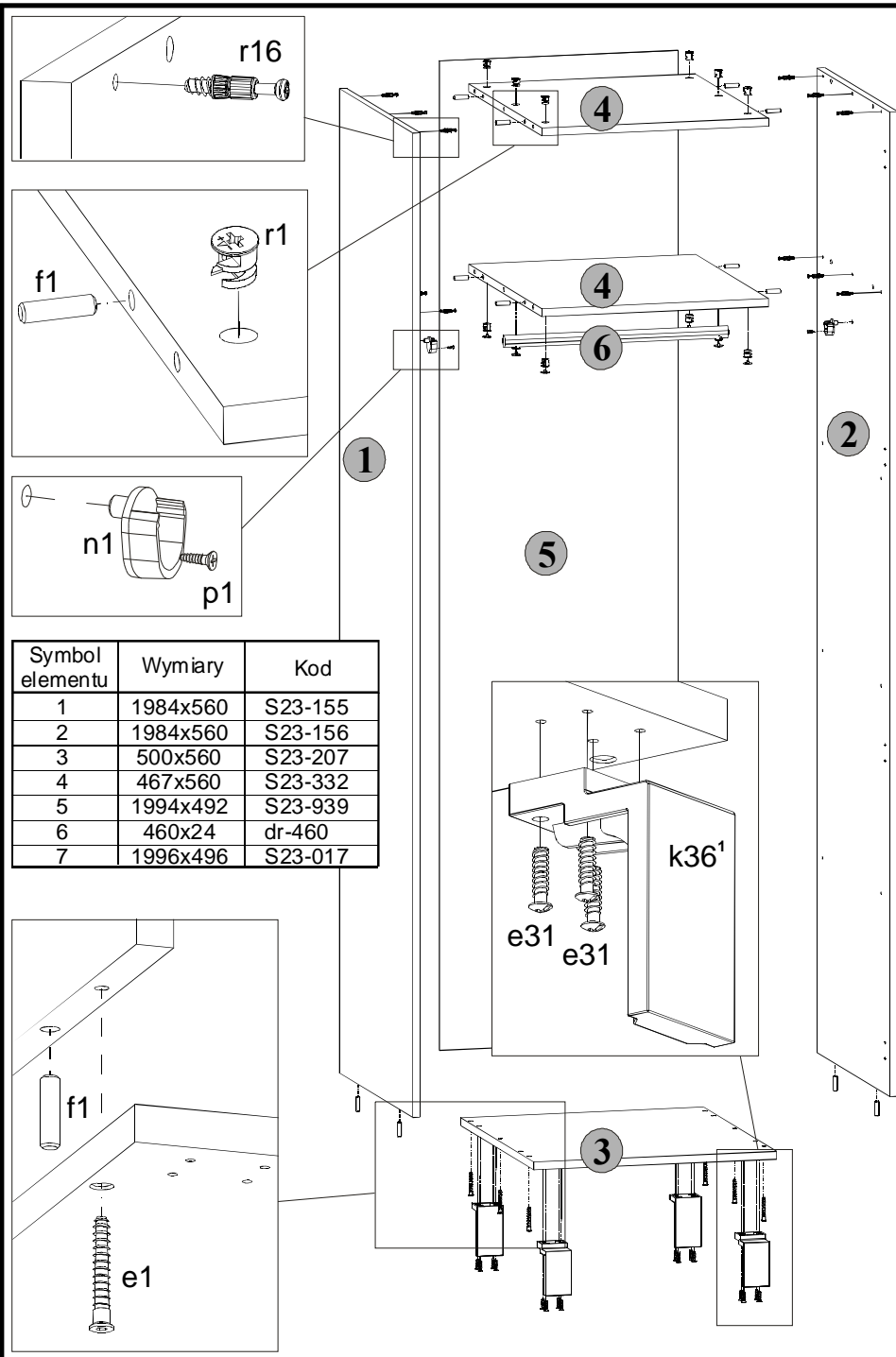

Symbol elementu	Wymiary	Kod
1	1984x560	S23-155
2	1984x560	S23-156
3	500x560	S23-207
4	467x560	S23-332
5	1994x492	S23-939
6	460x24	dr-460
7	1996x496	S23-017

Segment prawy

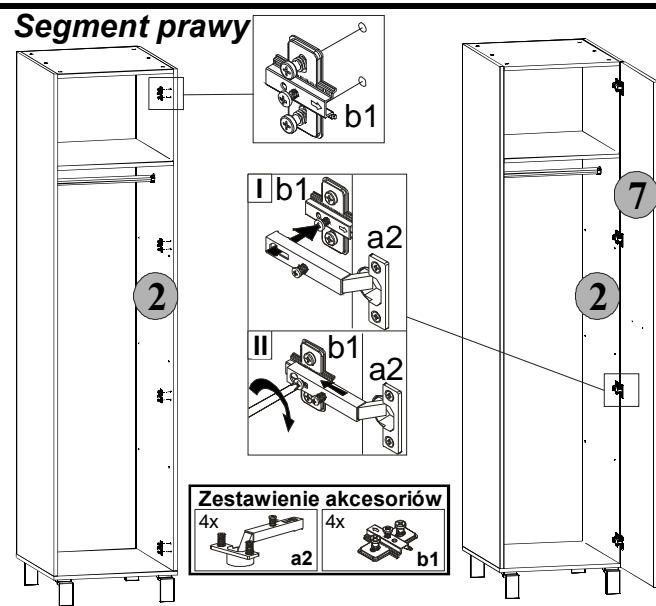

Zestawienie akcesoriów
4x a2 4x b1

Regulacja drzwi

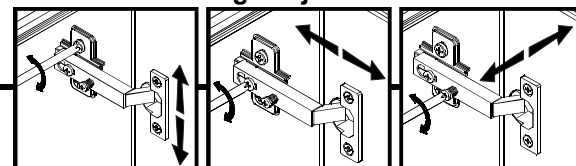

Segment lewy

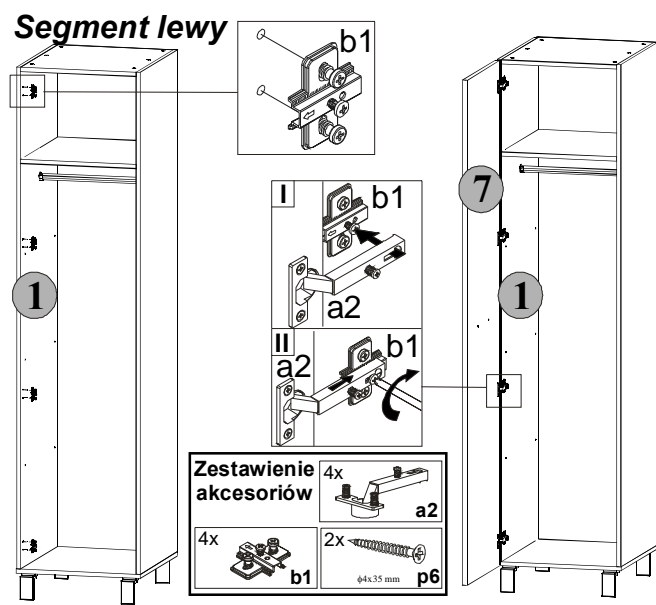

Zestawienie akcesoriów
4x a2 4x b1 2x p6 4x b1
φ4x35 mm

Symbol elementu	Wymiary	Kod
8	467x555	S23-333

OPCJA PÓŁKI WKŁADANE

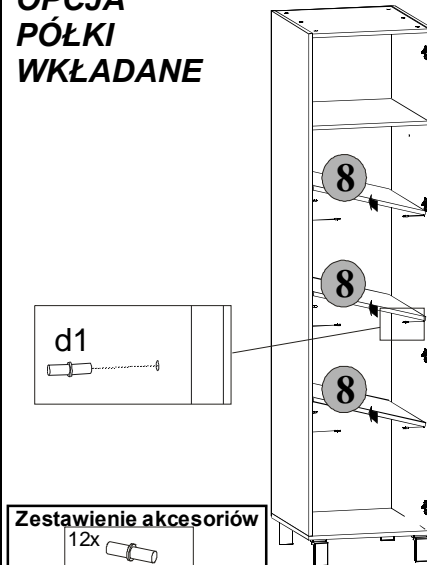

Zestawienie akcesoriów
12x d1
φ5x17 mm

Symbol elementu	Wymiary	Kod
8	467x555	S23-333

OPCJA PÓŁKI WKŁADANE

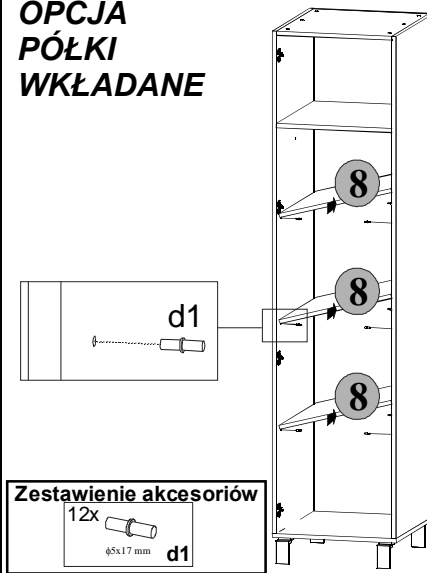

Zestawienie akcesoriów
12x d1
φ5x17 mm