

KOLEJNOŚĆ MONTAŻU:

Uwaga: podczas montażu elementy należy układać na miękkim i czystym podłożu np.: ręcznik, koc. Nie montować mebla na dywanie, wykładzinie itp. *Nie stosowanie się do zaleceń producenta może spowodować zarysowanie powierzchni mebla.*

1. W otwory o średnicy 8 mm znajdujące się w krawędziach elementów wbić kołki **f1** a w krawędzie elementów **22** wbić kołki **f6**. (Otwory na trzpień łączącaśrodkowego pozostawić wolne).

Uwaga: Niewłaściwe użycie kołków **f1 (30 mm)** może spowodować uszkodzenie elementu przy składaniu. W przypadku stwierdzenia, że któryś z kołków wystaje z otworu na długość większą niż 10 mm należy go dobić, wymienić lub skrócić, gdyż może on spowodować przy składaniu uszkodzenie boku.

Przypadki takie nie podlegają reklamacji!

2. W dolne krawędzie boków **1,2** i cokołów **12,13** wbić ślizgacze **k1**.

3. W odpowiednie otwory boków **1,2** i przegród poziomych **3,4** wbić podpórki kołkowe **d1**, wkręcić trzpień **r16**, przykręcić prowadnice szuflad **w4** wkrętami **e3**, przykręcić podpórki drażka **n1** wkrętami **p1**, przykręcić klocek odbojnika **f20** wkrętami **p16**.

4. Do półki konstrukcyjnej **5** przykręcić profil jezdny **15** wkrętami **e3**. Do elementu **15** przykręcić odbojniki **f19** według rysunku.

5. Do cokołu **12** przykręcić profil prowadzący **14** wkrętami **e3**. Do elementu **14** przykręcić element oporowy **f18** wkrętem **e3**.

6. Złożyć segment zgodnie z rysunkiem i połączyć łącznikiem mimośrodkowym **r1** i wkrętami typu konfirmat **e1**, używając do tego celu kluczyka **z1**.

7. Ułożyć korpus segmentu frontem do dołu na równej powierzchni, ustawiając go tak, aby jego przekątne były równe.

8. Przybić pilśniem na obwodzie gwoździkami **l1** dla ułatwienia można narysować ołówkiem linie wzdłuż których będą wbijane gwoździe.

9.. Złożyć fronty **21,22,23** używając łączników mimośrodkowych **r1** i trzpień **r10**.

10. Zamontować listwy **25,26** na fronty (listwy dobić maksymalnie do krawędzi frontu, uważając jednocześnie, aby ich nie uszkodzić).

11. Do frontów przykleić szkło **24** i listwy **27,28** według rysunku (dla opcji bez szkła, przykleić jedynie listwy **27,28**).

12. Przykręcić elementy jezdne **n42, n43, n44** (na element **n44** wcisnąć tulejkę **o20**) i elementy prowadzące **n45, n46** wkrętami **e5**, wsunąć szczotkę przeciwkurzową **29** w profil aluminiowy **25**.

13. Zawiesić fronty i zabezpieczyć blaszką **n42²** i wkrętem **j36** (drzwi lewe) oraz wkrętem **j35** drzwi prawe).

14. Złożyć szuflady zgodnie z rysunkiem używając kleju **y1**.

15. Wsunąć szuflady i zablokować wkrętami **j2**.

ZESTAWIENIE AKCESORIÓW:

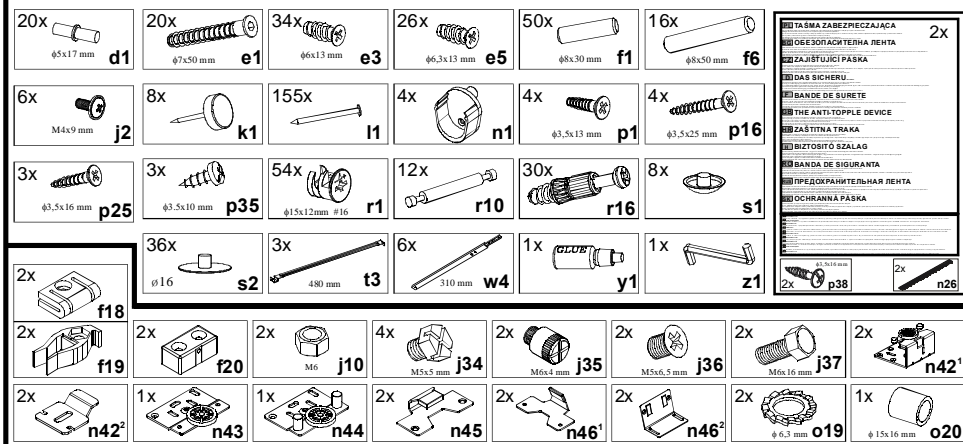

Szanowny Kliencie, w przypadku zgłaszania reklamacji, prosimy posługiwać się numerem kodu podanym w instrukcji montażu. Wszelkie uwagi i reklamacje należy zgłaszać do punktu zakupu mebla. Nie należy montować elementów, jeżeli zostaną zauważone wady lub uszkodzenia tych elementów. Powierznię mebli należy czyścić wilgotną szmatką lub papierowym ręcznikiem.

Nie używać chemicznych środków czystości!

BLACK RED WHITE

Instrukcja montażu

re_set

asu_22_25

WYMIARY GABARYTOWE:

SZEROKOŚĆ: 241 cm, WYSOKOŚĆ: 230 cm, GŁĘBOKOŚĆ: 61 cm

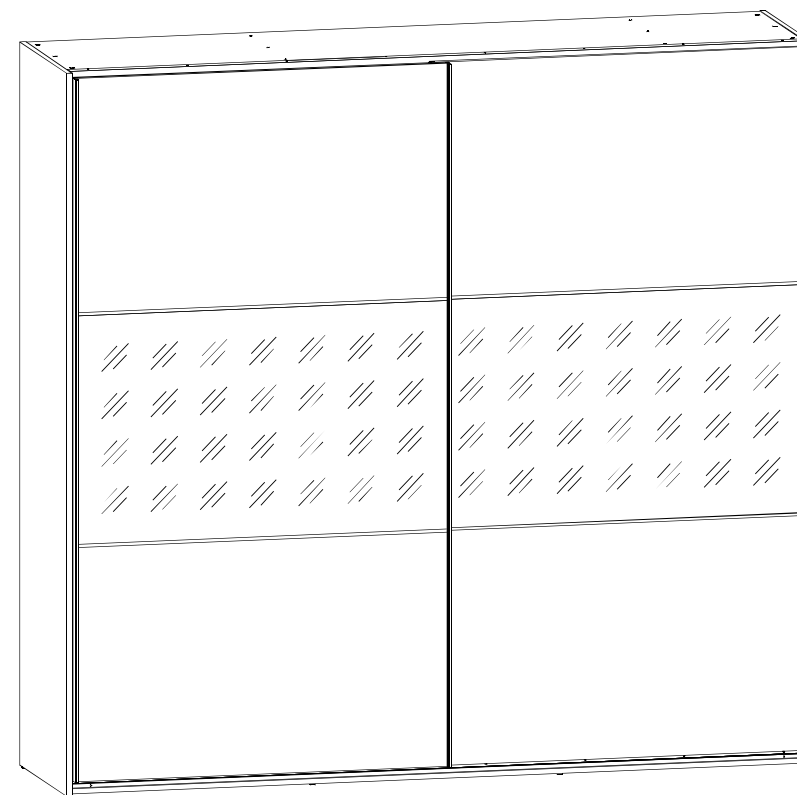

BLACK RED WHITE S.A. ul. KRZESZOWSKA 63, 23-400 BIŁGORAJ
e-mail: brw@brw.com.pl, http://www.brw.com.pl

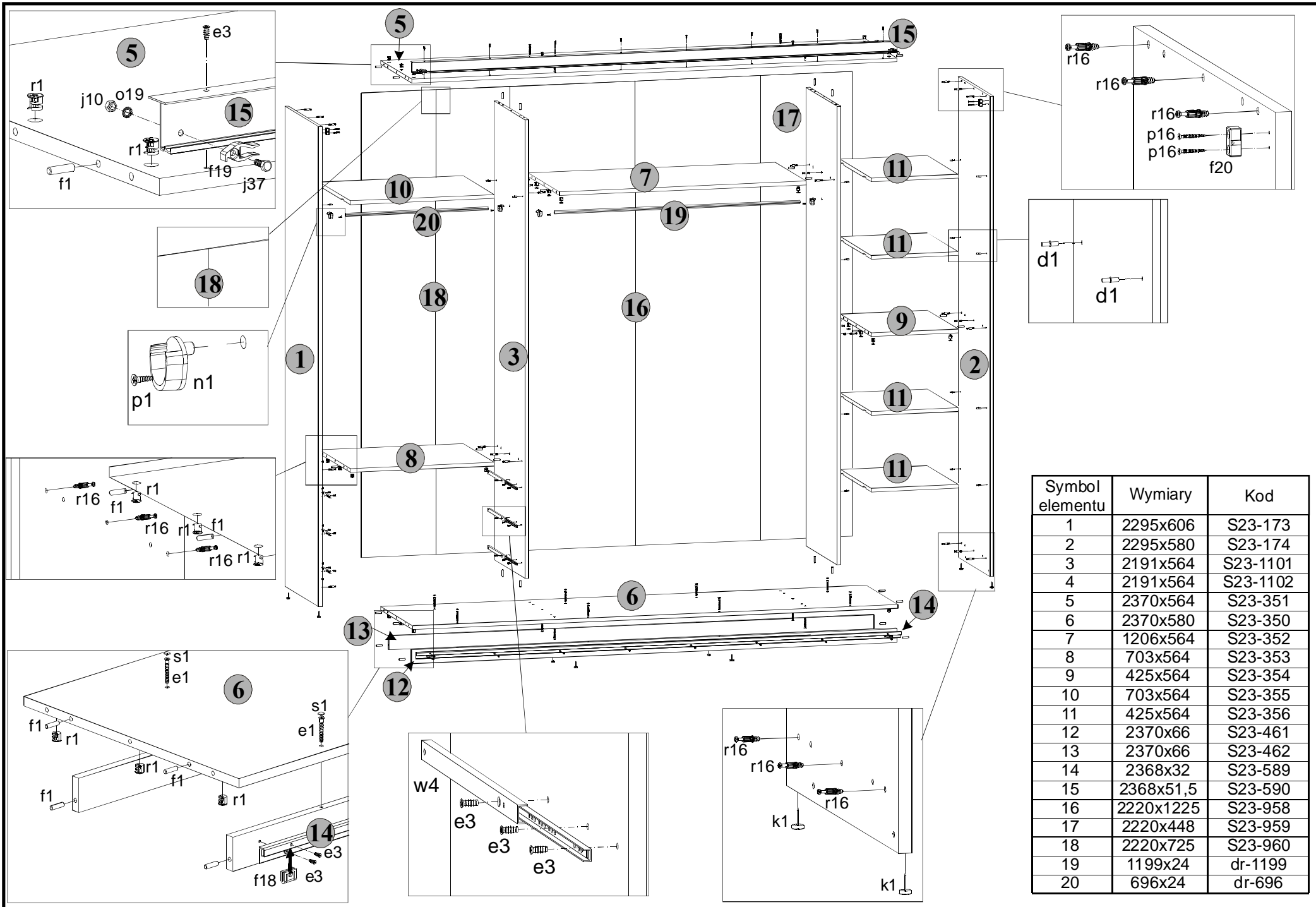

Symbol elementu	Wymiary	Kod
1	2295x606	S23-173
2	2295x580	S23-174
3	2191x564	S23-1101
4	2191x564	S23-1102
5	2370x564	S23-351
6	2370x580	S23-350
7	1206x564	S23-352
8	703x564	S23-353
9	425x564	S23-354
10	703x564	S23-355
11	425x564	S23-356
12	2370x66	S23-461
13	2370x66	S23-462
14	2368x32	S23-589
15	2368x51,5	S23-590
16	2220x1225	S23-958
17	2220x448	S23-959
18	2220x725	S23-960
19	1199x24	dr-1199
20	696x24	dr-696

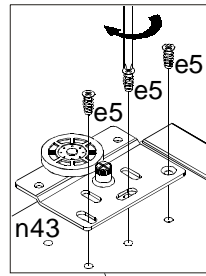
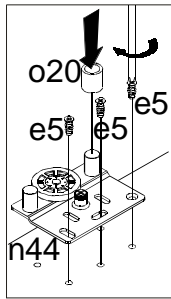
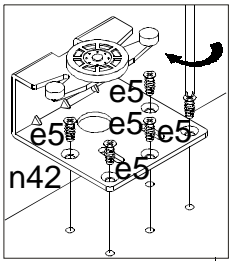

Front zewnętrzny

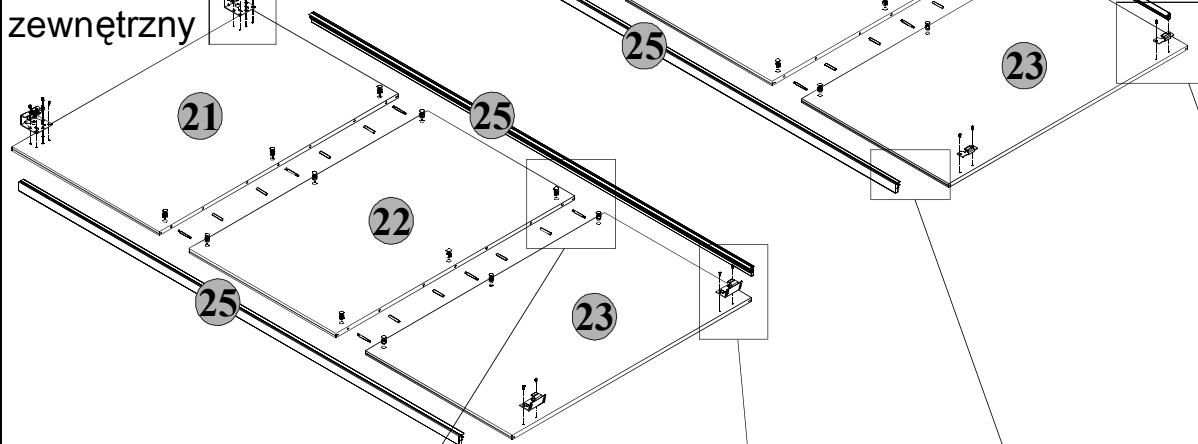

Front wewnętrzny

Dla opcji ze szkłem

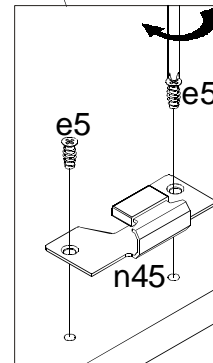
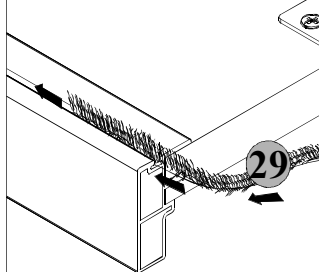
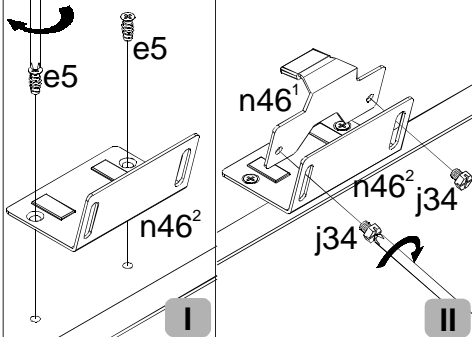
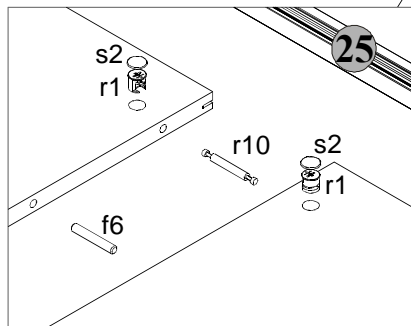
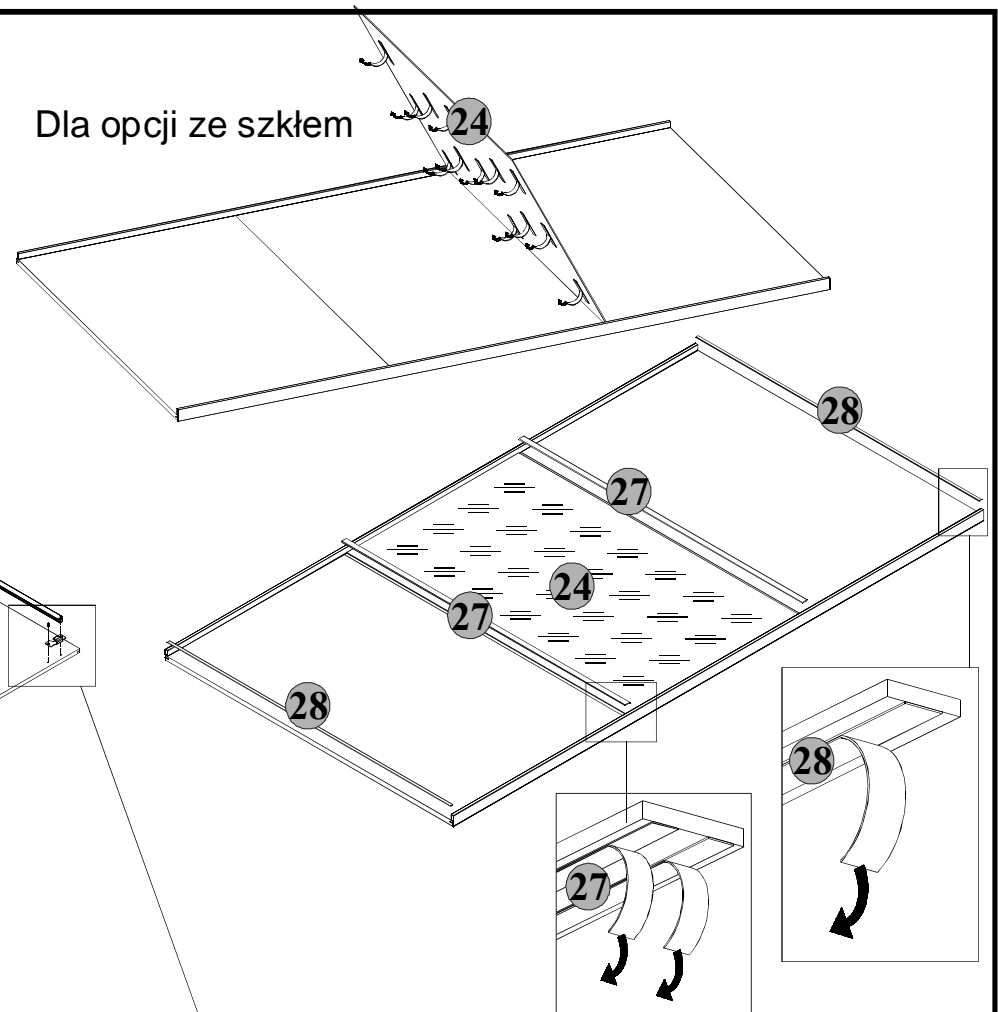

Symbol elementu	Wymiary	Kod
21	1200x743	S23-032
22	1200x743	S23-033
23	1200x743	S23-034
24	1191x724	S23-588
25	2230x40,5	S23-591
26	2230x24,5	S23-592
27	1192x20	ls\20-1192
28	1192x10	ls\10-1192
29	2230x4,8	sp-2230/A

Kolejność montażu szuflad

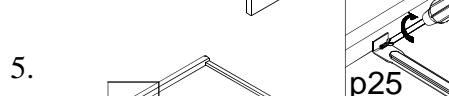
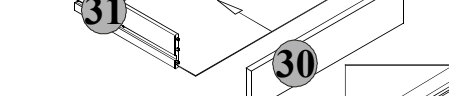
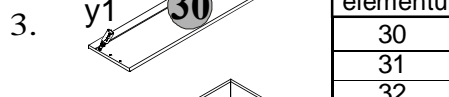
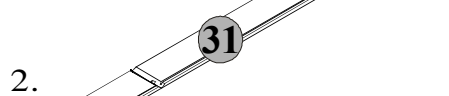
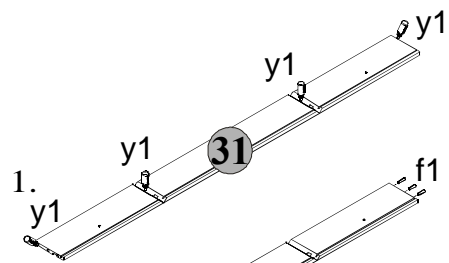

Symbol elementu	Wymiary	Kod
30	697x150	S23-031
31	1655x120	S23-537
32	682x480	S23-957

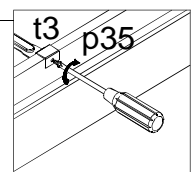
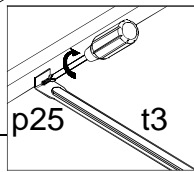

Otwór gwintowany

