

Podczas montażu  
postępować  
zgodnie z instrukcją.

While assembling  
follow  
the instruction.

Montage laut  
der Aufbauanleitung  
durchführen.

**14** PPK/106

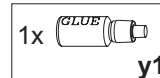
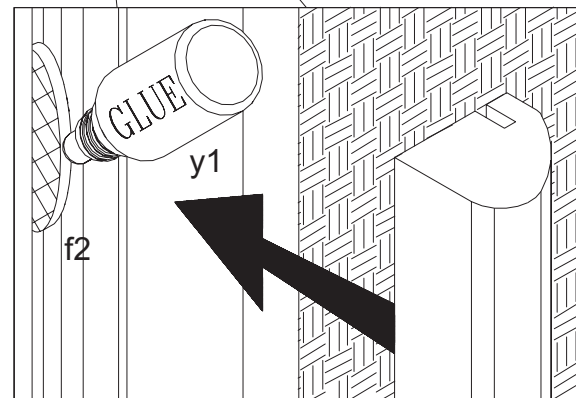
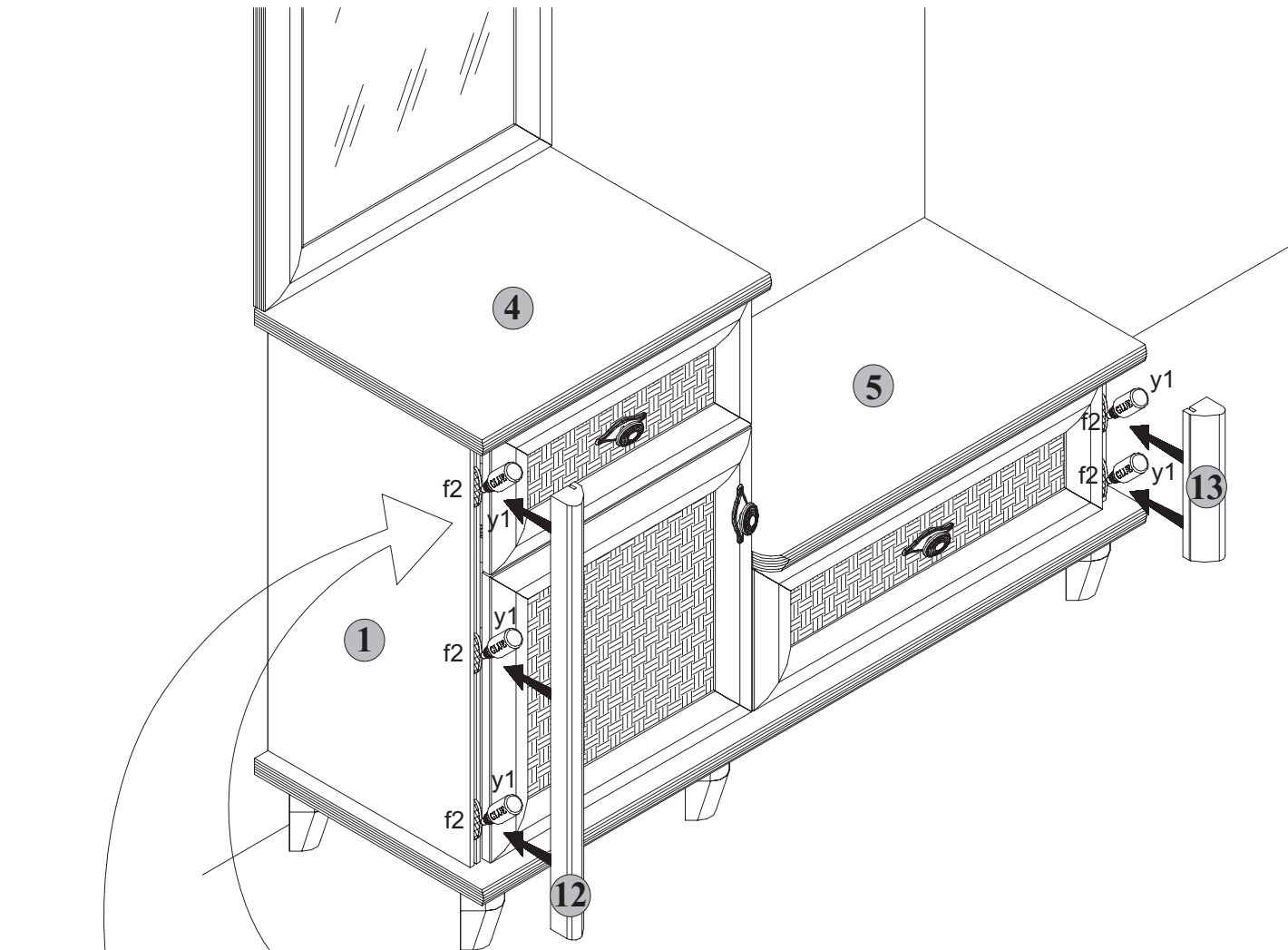

# INSTRUKCJA UŻYTKOWANIA MEBLA FURNITURE USE INSTRUCTION WICHTIGE HINWEISE

# RETRO

## PPK/106



Producent:  
**BLACK RED WHITE S.A.**  
UL. KRZESZOWSKA 63  
23-400 BIŁGORAJ

75x106x37/cm/  
199x111x37/cm/

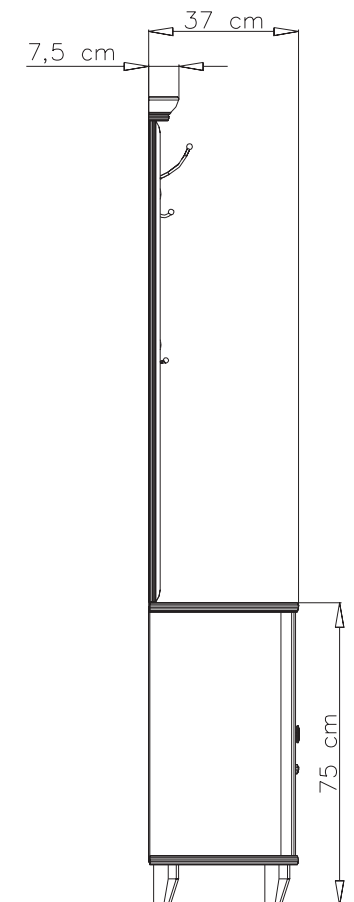
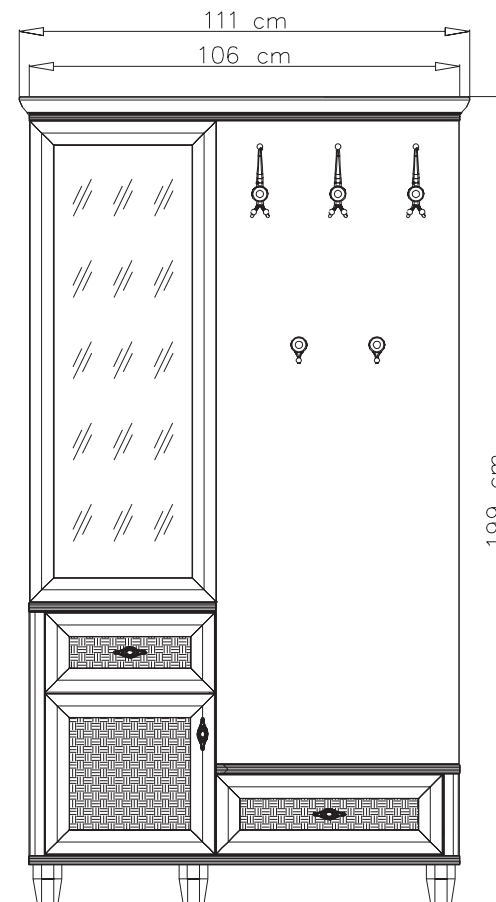
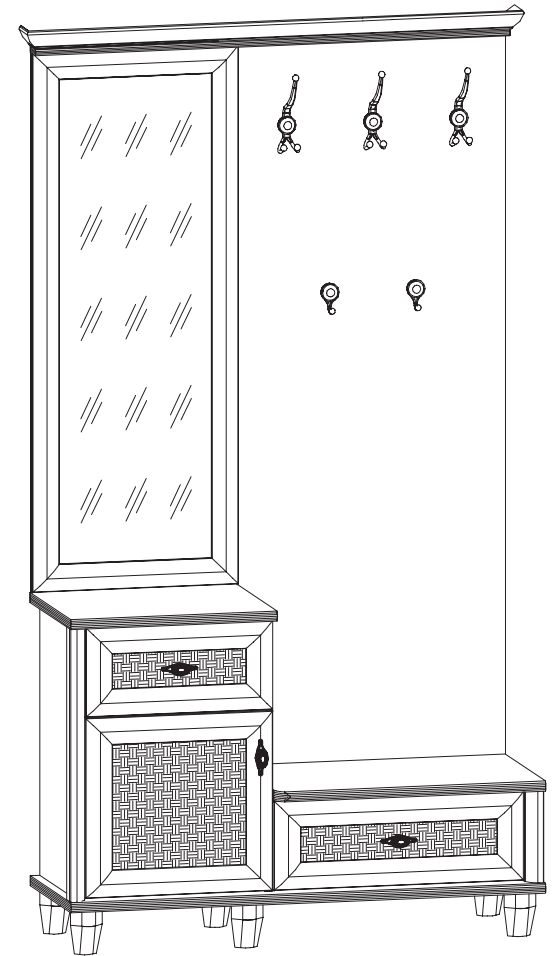

**Paczki:/Packages:/Paketen:**

- Korpus/Body/Möbelkorps
- Lustro/Mirror/Spiegel
- Fronty/Fronts/Möbelfronten
- Listwy/Slates/Zierleisten
- Zwieńczenie/Plinth/Sockelblende
- Akcesoria/Accessories/Zubehör

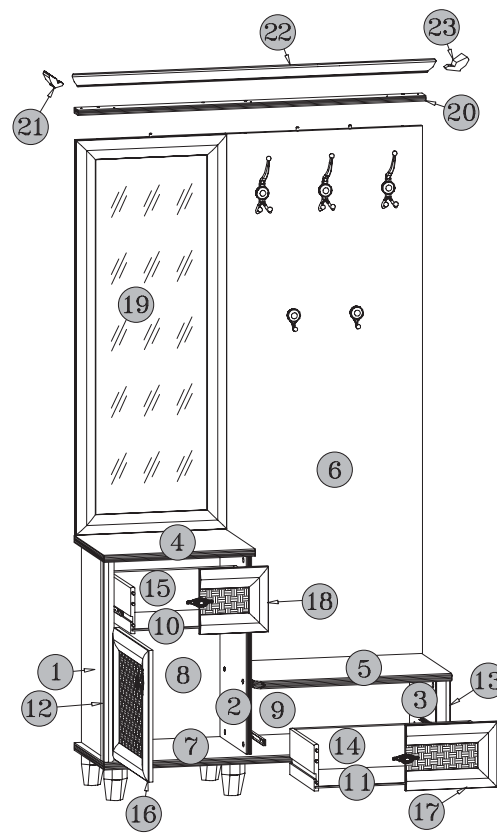

**Korpus/Body/Möbelkorps**

<b>1</b> 1 szt. 1 Art. 1 Stck.	<b>2</b> 1 szt. 1 Art. 1 Stck. Obustronnie nawiercony Bilaterally drilled Beidseitig gebohrt	<b>3</b> 1 szt. 1 Art. 1 Stck.	<b>4</b> 1 szt. 1 Art. 1 Stck.	<b>5</b> 1 szt. 1 Art. 1 Stck.	<b>7</b> 1 szt. 1 Art. 1 Stck. Obustronnie nawiercony Bilaterally drilled Beidseitig gebohrt
<b>6</b> 1 szt. 1 Art. 1 Stck. Obustronnie nawiercony Bilaterally drilled Beidseitig gebohrt	<b>8</b> 1 szt. 1 Art. 1 Stck.	<b>9</b> 1 szt. 1 Art. 1 Stck.	<b>11</b> 1 szt. 1 Art. 1 Stck.	<b>10</b> 1 szt. 1 Art. 1 Stck.	
<b>14</b> 1 szt. 1 Art. 1 Stck.	<b>15</b> 1 szt. 1 Art. 1 Stck.				

Symbol elementu Element symbol Elementeszeichen	Wymiary Measurements Ausmaß	Kod Code
1	600x323	RE1-158
2	600x323	RE1-157
3	202x323	RE1-159
4	461x366	RE1-235
5	600x366	RE1-236
6	1582x598	RE1-416
7	1060x366	RE1-237
8	630x428	RE1-926
9	230x583	RE1-927
10	384x300	RE1-928
11	540x300	RE1-929
14	1151x140	RE1-527
15	998x140	RE1-526

**Lustro/Mirror/Spiegel**

<b>19</b> 1 szt. 1 Art. 1 Stck.
---------------------------------------

**Fronty/Fronts/Möbelfronten**

<b>16</b> 1 szt. 1 Art. 1 Stck.	<b>17</b> 1 szt. 1 Art. 1 Stck.	<b>18</b> 1 szt. 1 Art. 1 Stck.
---------------------------------------	---------------------------------------	---------------------------------------

Symbol elementu Element symbol Elementeszeichen	Wymiary Measurements Ausmaß	Kod Code
19	1184x460	RE1-417
16	395x418	RE1-025
17	558x196	RE1-036
18	418x196	RE1-037

**Listwy/Slates/Zierleisten**

<b>12</b> 1 szt. 1 Art. 1 Stck.	<b>13</b> 1 szt. 1 Art. 1 Stck.
---------------------------------------	---------------------------------------

**Zwieńczenie/Plinth/Sockelblende**

<b>20</b> 1 szt. 1 Art. 1 Stck.	<b>21</b> 1 szt. 1 Art. 1 Stck.	<b>22</b> 1 szt. 1 Art. 1 Stck.	<b>23</b> 1 szt. 1 Art. 1 Stck.
---------------------------------------	---------------------------------------	---------------------------------------	---------------------------------------

Symbol elementu Element symbol Elementeszeichen	Wymiary Measurements Ausmaß	Kod Code
20	1060x50	RE1-238
21	74x66	RE1-589
22	1109x66	RE1-596
23	74x66	RE1-590

- INFORMACJA!** Szanowny Kliencie, w przypadku zgłaszania reklamacji, prosimy posługiwać się numerem kodu podanym w instrukcji montażu. Wszelkie uwagi i reklamacje należy zgłaszać do punktu zakupu mebla.  
**Uwaga!** Nie montować elementów, jeżeli zostaną zauważone wady lub uszkodzenia tych elementów.
- INFORMATION!** Dear client, in case of complaining, please use the code number given in the assembly instruction. Any comments and complaints should be reported at the furniture purchase outlet.  
**Note!** Do not use any parts showing any faults or marks of damage
- HINWEIS!** Sehr geehrte Kunden, im Falle einer Reklamation, geben Sie bitte die in der Montageanleitung erwähnte Code-Nummer an. Mit allen diesbezüglichen Fragen und Reklamationen wenden Sie sich bitte an ihren Verkäufer.  
**Vorsicht!** Falls Sie irgendwelche beschädigte Teile bemerken verzichten Sie bitte auf die Montage.

Podczas montażu  
postępować  
zgodnie z instrukcją.

While assembling  
follow  
the instruction.

Montage laut  
der Aufbauanleitung  
durchführen.

### 16 PPK/106

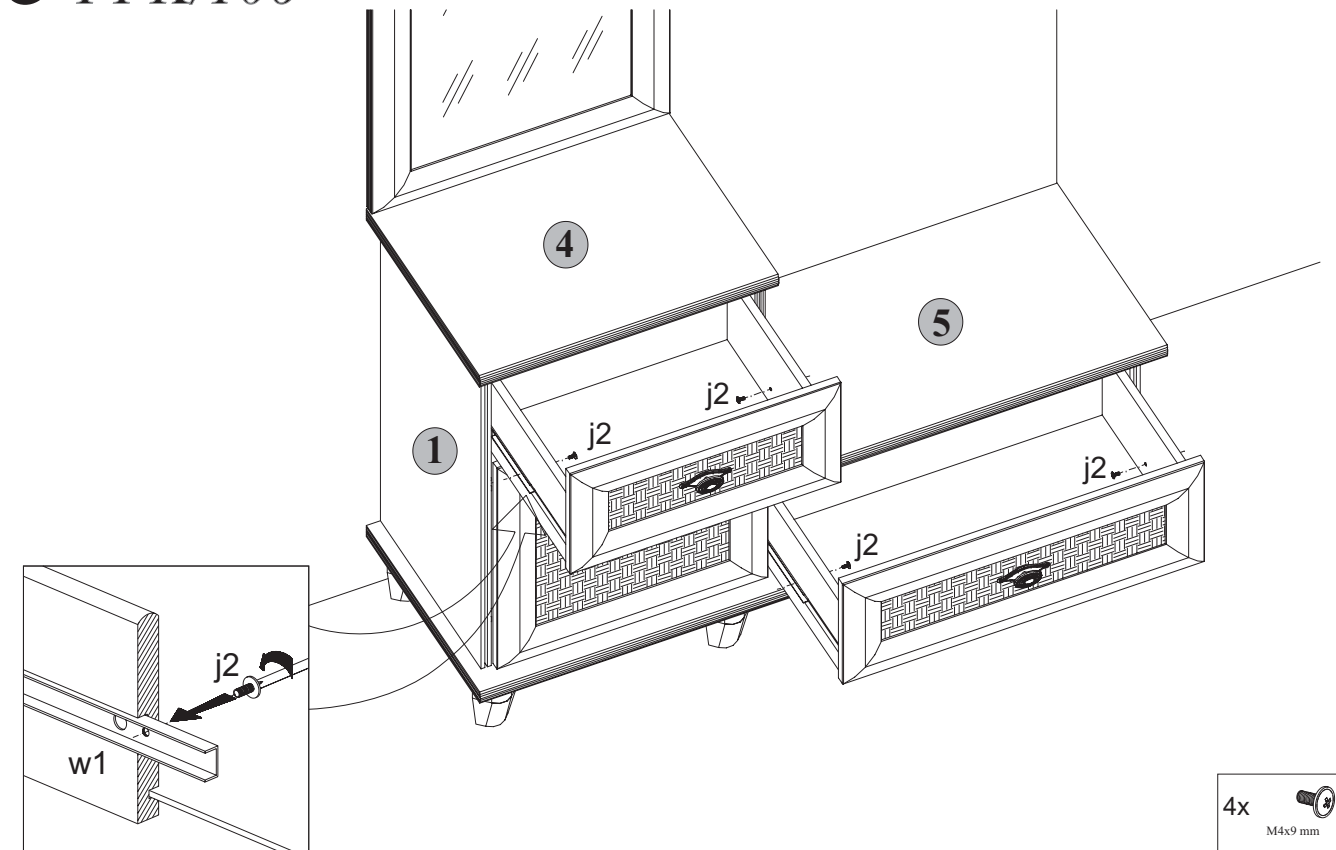

4x M4x9 mm j2

### 17 PPK/106

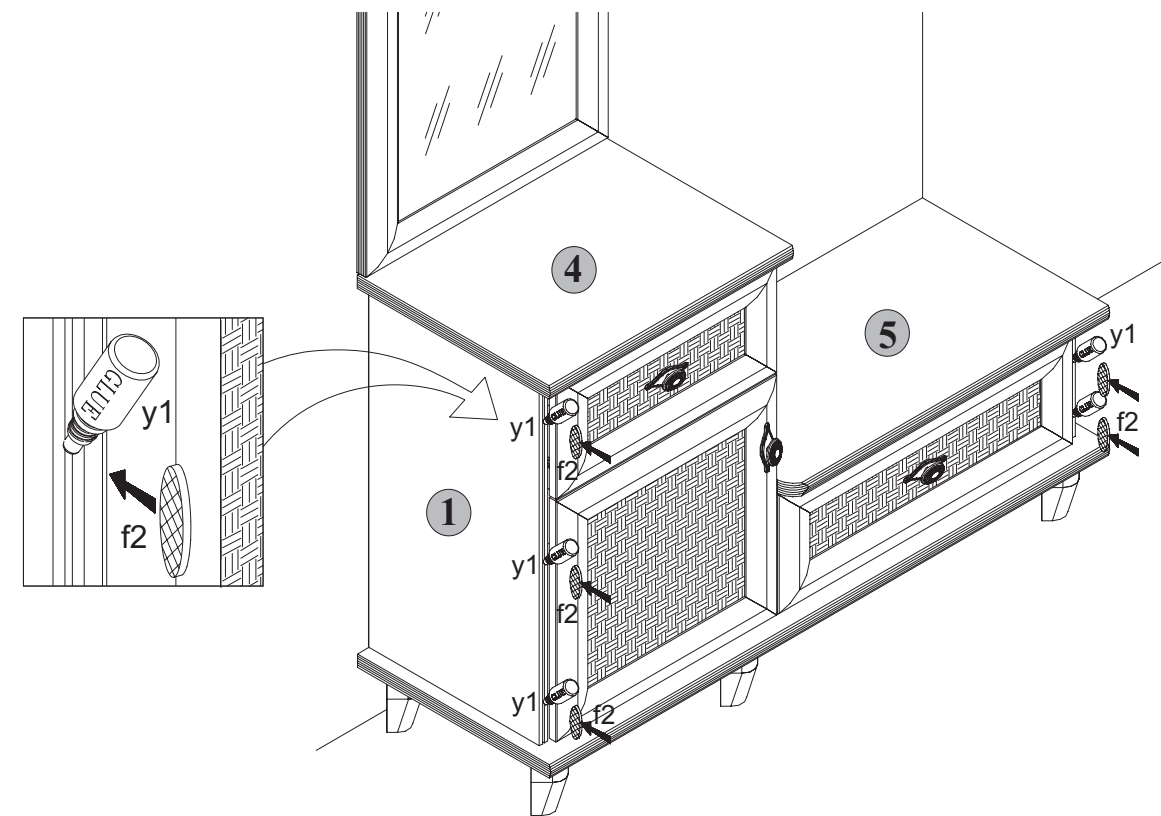

5x f2  
1x y1

Podczas montażu  
postępować  
zgodnie z instrukcją.

While assembling  
follow  
the instruction.

Montage laut  
der Aufbauanleitung  
durchführen.

## 14 PPK/106

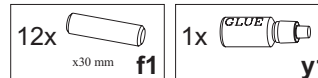
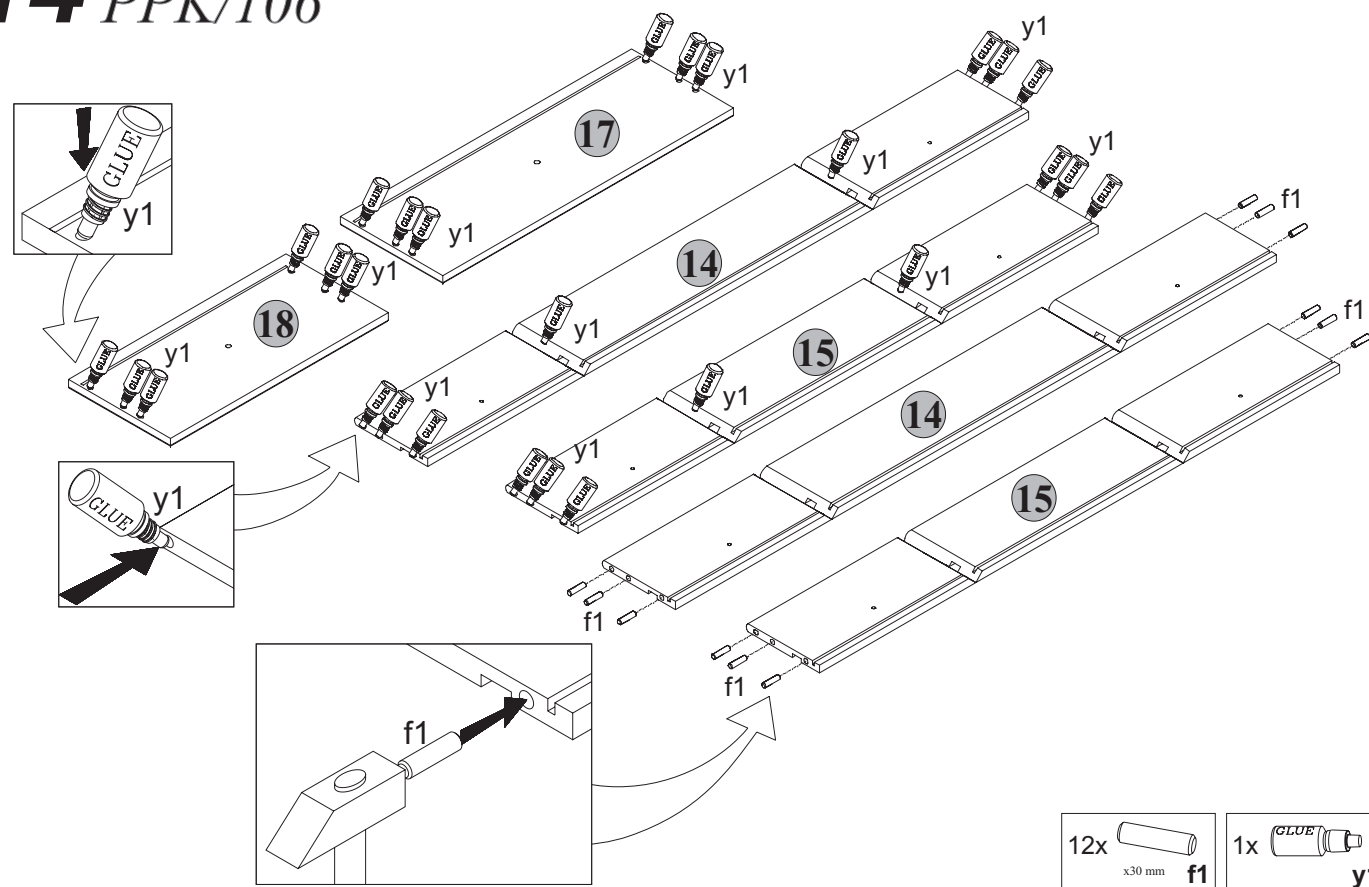

## 15 PPK/106

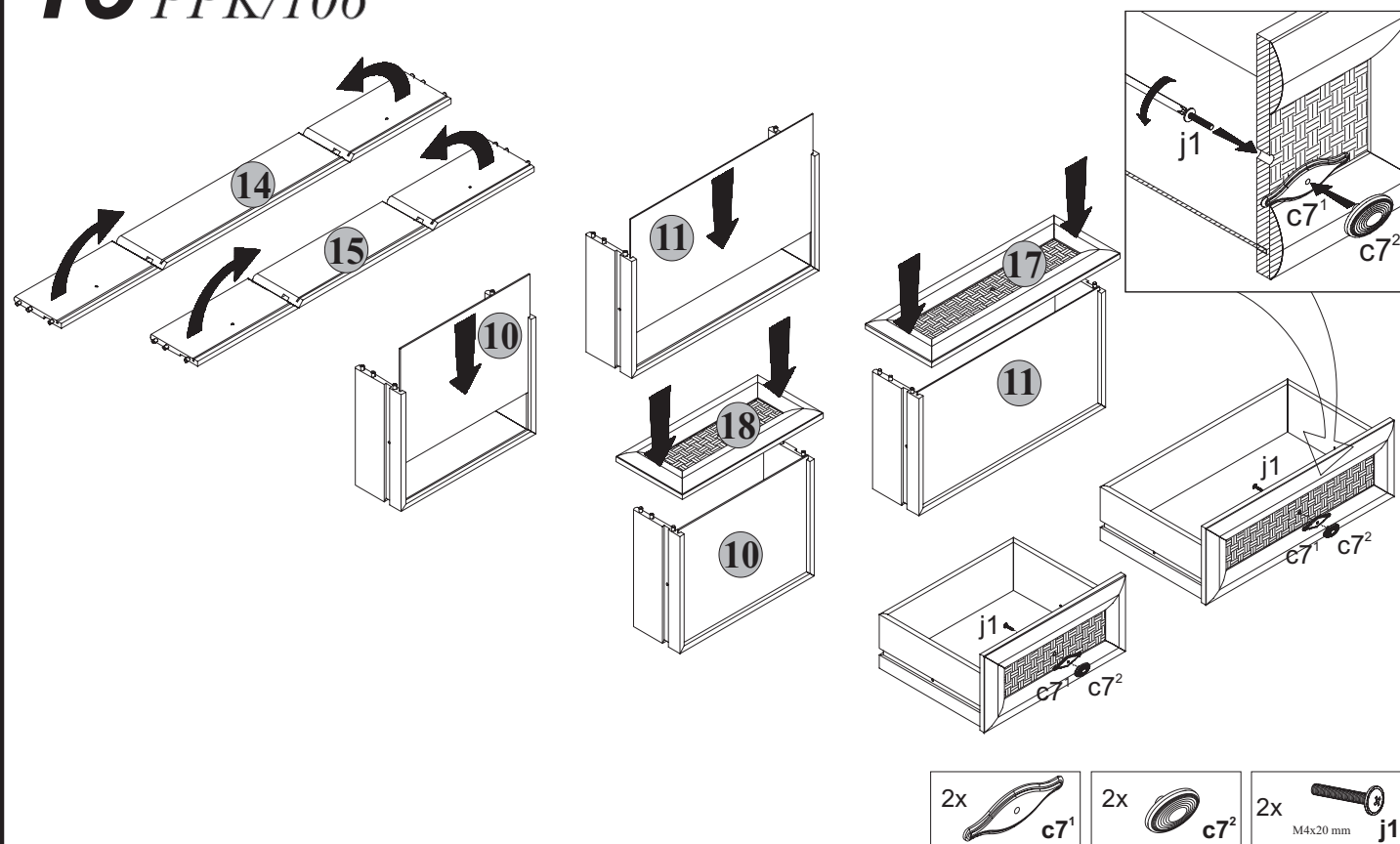

### Akcesoria/ Accessories/ Zubehör

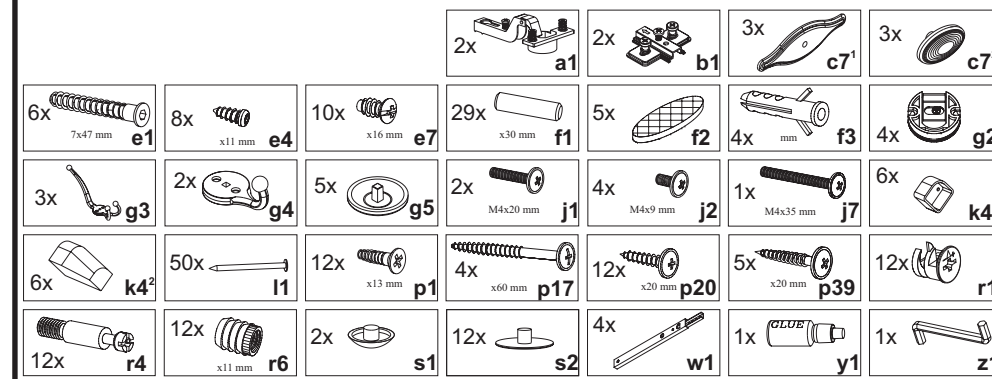

Do montażu potrzebne są:  
You need for fitting-up:  
Zur Montage werden Sie brauchen:

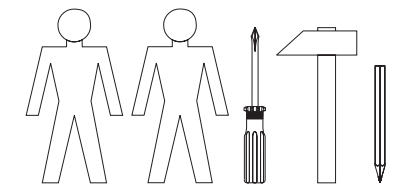

### ZASADY UŻYTKOWANIA I KONSERWACJI MEBLI

1. Meble należy użytkować w pomieszczeniach suchych i zabezpieczonych przed szkodliwymi wpływami atmosferycznymi.
2. Montaż mebli należy przeprowadzić zgodnie z instrukcją montażu, przy użyciu odpowiednich narzędzi.
3. Miejsce montażu mebli w miarę możliwości powinno odbywać się jak najbliżej miejsca stałego ustawienia.
4. Przy ustawianiu mebli należy je wypoziomować.
5. Przemieszczanie mebli winno być dokonywane poprzez przenoszenie bez dodatkowego obciążenia.  
**Uwaga:** przesuwanie, ciągnięcie mebli grozi trwałym ich uszkodzeniem.  
Podczas przenoszenia należy chwytać za elementy pionowe mebla tj.: boki, nogi.  
Nie wolno chwytać za części poziome, które mogą być podatne na uszkodzenia tj.: blaty, szuflady, itp.
6. Nie należy nadmiernie obciążać mebli gdyż grozi to ich trwałym uszkodzeniem.
7. W trakcie użytkowania mebli, w razie potrzeby należy sprawdzić stan połączeń mimośrodowych.
8. Powierzchnię mebli należy czyścić wilgotną szmatką lub papierowym ręcznikiem. Nie używać chemicznych środków czystości.



### RULES FOR FURNITURE USE AND MAINTENANCE

1. Furniture should be used in dry and protected against harmful atmospheric effects rooms.
2. Furniture assembly should follow the assembly instruction with use of proper tools.
3. The place of furniture assembly should take place as close to the place of permanent arrangement as possible, if at all possible.
4. While arranging furniture, they should be set horizontally.
5. Moving furniture should be made by moving it without any additional load.  
**Warning:** moving, pulling furniture may cause permanent damage.  
While moving you should seize vertical elements of furniture i.e. sides, legs, etc.  
You must not seize horizontal parts that can be easily damaged i.e. table tops, drawers, etc.
6. You must not weigh down furniture excessively because it may cause permanent damage to the furniture.
7. While using furniture check the state of eccentric joints if needed.
8. The surface of furniture should be cleaned with a damp cloth or paper towel. Do not use cleansing agents.



### HINWEISE ZUR NUTZUNG UND PFLEGE DER MÖBEL

1. Die Möbel nur in trockenen, von den schädigenden atmosphärischen Einwirkungen geschützten Räumen nutzen.
2. Die Montage mit laut Aufbauanleitung geeigneten Werkzeugen durchführen.
3. Die Montagestelle soll sich möglichst nah der Nutzstelle befinden.
4. Die Möbel sollen waagrecht aufgestellt werden.
5. Beim Umstellen sollen die Möbel entladen werden.  
**Vorsicht:** beim Verschieben können die Möbel beschädigt werden.  
Beim Tragen nur vertikale Teile greifen. Waagerechte Elemente wie Blätter, Schubladen, können beschädigt werden.
6. Überlasten der Möbel kann zur Schädigungen führen.
7. Zeitweise außermittige Verbindungen kontrollieren.
8. Die Oberfläche der Möbel mit feuchtem Lappen oder Papierhandtuch reinigen.  
Keine chemischen Reinigungsmittel gebrauchen.

# INSTRUKCJA MONTAŻU FITTING-UP INSTRUCTION AUFBAUANLEITUNG

## 1 PPK/106



**Uwaga:** W przypadku stwierdzenia, że któryś z kołczków wystaje z otworu na długość większą niż 10 mm, należy go dobić, wymienić lub skrócić, gdyż może on spowodować przy składaniu uszkodzenie boku.  
**Warning:** When you notice that one of the pins sticks out of a hole more than 10 mm, you should hammer it, change or shorten because it may cause damage to a side while assembling.  
**Hinweis:** Falls Sie feststellen, dass einer der Dübelchen mehr als 10 mm hervorsteht, soll er tiefer eingeschlagen, ausgetauscht oder verkürzt werden. Die Anweisung soll befolgt werden, anderenfalls kann es zur Schädigung der Möbelseiten kommen.

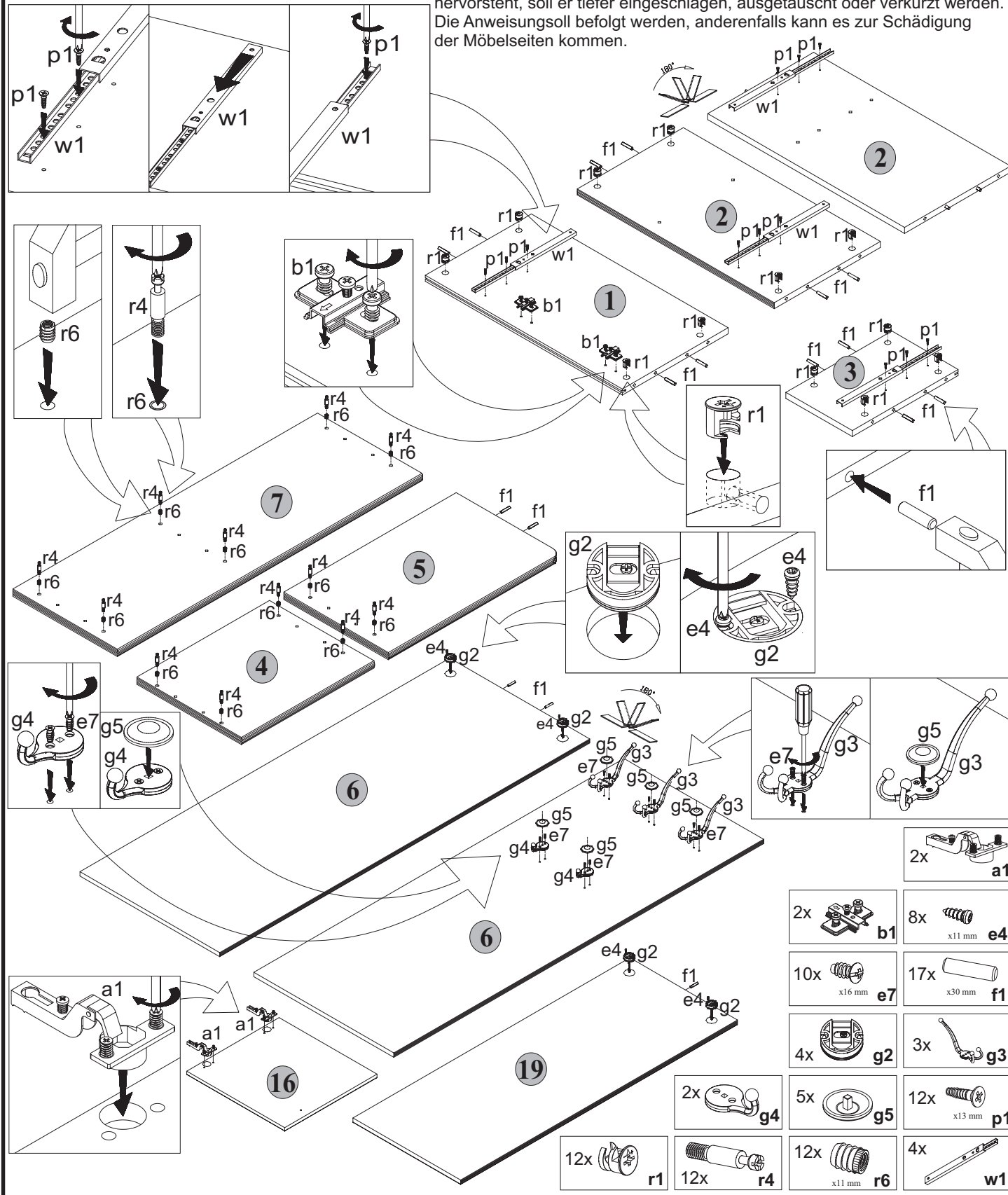

Podczas montażu  
postępować  
zgodnie z instrukcją.

While assembling  
follow  
the instruction.

Montage laut  
der Aufbauanleitung  
durchführen.

## 12 PPK/106

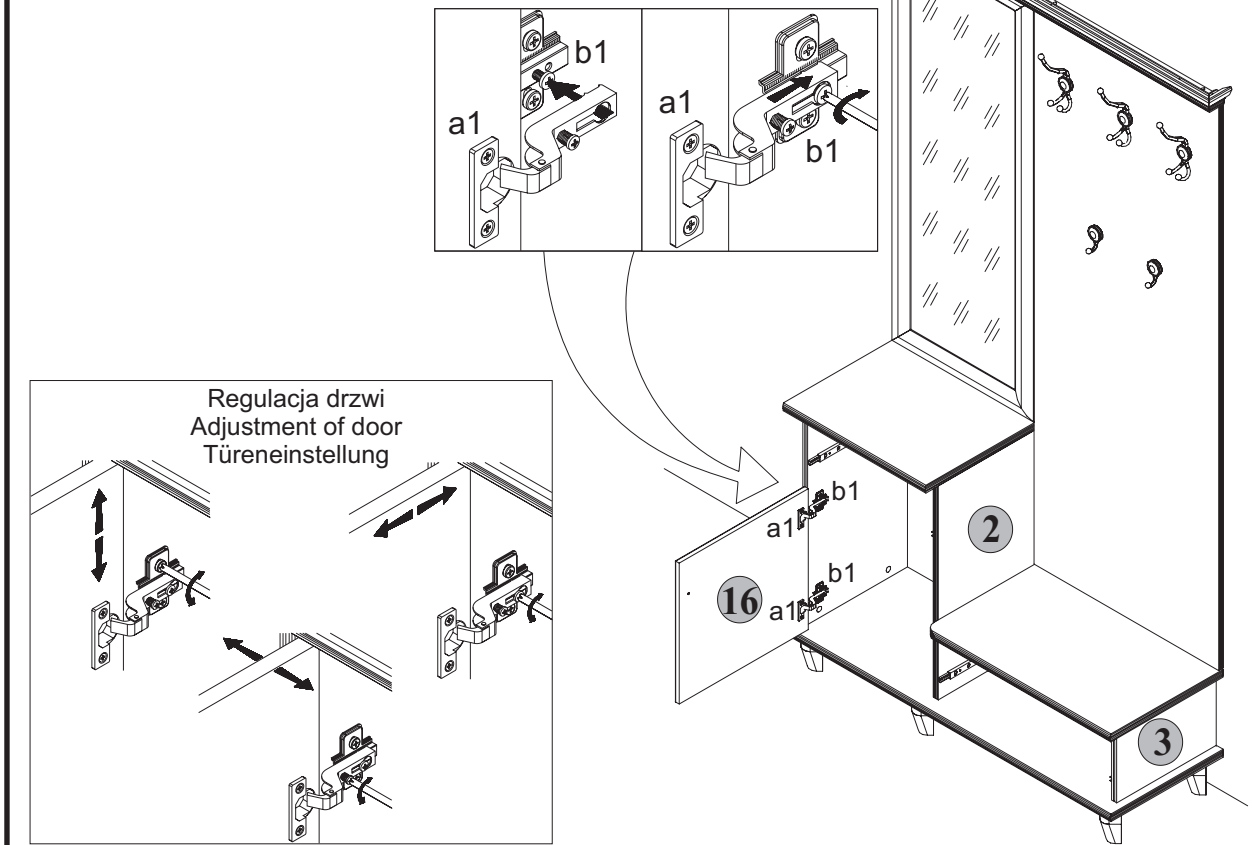

## 13 PPK/106

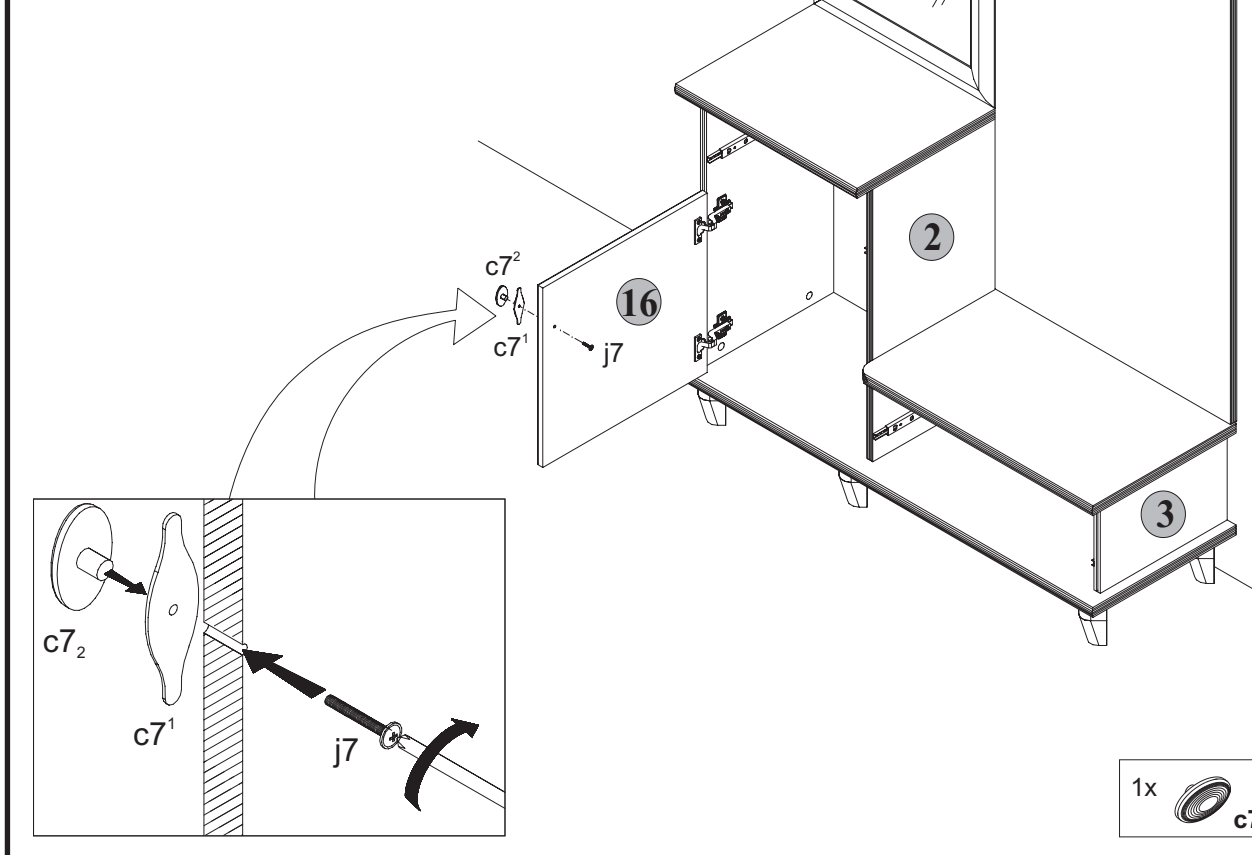

Podczas montażu  
postępować  
zgodnie z instrukcją.

While assembling  
follow  
the instruction.

Montage laut  
der Aufbauanleitung  
durchführen.

# 10 PPK/106

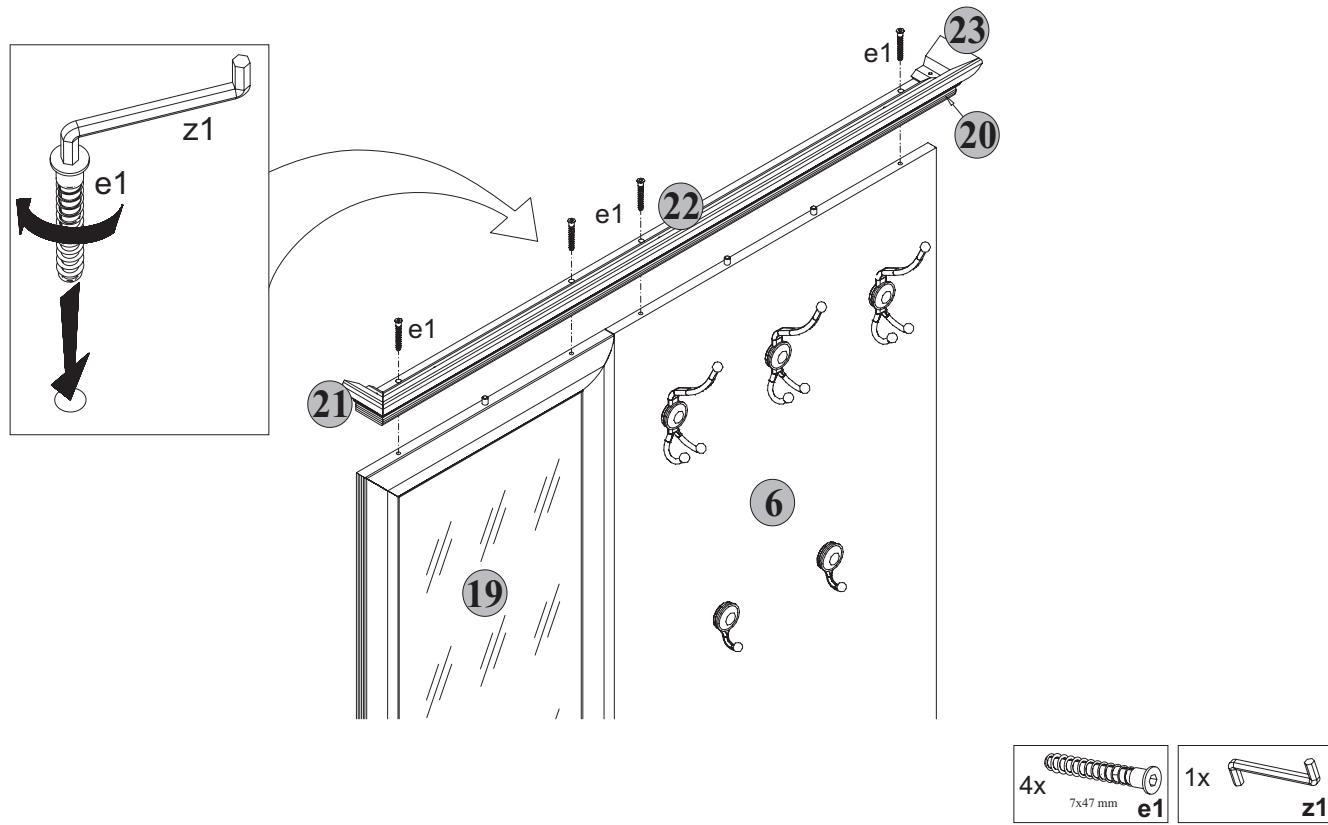

# 2 PPK/106

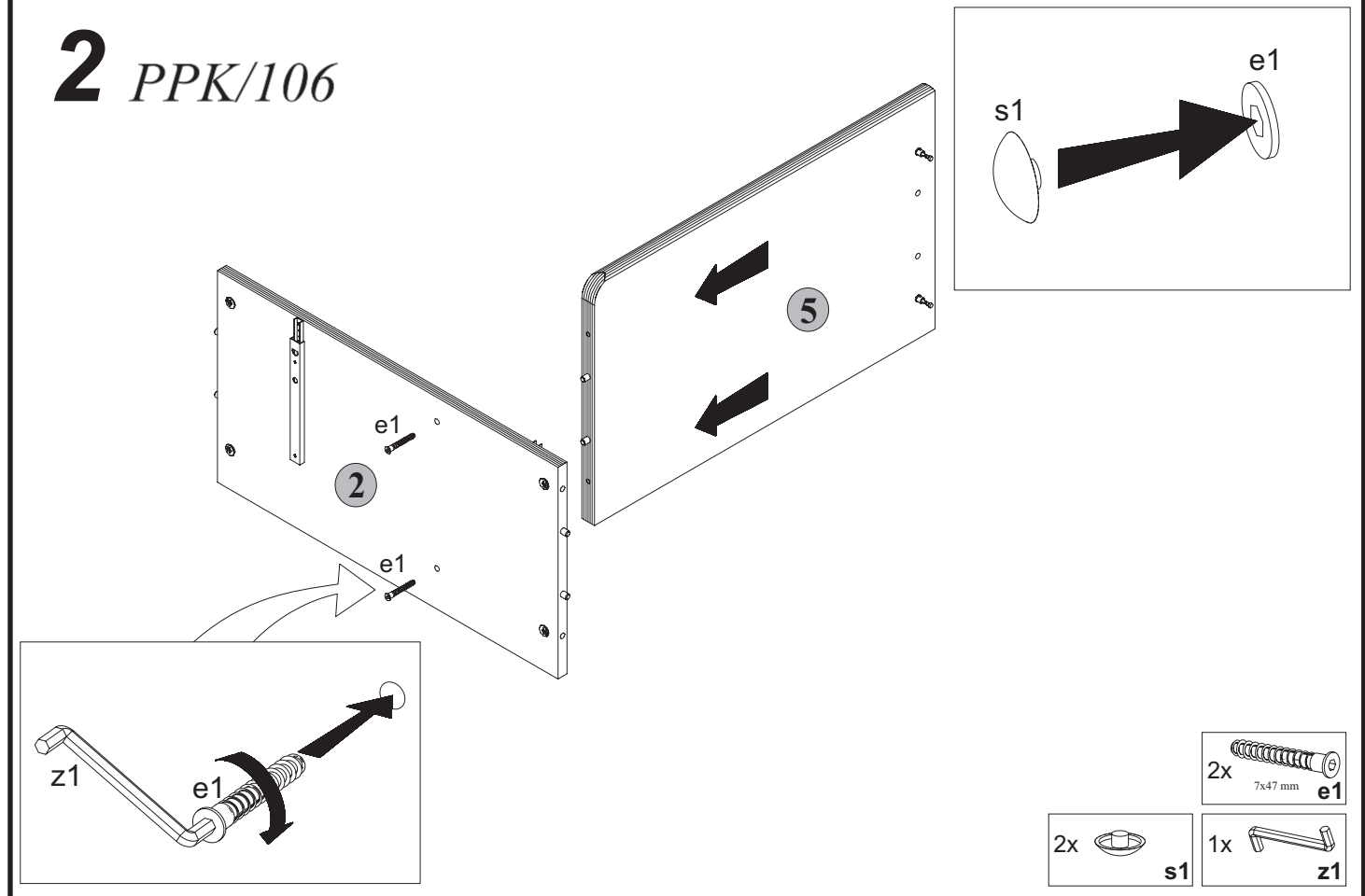

# 11 PPK/106

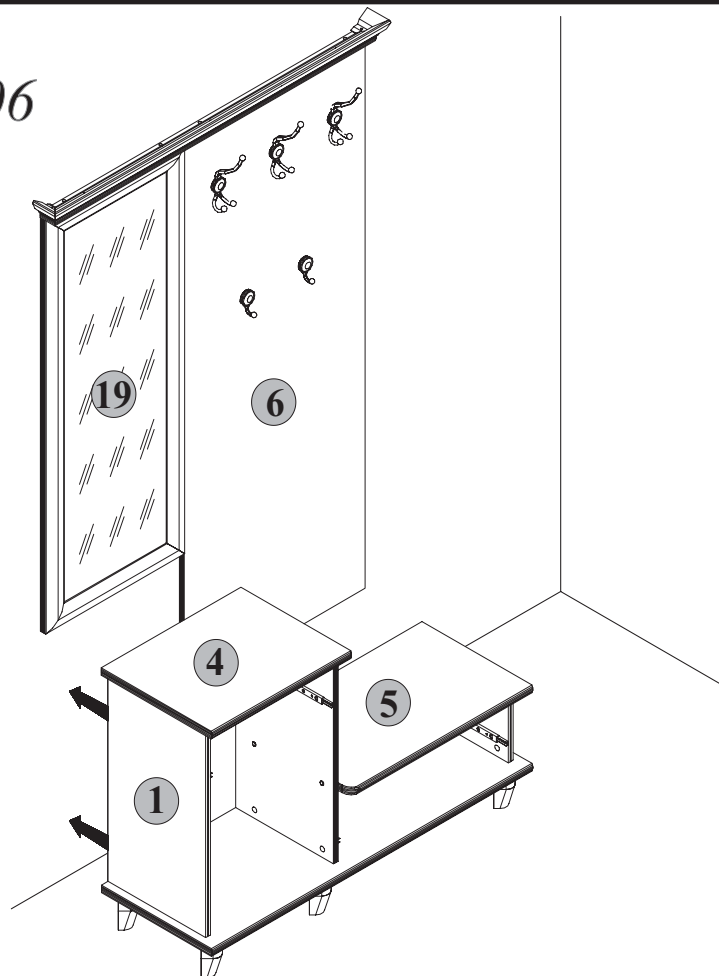

# 3 PPK/106

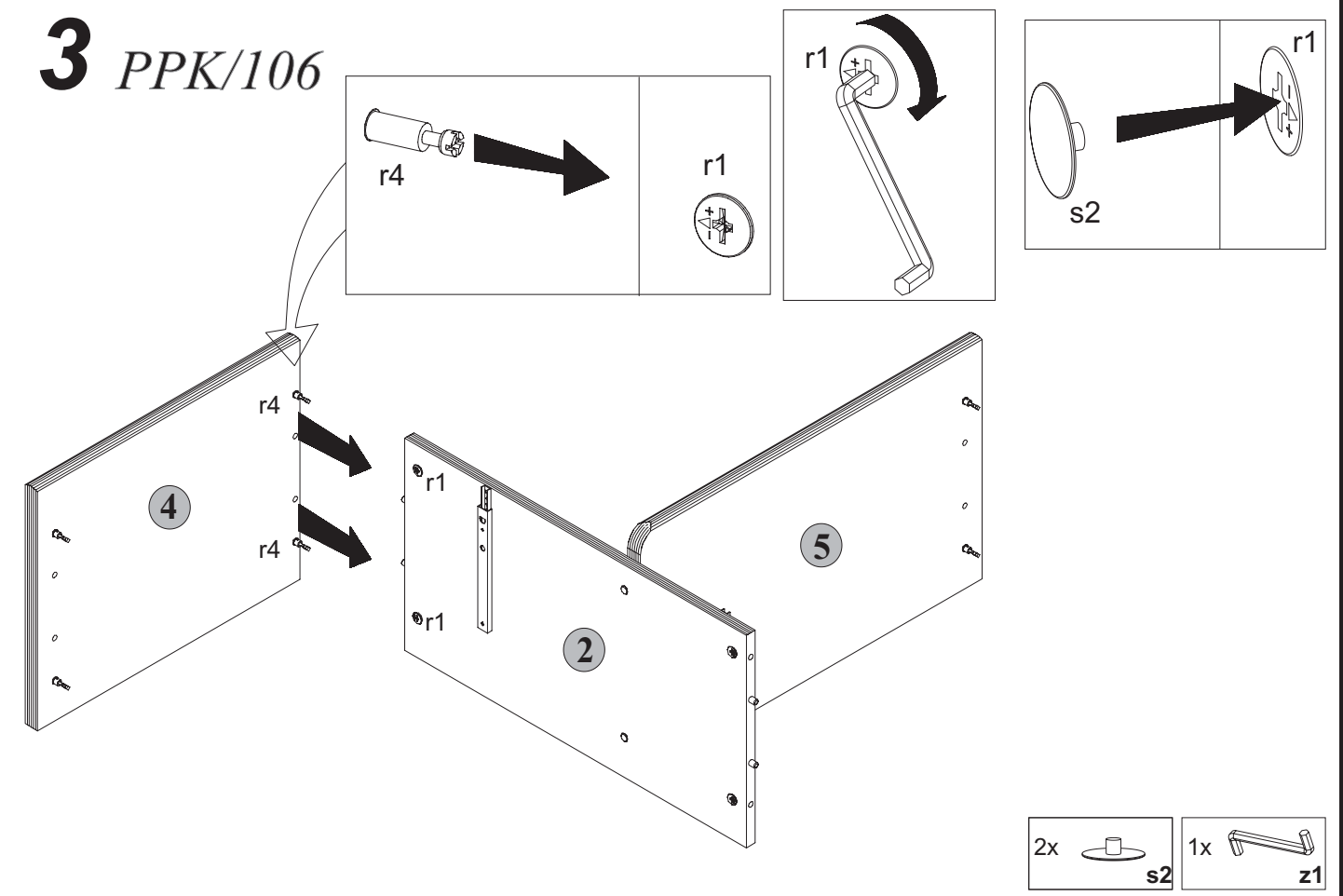

Podczas montażu  
postępować  
zgodnie z instrukcją.

While assembling  
follow  
the instruction.

Montage laut  
der Aufbauanleitung  
durchführen.

# 4 PPK/106

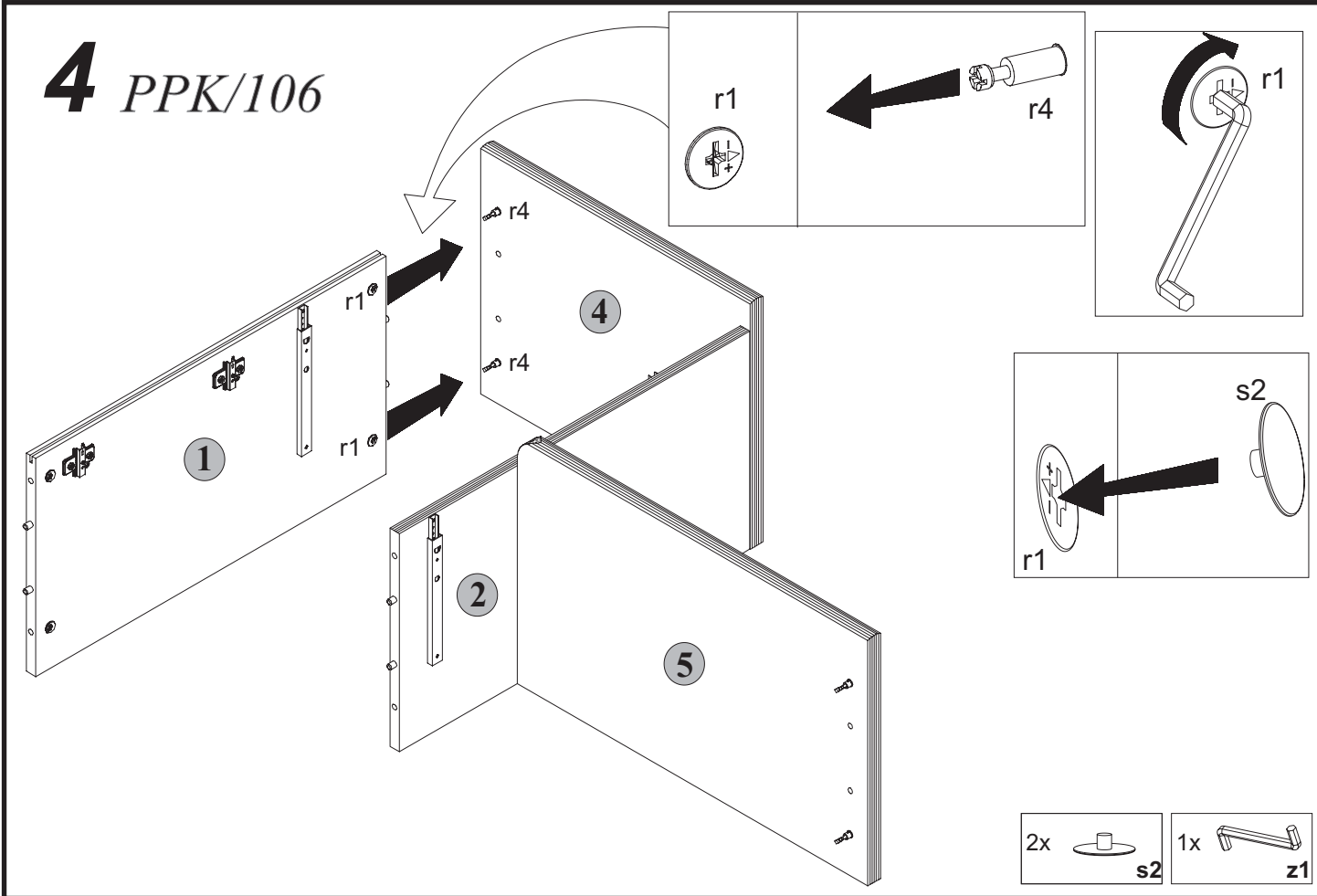

Podczas montażu  
postępować  
zgodnie z instrukcją.

While assembling  
follow  
the instruction.

Montage laut  
der Aufbauanleitung  
durchführen.

# 10 PPK/106

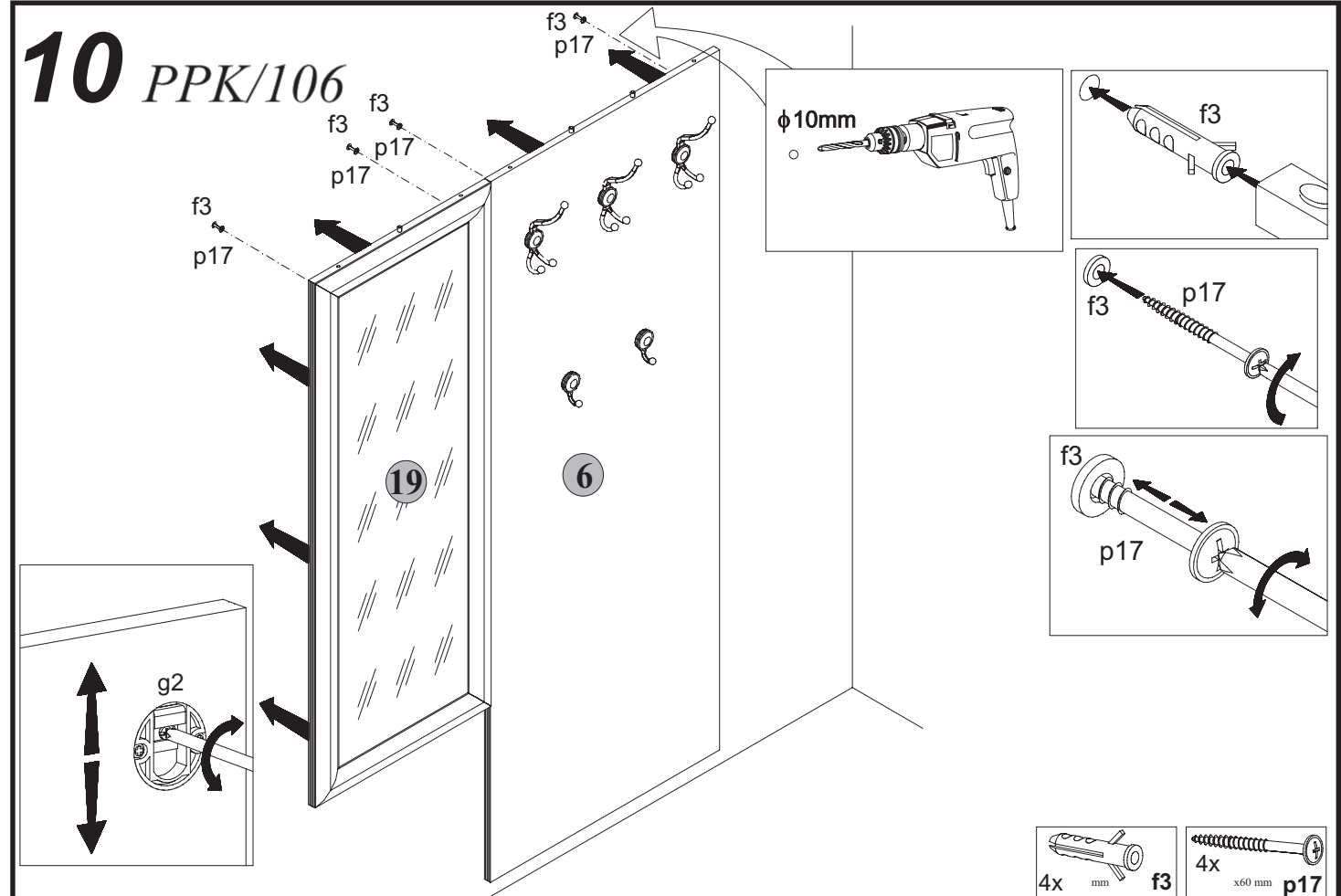

# 5 PPK/106

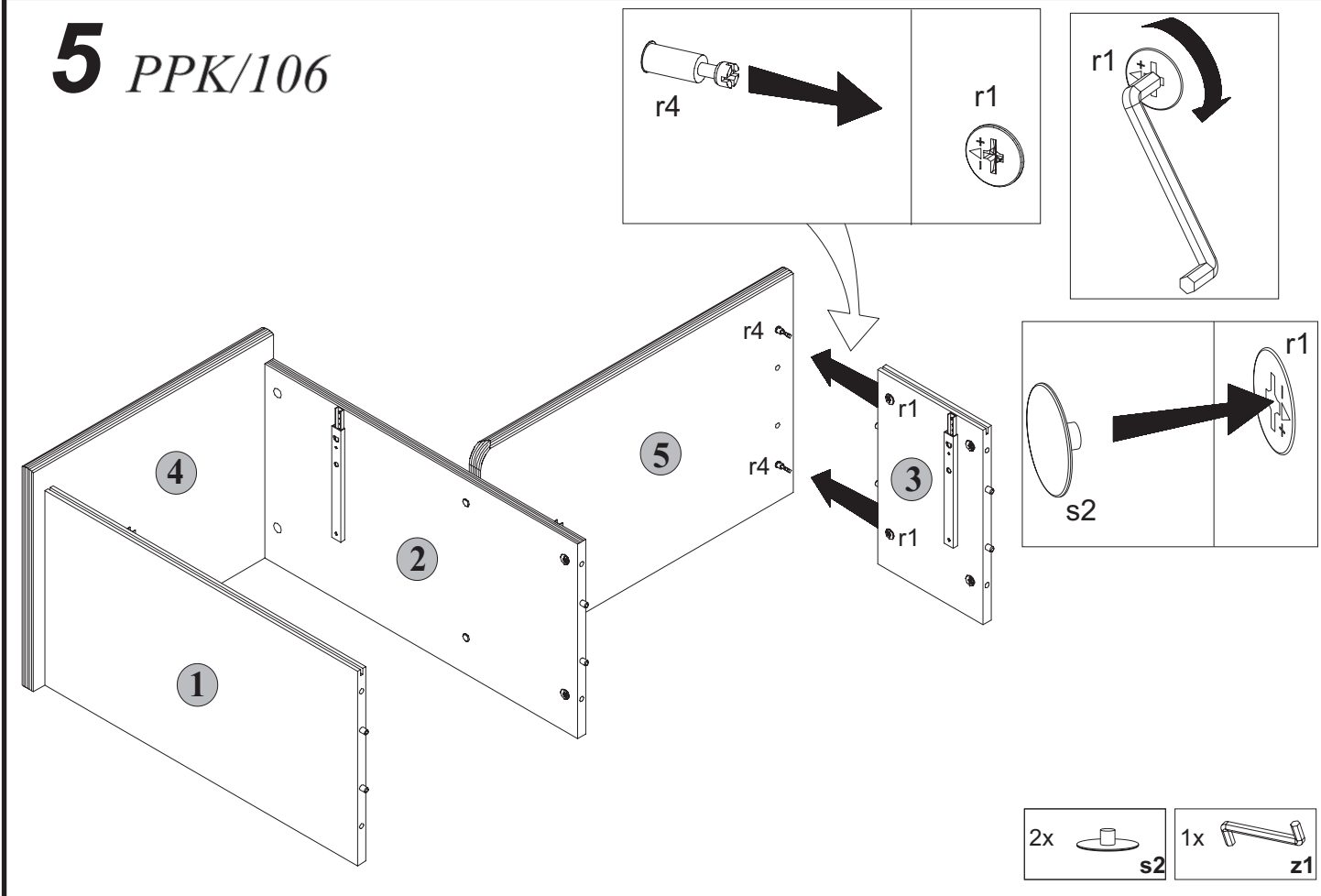

# 11 PPK/106

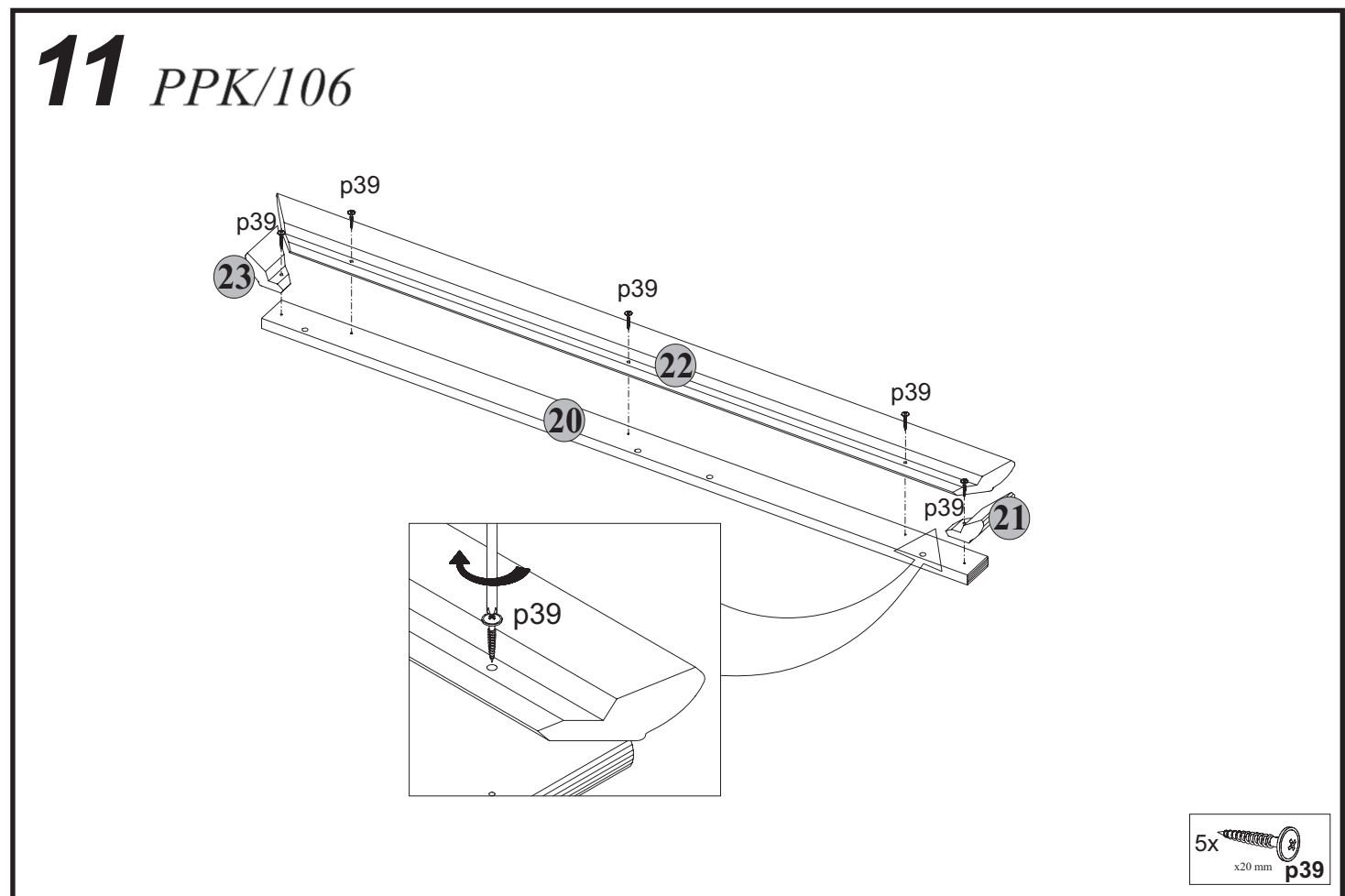

Podczas montażu  
postępować  
zgodnie z instrukcją.

While assembling  
follow  
the instruction.

Montage laut  
der Aufbauanleitung  
durchführen.

# 8 PPK/106



**Uwaga:** Przed przybiciem pilśni sprawdzić, czy przekątne są równe.  
**Warning:** Before nailing a fiberboard, make sure that the diagonals are equal.  
**Hinweis:** Vor der Anbringung der Holzfaserplatte überprüfen Sie, ob die Diagonale stimmen.

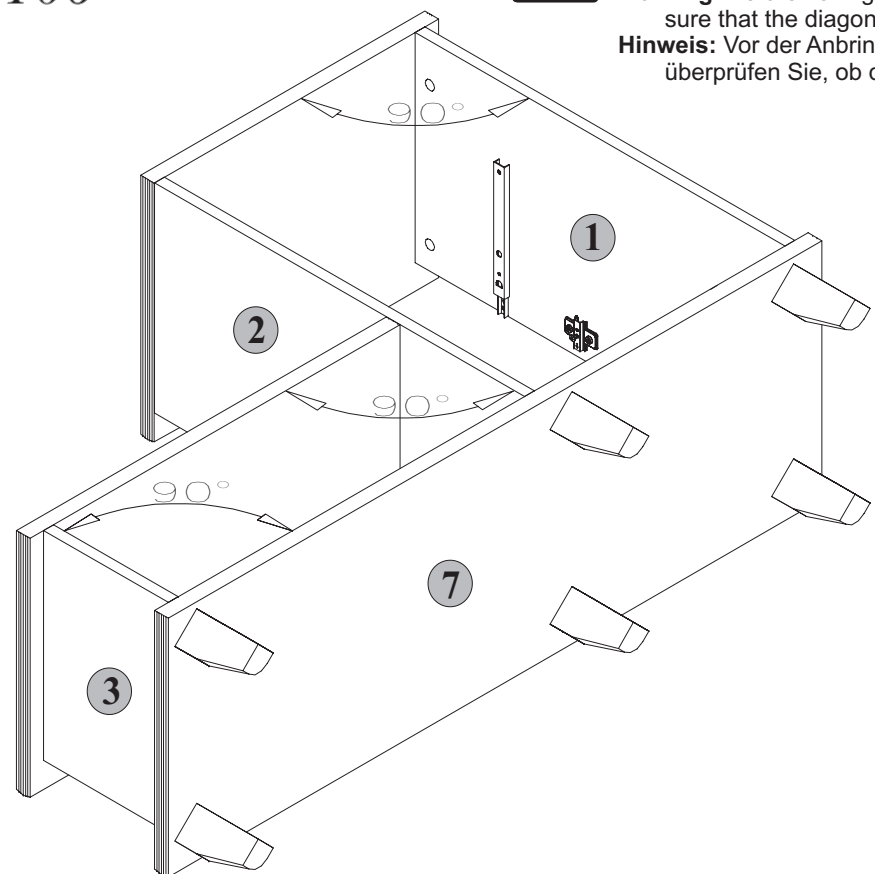

# 6 PPK/106

Podczas montażu  
postępować  
zgodnie z instrukcją.

While assembling  
follow  
the instruction.

Montage laut  
der Aufbauanleitung  
durchführen.

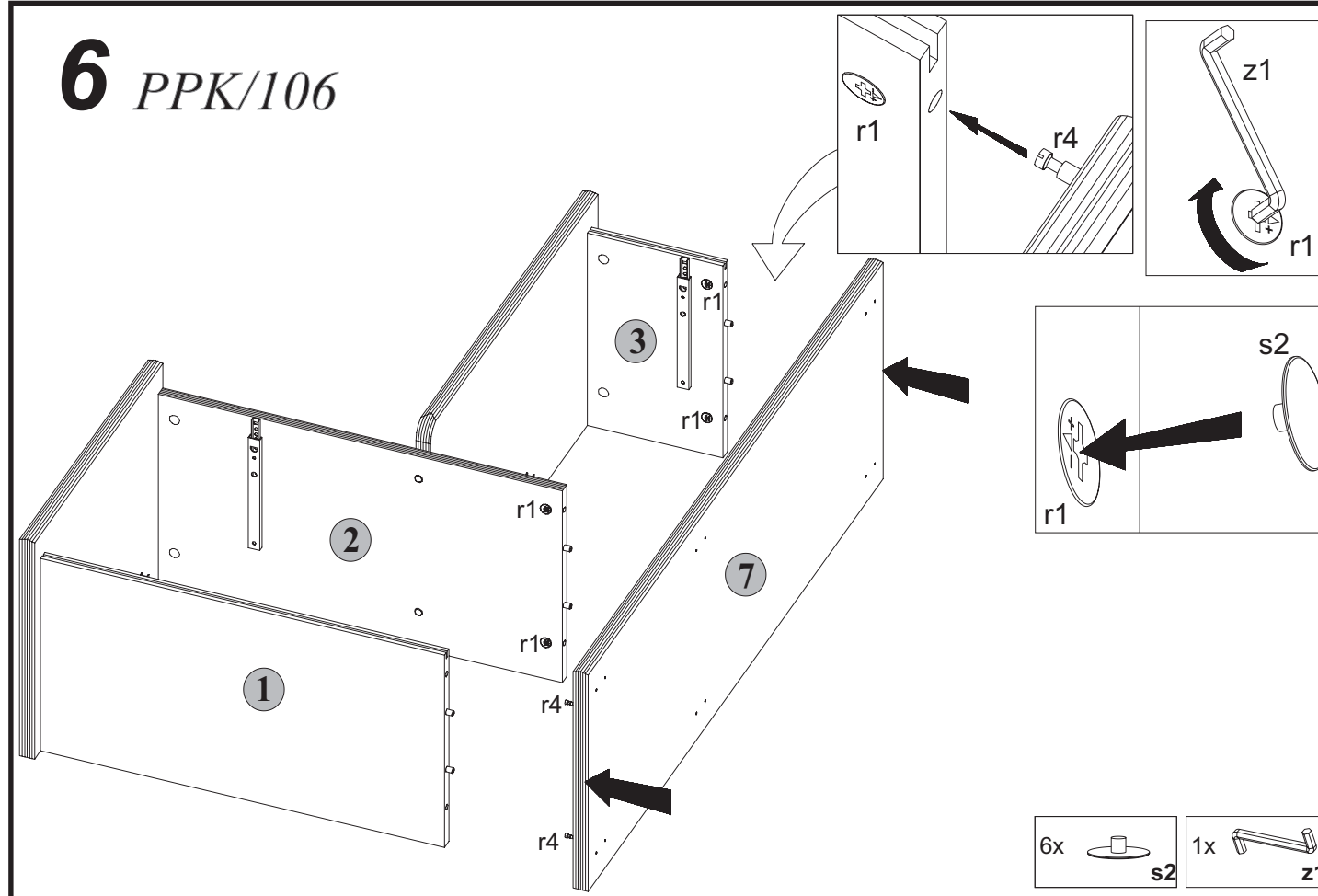

# 9 PPK/106

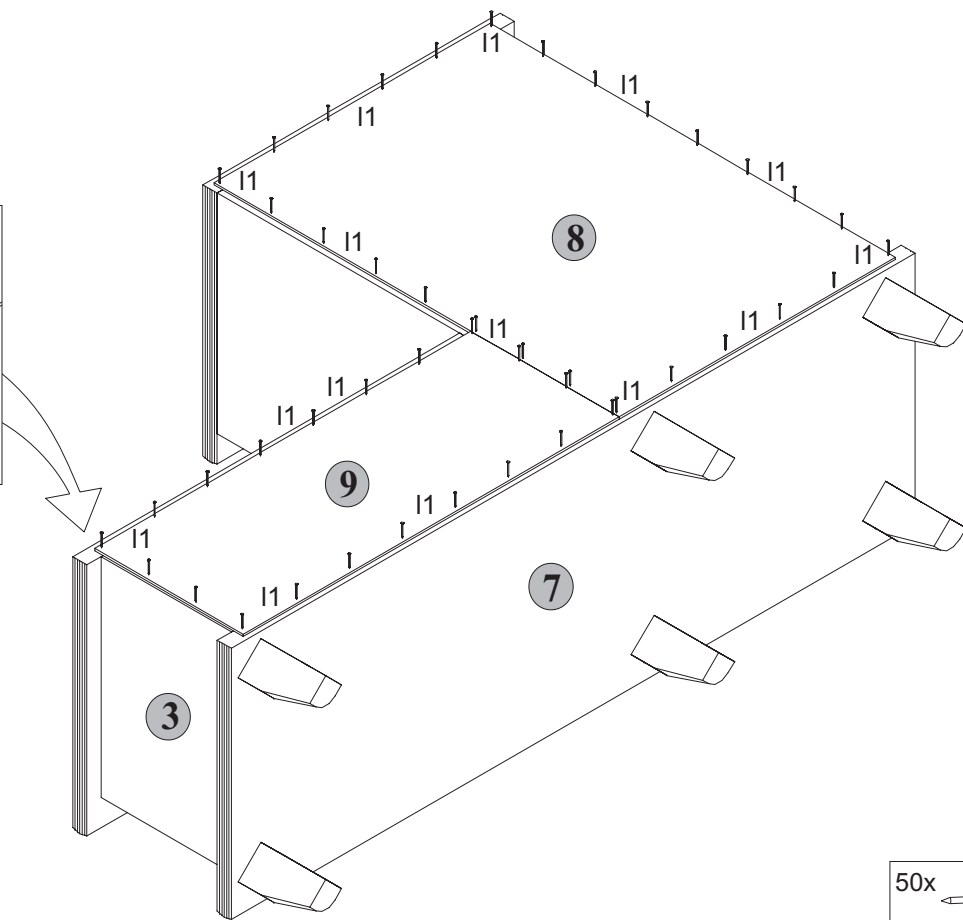
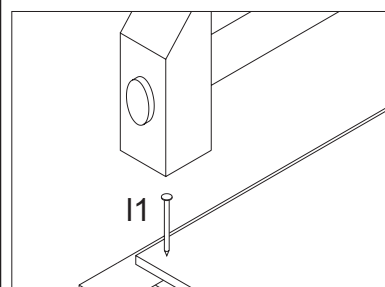

50x  
l1

# 7 PPK/106



**Uwaga:** Przy montażu i przed rozpoczęciem użytkowania mebla należy sprawdzić, czy nóżki są dobrze zamocowane i nie są uszkodzone.  
**Warning:** While assembling and before beginning to use furniture, you should make sure that legs are fitted well and that they are not damaged.  
**Hinweis:** Bei der Montage und vor dem Benutzen der Möbel überprüfen Sie, ob die Stielchen nicht beschädigt und gut befestigt sind.

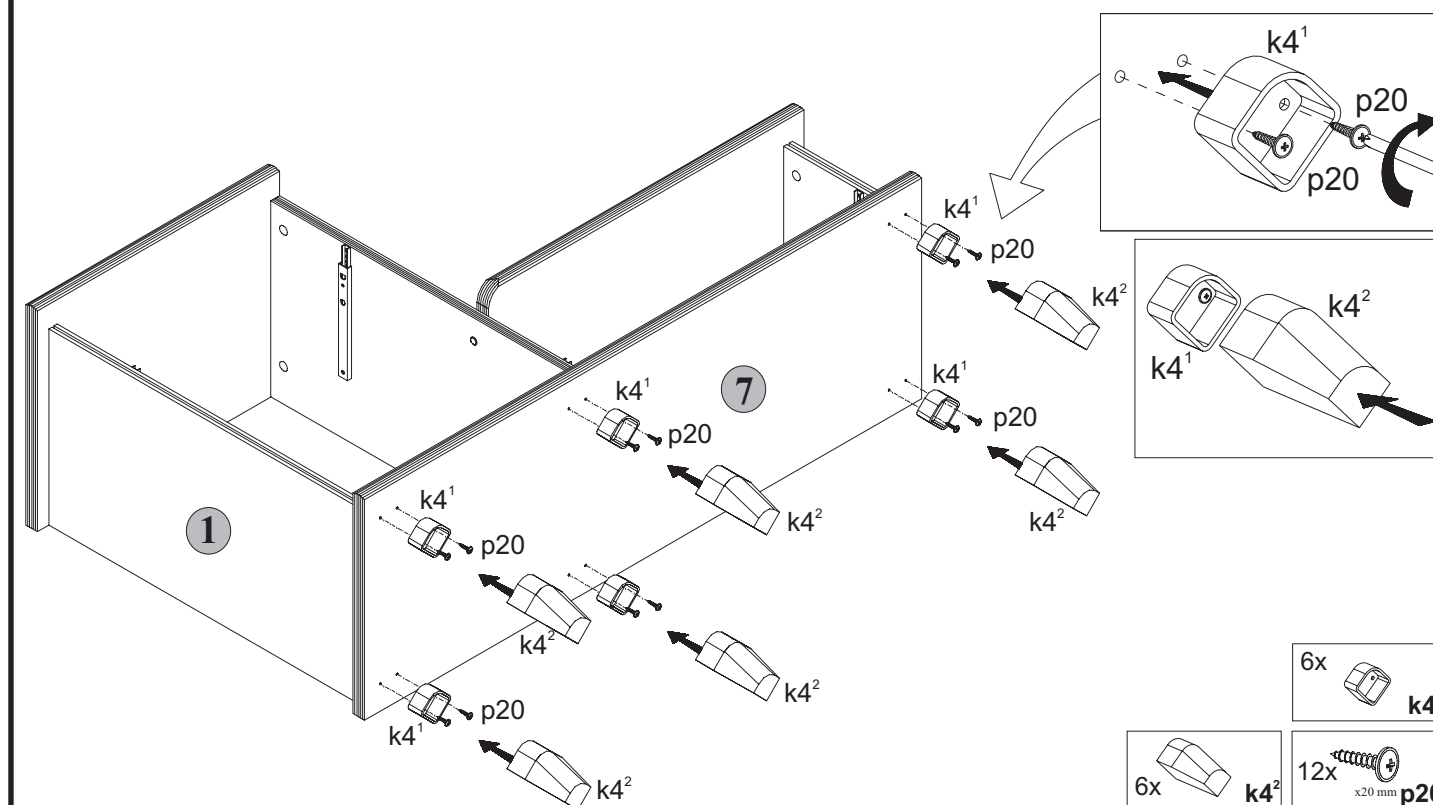

6x k4<sup>1</sup>  
6x k4<sup>2</sup>  
12x p20  
x20 mm