

KOLEJNOŚĆ MONTAŻU:

Uwaga: podczas montażu elementy należy układać na miękkim i czystym podłożu np.: ręcznik, koc. Nie montować mebla na dywanie, wykładzinie itp. Nie stosowanie się do zaleceń producenta może spowodować zarysowanie powierzchni mebla.

1. W otwory o średnicy 8 mm znajdujące się w krawędziach elementów wbić kołki **f1**. (Otwory na trzpień **r16** pozostawić wolne). Uwaga: W przypadku stwierdzenia, że któryś z kołków wystaje z otworu na długość większą niż **10 mm**, należy go dobić, wymienić lub skrócić, gdyż przy składaniu może on spowodować uszkodzenie boku. **Takie przypadki nie podlegają reklamacji!**
2. W dolne krawędzie elementów **1, 2, 3, 4** wbić ślizgacze **k1**.
3. W odpowiednie otwory w elementach **1, 2, 3, 4, 5** wkręcić trzpień **r16**.
4. W odpowiednie otwory w elementach **1, 2, 3, 4, 6, 11, 12** wcisnąć mimośrodowo **r1**.
5. Do elementów **1, 2, 3, 4** przykręcić zgodnie z rysunkiem prowadnice **w26_cl** i **w26_cr** stosując wkręty **e3**.
6. Do elementów **3, 4** przykręcić odpowiednio prowadnice **w45_cl** i **w45_cr** stosując wkręty **e3**.
7. Złożyć segment zgodnie z rysunkiem i połączyć za pomocą złącz mimośrodkowych **r1** używając kluczyka **z1**.
8. Do elementu **8** przykręcić zgodnie z rysunkiem prowadnice **w45_dl** i **w45_dr** stosując wkręty **p27**.
9. Złożyć szuflady w następującej kolejności:
 - a) w odpowiednie otwory w czołach szuflad wkręcić trzpień **r16**,
 - b) połączyć ścianki boczne **13, 14** ze ścianką tylną **15** wbijając kołki **f25** i wsunąć dno szuflady **16**,
 - c) w odpowiednie otwory w ściankach bocznych **13, 14** wcisnąć mimośrodowo **r15**,
 - d) czoła szuflad połączyć ze ściankami bocznymi za pomocą złącz mimośrodkowych **r15**,
 - e) do ścianek bocznych **13, 14** przykręcić odpowiednio prowadnice **w26_dl** i **w26_dr** stosując wkręty **e19**.

ZESTAWIENIE AKCESORIÓW:

8x φ5x17 mm d1	18x φ6x13 mm e3	12x φ5x9 mm e19	38x φ8x30 mm f1	8x φ6,5x40 mm f25	8x k1
4x φ3,5x13 mm p27	36x φ1,5x12mm #16 r1	8x φ12x10,5mm #12 r15	44x r16	12x ø16 s2	2x 500 mm w26^{CL}
2x 500 mm w26^{CR}	2x 500 mm w26^{DL}	2x 500 mm w26^{DR}	1x 350 mm w45^{CL}	1x 350 mm w45^{CR}	1x 350 mm w45^{DL}
1x 350 mm w45^{DR}	1x z1				

Szanowny Kliencie, w przypadku zgłoszenia reklamacji, prosimy posługiwać się numerem kodu podanym w instrukcji montażu. Wszelkie uwagi i reklamacje należy zgłaszać do punktu zakupu mebla. Nie należy montować elementów, jeżeli zostaną zauważone wady lub uszkodzenia tych elementów. Powierzchnię mebli należy czyścić wilgotną szmatką lub papierowym ręcznikiem. Nie używać chemicznych środków czystości!

Instrukcja montażu CLIPPER / SALSA

S55-BIU160

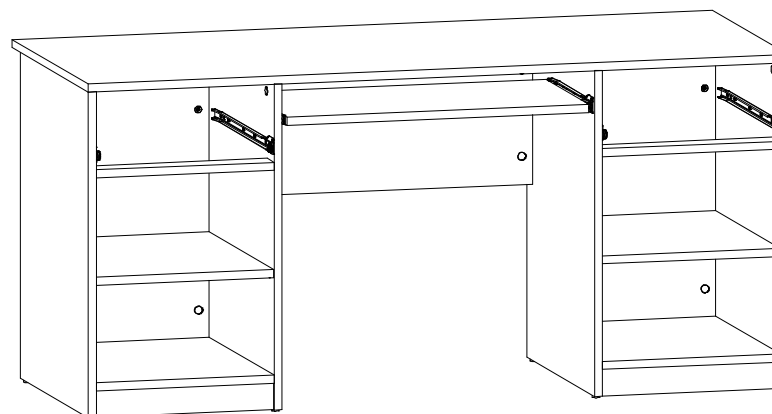

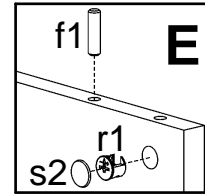
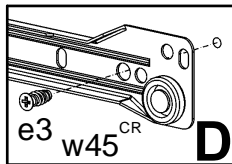
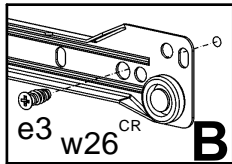
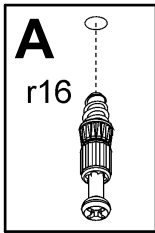

Symbol elementu	Kod	Wymiary	
1	S55-122	728	580
2	S55-123	728	580
3	S55-124	728	580
4	S55-125	728	580
5	S55-205	1600	650
6	S55-315	406	552
7	S55-316	406	551
8	S55-317	690	365
9	S55-407	406	59
10	S55-408	406	60
11	S55-409	715	320
12	S55-410	406	728
13	S55-507	500	120
14	S55-508	500	120
15	S55-511	357	120
16	S55-911	368	498

