

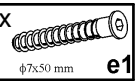

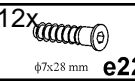
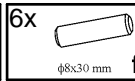
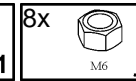
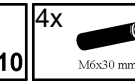
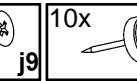
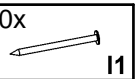

## KOLEJNOŚĆ MONTAŻU:

**Uwaga:** podczas montażu elementy należy układać na miękkim i czystym podłożu np.: ręcznik, koc. Nie montować mebla na dywanie, wykładzinie itp. Nie stosowanie się do zaleceń producenta może spowodować zarysowanie powierzchni mebla.

1. W otwory o  $\varnothing$  8 mm w elementach **2, 3, 6** wbić kołki **f1**. **Uwaga:** w przypadku stwierdzenia że któryś z kołków wystaje z otworu na długość większą niż 10 mm, należy go dobić, wymienić lub skrócić, gdyż może on spowodować, przy składaniu, uszkodzenie boku.
2. Złożyć segment zgodnie z rysunkiem łącząc elementy **4, 5** z elementami **2, 3, 6** za pomocą złącza **r5\_1, r5\_2** oraz kluczyka **z1**.
3. Przed przybiciem gwoździami **l1** elementu **9** do oskrzyni należy sprawdzić długości przekątnych (powinny być równe).
4. Do elementu **9** przybić ślizgacze **k1**.
5. Do oskrzyni przykręcić podnośnik **m28\_P** i **m28\_L** za pomocą śrub **j9** i akcesorii **o6** i **j10**.
6. Na podnośnik **m28\_P** i **m28\_L** założyć sprężynę **m28\_1**.
7. Do oskrzyni zamocować osłonę **s7\_P** i **s7\_L** za pomocą wkrętów **p1**.
8. Elementy **1** połączyć z elementami **7, 8** za pomocą wkrętów **e22**, następnie połączyć to z oskrzynią za pomocą wkrętów **e1** i **e22** i kluczyka **z1**.
9. Do zmontowanego łóżka przymocować materac **10** za pomocą **o6** i **j10**.
10. W miejscach widocznych mocowania konfirmatów **e1** i **e22** wbić zaślepki **s1**.

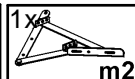
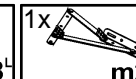
## ZESTAWIENIE AKCESORIÓW:

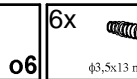
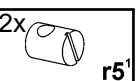
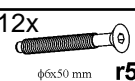
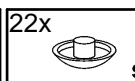
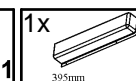
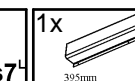
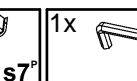
4x  $\varnothing$ 7x50 mm <b>e1</b>	12x  $\varnothing$ 7x28 mm <b>e22</b>	6x  $\varnothing$ 8x30 mm <b>f1</b>	8x  M6 <b>j10</b>	4x  M6x30 mm <b>j9</b>	10x  <b>k1</b>
70x  <b>l1</b>	4x  <b>m28_1</b>	1x  <b>m28_L</b>	1x  <b>m28_P</b>	8x  $\varnothing$ 6 mm <b>o6</b>	6x  $\varnothing$ 3,5x13 mm <b>p1</b>
12x  <b>r5_1</b>	12x  $\varnothing$ 6x50 mm <b>r5_2</b>	22x  <b>s1</b>	1x  395mm <b>s7_L</b>	1x  395mm <b>s7_P</b>	1x  <b>z1</b>

Szanowny Kliencie, w przypadku zgłaszania reklamacji, prosimy posługiwać się numerem kodu podanym w instrukcji montażu. Wszelkie uwagi i reklamacje należy zgłaszać do punktu zakupu mebla. Nie należy montować elementów, jeżeli zostaną zauważone wady lub uszkodzenia tych elementów. Powierzchnię mebli należy czyścić wilgotną szmatką lub papierowym ręcznikiem. Nie używać chemicznych środków czystości!

  
BLACK RED WHITE

## Instrukcja montażu

# SALSA

## S55-LOZ\_90-R

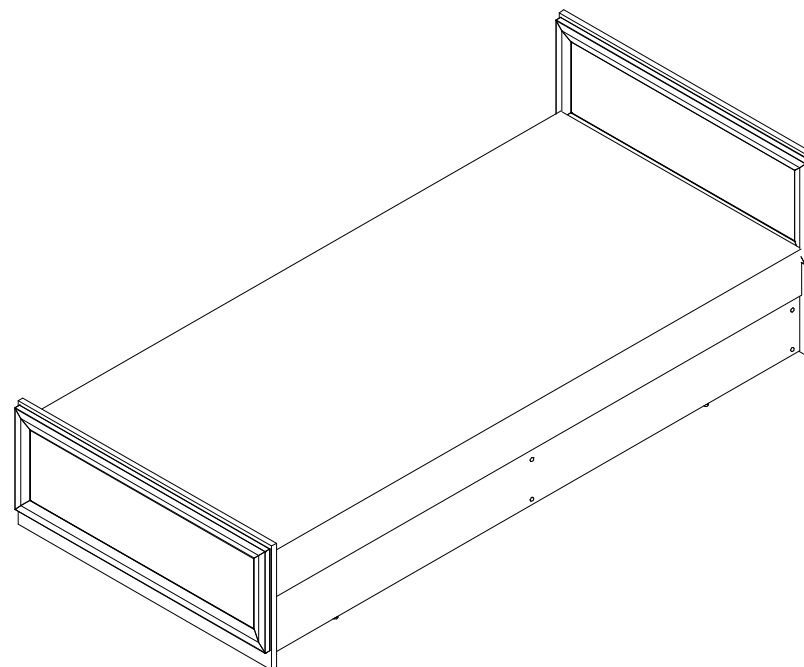

BLACK RED WHITE S.A. 23-400 BIŁGORAJ, ul. KRZESZOWSKA 63,  
e-mail: brw@brw.com.pl, <http://www.brw.com.pl>

Symbol elementu	Kod	Wymiary	
1	S55-098	938	328
2	S55-162	818	200
3	S55-163	818	200
4	S55-164	2009	200
5	S55-165	2009	200
6	S55-166	818	200
7	S55-425	950	400
8	S55-426	950	650
9	S55-927	1986	845
10	materac	1990	900

