

## KOLEJNOŚĆ MONTAŻU:

**Uwaga:** podczas montażu elementy należy układać na miękkim i czystym podłożu np.: ręcznik, koc. Nie montować mebla na dywanie, wykładzinie itp. *Nie stosowanie się do zaleceń producenta może spowodować zarysowanie powierzchni mebla.*

1. W otwory o średnicy 8 mm znajdujące się w krawędziach elementów wbić kołki **f1** (tam gdzie pokazano na rysunkach użyć kleju). (Otwory na trzpień **r16** pozostawić wolne).
- Uwaga:** W przypadku stwierdzenia, że któryś z kołków wystaje z otworu na długość większą niż 10 mm, należy go dobić, wymienić lub skrócić, gdyż może on spowodować, przy składaniu, uszkodzenie boku. **Przypadki takie nie podlegają reklamacji!**
2. W odpowiednie otwory w wieńcu dolnym **3** i górnym **4** wkręcić trzpień **r16**.
3. Do ścian bocznych **1,2** a także do przegrody poziomej **5** włożyć mimośrodowo **r1** (wg. rys).
4. Do ścian bocznych **1,2** włożyć elementy **d1** a także wkręcić trzpień **r16**.
5. Złożyć segment zgodnie z rys. i połączyć złączami mimośrodkowymi **r1** używając kluczyka **z1**.
6. Ułożyć korpus segmentu frontem do dołu na równej powierzchni, ustawiając go tak, aby jego przekątne były równe.
7. Przybić ściany tylne **15** na obwodzie gwoździkami **l1**.
8. Do wieńca dolnego **3** przykręcić nóżki **13,14** konfirmatami **e22**.
9. Przymocować listwy ozdobne **7** do ścian bocznych **1,2** używając elementów łączących **f11** i kleju **y1**. Do listew **7** przykleić elementy **l21**. **UWAGA: Przed przyklejeniem powierzchni listew ozdobnych 7 należy dokładnie oczyścić z wszelkich zabrudzeń**
10. Do wieńca dolnego **3** przymocować listwę pogrubiającą **8** przy użyciu kołków **f1** i kleju **y1**.
11. Do wieńca górnego **4** przymocować listwę pogrubiającą **9** przy użyciu kleju **y1** a także elementów **f11**.
12. Połączyć listwę wieńczącą **12** z wieńcem górnym **4** za pomocą elementu **n54** i wkrętu **p35** (wieńiec górny **12**) i **p38** (listwa wieńcząca **12**).
13. Połączyć listwy wieńczące **10,11** z wieńcem górnym **4** za pomocą wkrętów **p20**.
14. Połączyć listwy wieńczące wg. rysunku za pomocą elementu **n40** oraz wkrętów **p46**.
15. W odpowiednie mimośrodowo **r1** (wg. rysunku) włożyć elementy **s2**.

## ZESTAWIENIE AKCESORIÓW:

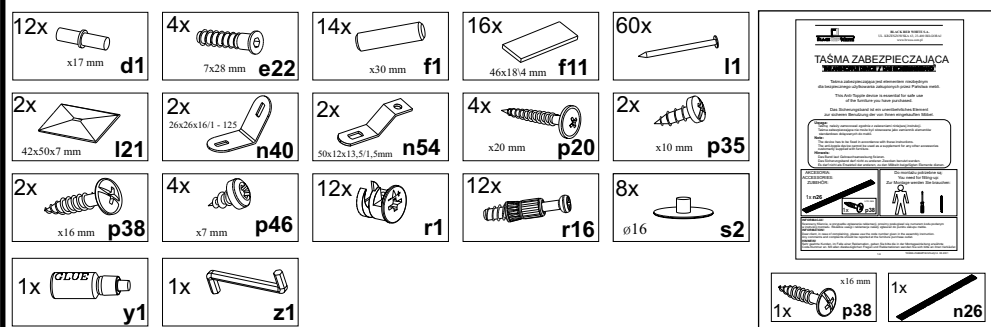

Szanowny Kliencie, w przypadku zgłaszania reklamacji, prosimy posługiwać się numerem kodu podanym w instrukcji montażu. Wszelkie uwagi i reklamacje należy zgłaszać do punktu zakupu mebla. Nie należy montować elementów, jeżeli zostaną zauważone wady lub uszkodzenia tych elementów. Powierzchnię mebli należy czyścić wilgotną szmatką lub papierowym ręcznikiem. **N i e u ż y w a ć c h e m i c z n y c h ś r o d k ó w c z y s t o ś c i !**

**BLACK RED WHITE**

# STYLIUS

## Instrukcja montażu

# NREG 60o

**WYMIARY GABARYTOWE:**

SZEROKOŚĆ: 62,5cm; WYSOKOŚĆ: 201,5cm; GŁĘBOKOŚĆ: 39cm

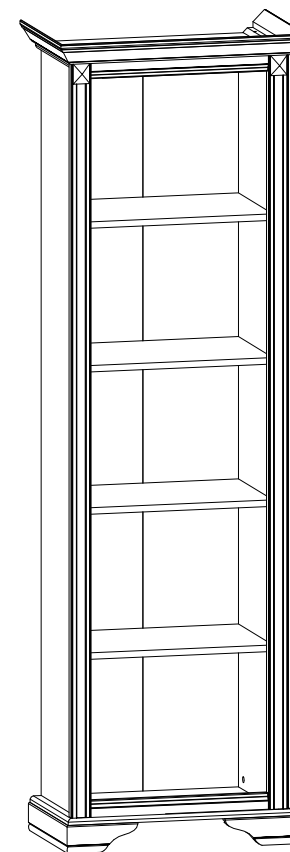

BLACK RED WHITE S.A. UL. KRZESZOWSKA 63 23-400 BIŁGORAJ  
e-mail: brw@brw.com.pl, <http://www.brw.com.pl>

