

KOLEJNOŚĆ MONTAŻU:

Uwaga: podczas montażu elementy należy układać na miękkim i czystym podłożu np.: ręcznik, koc. Nie montować mebla na dywanie, wykładzinie itp. *Nie stosowanie się do zaleceń producenta może spowodować zarysowanie powierzchni mebla.*

1. W otwory o średnicy 8 mm znajdujące się w krawędziach elementów wbić kołki **f1**. (Otwory na trzpień **r16** pozostawić wolne). **Uwaga:** W przypadku stwierdzenia, że któryś z kołków wystaje z otworu na długość większą niż 10 mm, należy go dobić, wymienić lub skrócić, gdyż może on spowodować, przy składaniu, uszkodzenie boku. **Przypadki takie nie podlegają reklamacji!**
 2. W odpowiednie otwory w wieńcu dolnym **5** i górnym **4** wkręcić trzpień **r16**.
 3. Do ścian bocznych **1** i ścian działowych **2,3** włożyć mimośrodowo **r1** (wg. rys).
 4. Do ściany działowej **2** przykręcić prowadnicę **w45^{CL}** wkrętami **e3** natomiast do ściany działowej **3** przykręcić prowadnicę **w45^C** wkrętami **e3** (wg rys.).
 5. Do ścian bocznych **1** i ścian działowych **2,3** wbić elementy **d1**.
 6. Do ściany działowej **2** przykręcić rozwórkę **m1/P**, do ściany działowej **3** rozwórkę **m1/L**.
 7. Do ścian bocznych **1** przykręcić zawiasy **b12** wkrętami **e23**. Pomiędzy prowadniki a ściany boczne włożyć podkładki dystansowe **b8**.
 8. Do półki stałej **7** przykręcić prowadniki zawiasów **b13** wkrętami **e2**.
 9. Złożyć półkę stałą **7** i ściany działowe **2,3** i połączyć konfirmatami **e1**.
 10. Złożyć segment zgodnie z rys. i połączyć złączami mimośrodowymi **r1** używając kluczyka **z1**.
 7. Ułożyć korpus segmentu frontem do dołu na równej powierzchni, ustawiając go tak, aby jego przekątne były równe.
 8. Przybić ściany tylne **11,12** na obwodzie gwoździkami **l1**.
 9. Do wieńca dolnego **5** przykręcić nóżki **k23⁴** konfirmatami **e22**.
 10. Złożyć szuflady w następującej kolejności:
 - a) połączyć ścianki boczne **8,9** ze ścianką tylną **10** wbijając kołki plastikowe **f25**, wsunąć dno szuflady **13**.
 - b) połączyć czoło szuflady **15** ze ściankami **8,9** kołkami **f1**. Przed złączeniem elementów otwory na kołki wypełnić klejem **y1**.
 - c) do ścianki bocznej szuflady **8** przykręcić prowadnicę **w45^{DL}**, natomiast do ścianki bocznej **9** prowadnicę **w45^{DR}**, wkrętami **p54**.
 11. Ułożyć fronty drzwi **14** na równej powierzchni, przykręcić delikatnie puszkę zawiasów **a1**.
 12. Ułożyć front **16** na równej powierzchni i delikatnie przykręcić puszkę zawiasów **a45**.
 13. Zamocować drzwi i wyregulować (wg. rysunku).
 14. We frontach **14,16** przewiercić otwory w górnej części (wg. rysunku) na zamocowanie uchwytów
- Uwaga: Podczas wykonywania tej czynności należy zachować szczególną ostrożność, ponieważ zachodzi niebezpieczeństwo skałeczenia się, jak również uszkodzenia frontu!**
14. Do elementów **14,15,16**, przykręcić uchwyty **c86** wkrętami **p9**.

ZESTAWIENIE AKCESORIÓW:

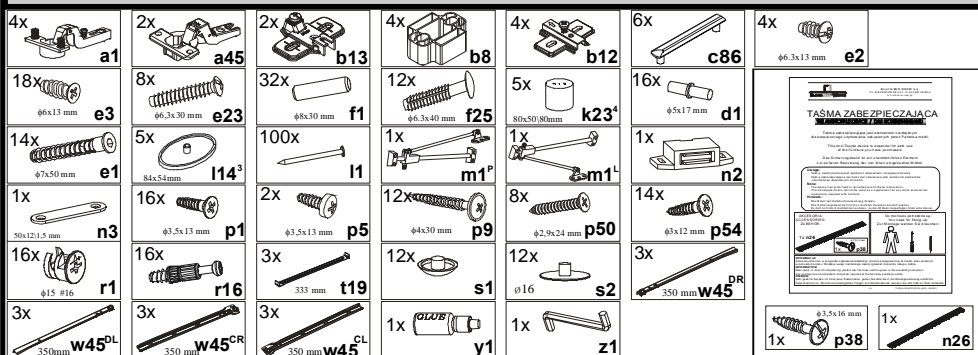

Szanowny Kliencie, w przypadku zgłaszania reklamacji, prosimy postąpić numerem kodu podanym w instrukcji montażu. Wszelkie uwagi i reklamacje należy zgłaszać do punktu zakupu mebla. Nie należy montować elementów, jeżeli zostaną zauważone wady lub uszkodzenia tych elementów. Powierzchnię mebli należy czyścić czystą wilgotną szmatką lub papierowym ręcznikiem. **Nie używać chemicznych środków czystości!**

BRW
Spółka z o.o.

SYRIUSZ

Instrukcja montażu

x2d1k3s/12/16

WYMIARY GABARYTOWE:

SZEROKOŚĆ:160cm; WYSOKOŚĆ:119cm; GŁĘBOKOŚĆ:41cm

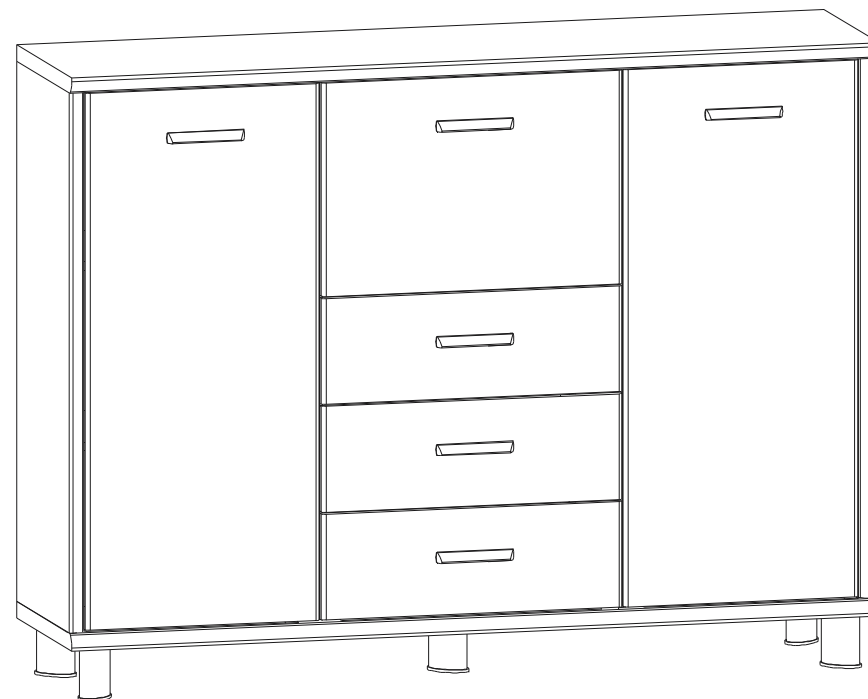

BRW Sp. z o. o. 39-300 MIELEC, ul. WOJSKA POLSKIEGO 3.

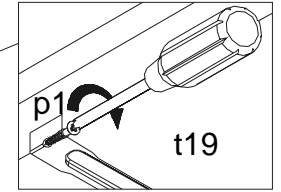
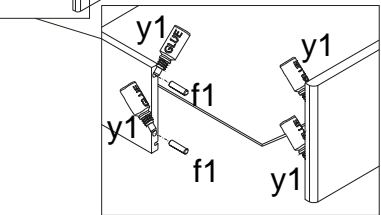
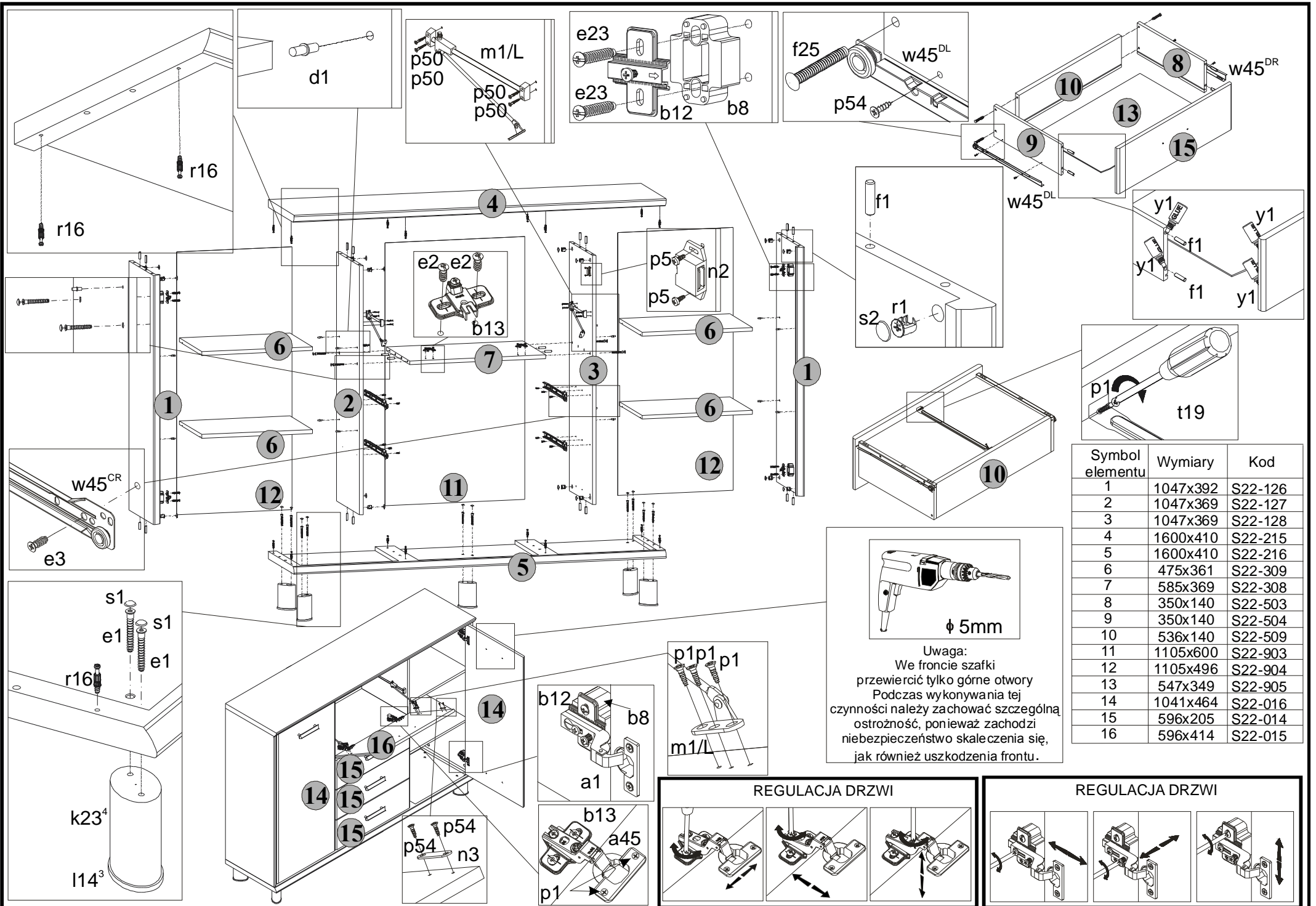

φ 5mm

Uwaga:
We froncie szafki
przewiercić tylko górne otwory
Podczas wykonywania tej
czynności należy zachować szczególną
ostrożność, ponieważ zachodzi
niebezpieczeństwo skaleczenia się,
jak również uszkodzenia frontu.

Symbol elementu	Wymiary	Kod
1	1047x392	S22-126
2	1047x369	S22-127
3	1047x369	S22-128
4	1600x410	S22-215
5	1600x410	S22-216
6	475x361	S22-309
7	585x369	S22-308
8	350x140	S22-503
9	350x140	S22-504
10	536x140	S22-509
11	1105x600	S22-903
12	1105x496	S22-904
13	547x349	S22-905
14	1041x464	S22-016
15	596x205	S22-014
16	596x414	S22-015

