

KOLEJNOŚĆ MONTAŻU:

Uwaga: podczas montażu elementy należy układać na miękkim i czystym podłożu np.: ręcznik, koc. Nie montować mebla na dywanie, wykładzinie itp. *Nie stosowanie się do zaleceń producenta może spowodować zarysowanie powierzchni mebla.*

1. W otwory o średnicy 8 mm znajdujące się w krawędziach elementów wbić kołki **f1**. (Otwory na trzpień **r16** pozostawić wolne).

Uwaga: W przypadku stwierdzenia, że któryś z kołków wystaje z otworu na długość większą niż 10 mm, należy go dobić, wymienić lub skrócić, gdyż może on spowodować, przy składaniu, uszkodzenie boku. **Przypadki takie nie podlegają reklamacji!**

2. W odpowiednie otwory w wieńcu dolnym **4** i górnym **3** wkręcić trzpienie **r16**.

3. Do wieńca dolnego **4** przykręcić nóżki **k23⁴** konfirmatami **e1**.

4. Do ścian bocznych **1, 2** zamocować mimośrodowo **r1**.

5. Złożyć segment zgodnie z rys. i połączyć złączami mimośrodowymi **r1** oraz konfirmatami **e1** używając kluczyka **z1**.

6. Ustawić regał obok innego segmentu i połączyć je ze sobą za pomocą blaszki **n52** i wkrętów **p25**.

ZESTAWIENIE AKCESORIÓW:

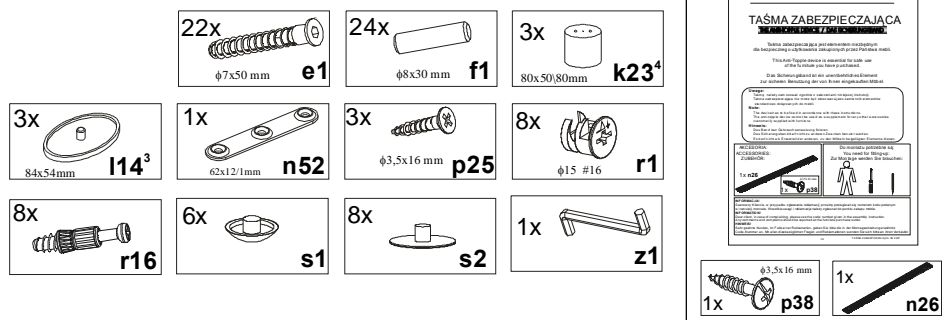

Szanowny Kliencie, w przypadku zgłaszania reklamacji, prosimy posługiwać się numerem kodu podanym w instrukcji montażu. Wszelkie uwagi i reklamacje należy zgłaszać do punktu zakupu mebla. Nie należy montować elementów, jeżeli zostaną zauważone wady lub uszkodzenia tych elementów. Powierznię mebli należy czyścić wilgotną szmatką lub papierowym ręcznikiem. **Nie używać chemicznych środków czystości!**

SYRIUSZ

Instrukcja montażu

xnz/20/4

WYMIARY GABARYTOWE:

SZEROKOŚĆ: 41cm; WYSOKOŚĆ: 194,5cm; GŁĘBOKOŚĆ: 41cm

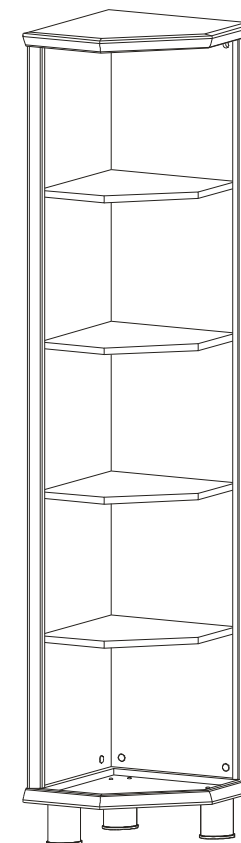

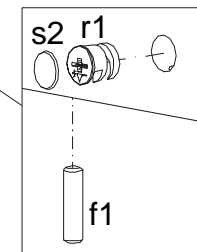
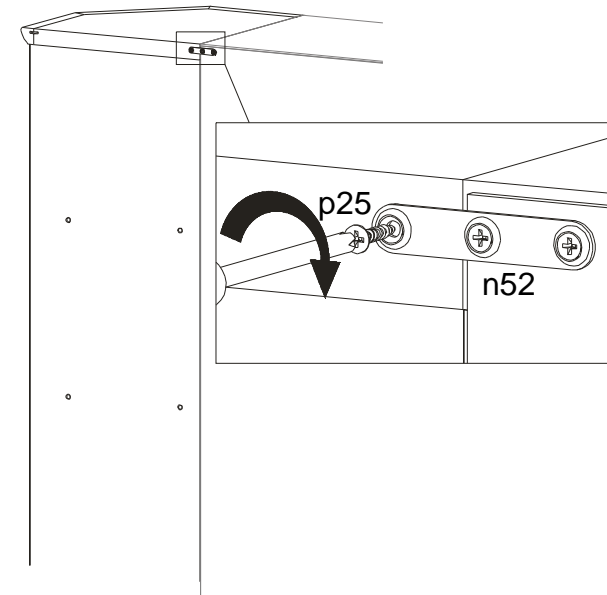
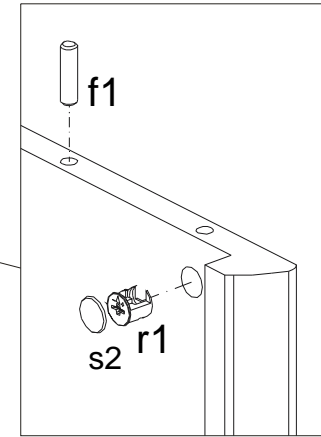
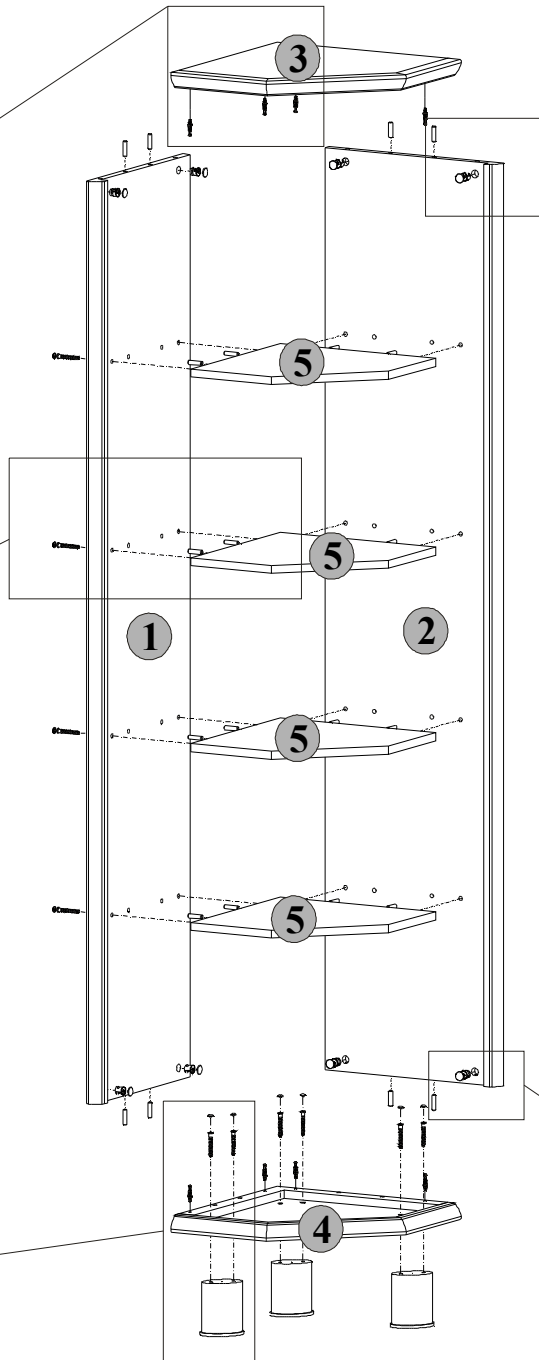
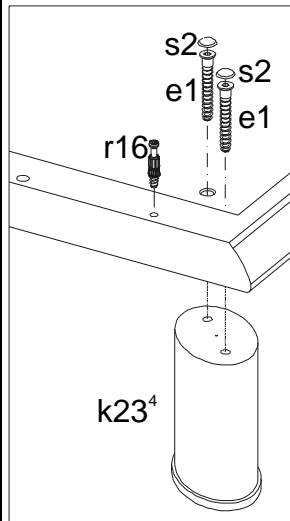
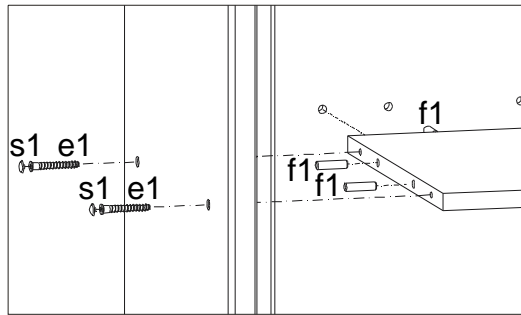
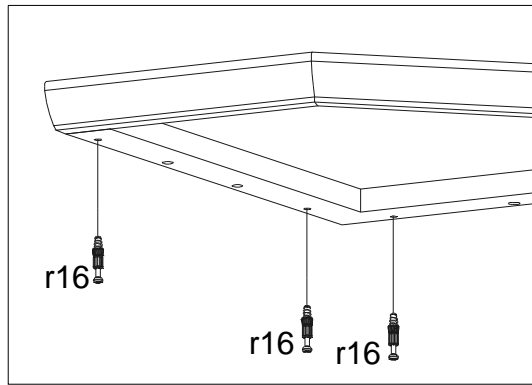

Symbol elementu	Wymiary	Kod
1	1800x375	S22-130
2	1800x392	S22-129
3	410x410	S22-205
4	410x410	S22-206
5	345x345	S22-303