

## KOLEJNOŚĆ MONTAŻU:

**Uwaga:** podczas montażu elementy należy układać na miękkim i czystym podłożu np.: ręcznik, koc. Nie montować mebla na dywanie, wykładzinie itp. *Nie stosowanie się do zaleceń producenta może spowodować zarysowanie powierzchni mebla.*

1. W otwory o średnicy 8 mm znajdujące się w krawędziach ścian bocznych **2,3** i przegrody pionowej **7** wbić kołki **f1**. (Otwory na trzpień **r16** pozostawić wolne). **Uwaga:** W przypadku stwierdzenia, że któryś z kołków wystaje z otworu na długość większą niż 10 mm, należy go dobić, wymienić lub skrócić, gdyż może on spowodować, przy składaniu, uszkodzenie boku. **Przypadki takie nie podlegają reklamacji!**
  2. W odpowiednie otwory w wieńcu dolnym **5** i górnym **4** wkręcić trzpień **r16**.
  3. Do ścian bocznych **2,3** oraz przegrody pionowej **7** włożyć mimośrodę **r1** (wg. rys).
  4. Do wieńca górnego **4** po zewnętrznych stronach zamocować prowadniki **b13** za pomocą eurowkrętów **e23**. Między prowadnik **b13**, a wieńiec **4** wstawić podkładkę dystansową **b8**. Środkowy prowadnik należy zamocować za pomocą eurowkrętów **e2**.
  5. Do wieńca dolnego **5** przykręcić ogranicznik **d5**.
  6. Do boków **2,3** przykręcić elementy **m25<sup>2</sup>** za pomocą wkrętów **p51**, oraz zawieszki **n9** wkrętami **p21**.
  7. Złożyć segment zgodnie z rys. i połączyć złączami mimośrodowymi **r1** używając kluczyka **z1**.
  8. Ułożyć korpus segmentu frontem do dołu na równej powierzchni, ustawiając go tak, aby jego przekątne były równe.
  9. Przybić ścianę tylną **6** na obwodzie gwoździkami **l1**.
  10. Ułożyć front **1** na równej powierzchni i delikatnie zamocować puszkami zawiasów **a27**, oraz zamontować element **m25** (wg rys).
  11. Przykręcić uchwyty **c86** do czoła frontu **1**, używając wkrętów **p39**
- Uwaga!** Do tej czynności nie należy używać za dużej siły. Zbyt mocne dokręcenie uchwyty może spowodować pęknięcie szkła.
12. Założyć front **1** na korpus oraz połączyć elementy **m25<sup>1</sup>** z **m25<sup>2</sup>**.
  13. Przykręcić w odpowiednich miejscach do ściany blaszki **n10**.
  14. Zawiesić segment na ścianie i wyregulować.

## ZESTAWIENIE AKCESORIÓW:

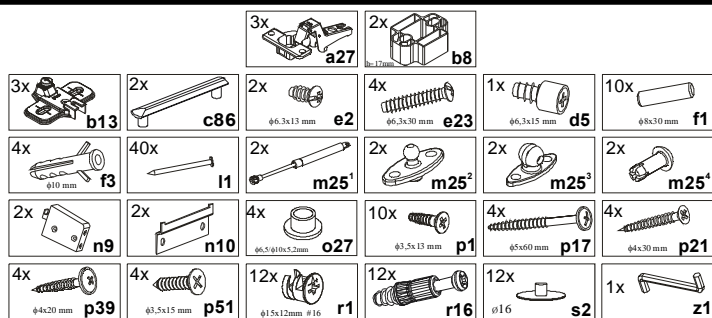

Szanowny Kliencie, w przypadku zgłaszania reklamacji, prosimy posługiwać się numerem kodu podanym w instrukcji montażu. Wszelkie uwagi i reklamacje należy zgłaszać do punktu zakupu mebla. Nie należy montować elementów, jeżeli zostaną zauważone wady lub uszkodzenia tych elementów. Powierzchnię mebli należy czyścić wilgotną szmatką lub papierowym ręcznikiem. **Nie używać chemicznych środków czystości!**

**BRW**

Spółka z o.o.

# SYRIUSZ

## Instrukcja montażu

### xwz/4/15

#### WYMIARY GABARYTOWE:

SZEROKOŚĆ: 150 cm, WYSOKOŚĆ: 39,5 cm, GŁĘBOKOŚĆ: 31 cm

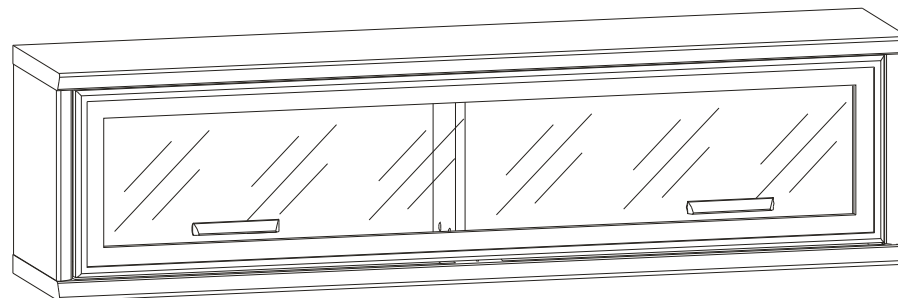

BRW Sp. z o. o. 39-300 MIELEC, ul. WOJSKA POLSKIEGO 3.

Symbol elementu	Wymiary	Kod
1	1429x324	S22-006
2	330x287	S22-109
3	330x287	S22-110
4	1500x305	S22-203
5	1500x305	S22-204
6	1495x388	S22-914
7	330x150	S22-111

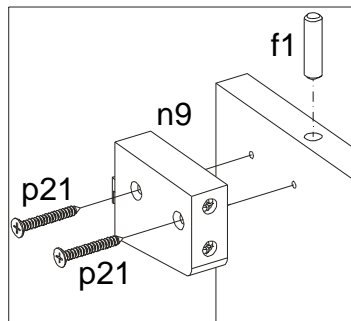
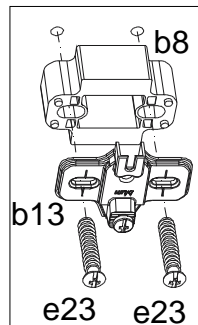

Do montażu uchwytów należy stosować podkładkę o27. Montować ją należy w sposób pokazany na rysunku.

**Uwaga!** Do tej czynności nie należy używać za dużej siły. Zbyt mocne dokręcenie uchwytu może spowodować pęknięcie szkła.

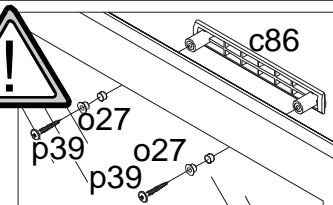

### Regulacja drzwi

