

KOLEJNOŚĆ MONTAŻU:

Uwaga: podczas montażu elementy należy układać na miękkim i czystym podłożu np.: ręcznik, koc. Nie montować mebla na dywanie, wykładzinie itp. *Nie stosowanie się do zaleceń producenta może spowodować zarysowanie powierzchni mebla.*

1. W otwory o średnicy 8 mm znajdujące się w krawędziach elementów wbić kołki **f1**.
Uwaga: W przypadku stwierdzenia, że któryś z kołków wystaje z otworu na długość większą niż 10 mm, należy go dobić, wymienić lub skrócić, gdyż może on spowodować, przy składaniu, uszkodzenie boku. **Przypadki takie nie podlegają reklamacji!**
2. Do elementu **1,2** wkręcić trzpienie **r16** oraz przykręcić ograniczniki frontów **n25** wkrętami **p27**.
3. W odpowiednie otwory w ścianie bocznej **3** wbić podpórki pótek **d1**, zamocować mimośrodowo **r1**, oraz przykręcić podpórkę drążka **n1** wkrętami **p1**.
4. W odpowiednie otwory w ścianie bocznej **4** wbić podpórki pótek **d1**, wkręcić trzpienie **r16** oraz zamocować mimośrodowo **r1**.
5. W odpowiednie otwory w płycie tylnej **6** wbić podpórki pótek **d1**, zamocować mimośrodowo **r1**, oraz przykręcić podpórkę drążka **n1** wkrętami **p1**.
6. Złożyć segment zgodnie z rys. i połączyć za pomocą łącz mimośrodowych **r1** i konfirmatów **e1** używając do tego celu kluczyka **z1**.
7. Ułożyć korpus segmentu na boku **4** na równej powierzchni, ustawiając go tak, aby jego przekątne były równe.
8. Ścianę tylną **7** przybić na obwodzie gwoździkami **l1**.
9. Do elementu **1** zamocować nóżki **k43**.
10. Włożyć drążek **11** oraz półkę wkładaną **10**.
11. W zależności od opcji (Lewa-Prawa) do jednej ze ścian bocznych **4** (Lewa) lub **3** (Prawa) przykręcić prowadniki zawiasów **b9** za pomocą wkrętów **e23** i elementów dystansowych **b8**.
12. Do drzwi **8,9** przykręcić puszkę zawiasów **a46** za pomocą wkrętów **p51**.
13. Zamocować drzwi **8,9** i wyregulować.
14. Przewiercić dolne otwory drzwi **9** oraz górne drzwi **8** zgodnie z rysunkiem. Podczas wykonywania tej czynności należy zwrócić szczególną uwagę, ponieważ zachodzi niebezpieczeństwo skałeczenia się jak również uszkodzenia drzwi **8,9**.
15. Przykręcić uchwyty **c86** używając wkrętów **p9**.

ZESTAWIENIE AKCESORIÓW:

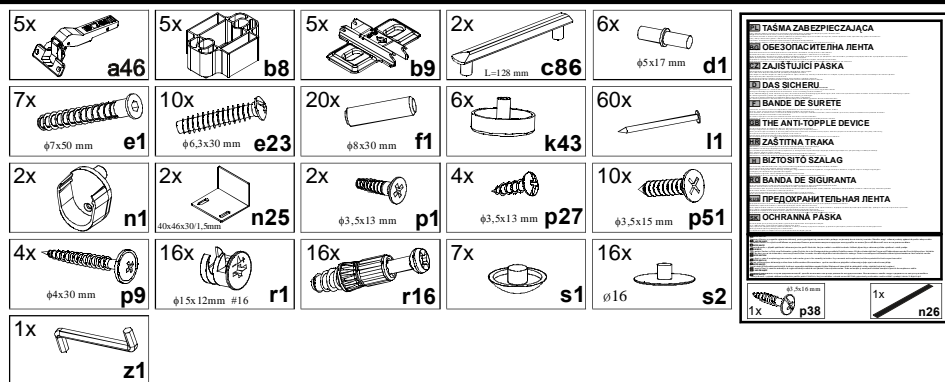

Szanowny Kliencie, w przypadku zgłaszania reklamacji, prosimy posługiwać się numerem kodu podanym w instrukcji montażu. Wszelkie uwagi i reklamacje należy zgłaszać do punktu zakupu mebla. Nie należy montować elementów, jeżeli zostaną zauważone wady lub uszkodzenia tych elementów. Powierznię mebli należy czyścić wilgotną szmatką lub papierowym ręcznikiem. **Nie używać chemicznych środków czystości!**

BRW
Spółka z o.o.

Instrukcja montażu

TOM

szafa narożna

WYMIARY GABARYTOWE:

SZEROKOŚĆ: 75,5 cm, WYSOKOŚĆ: 231 cm, GŁĘBOKOŚĆ: 75 cm

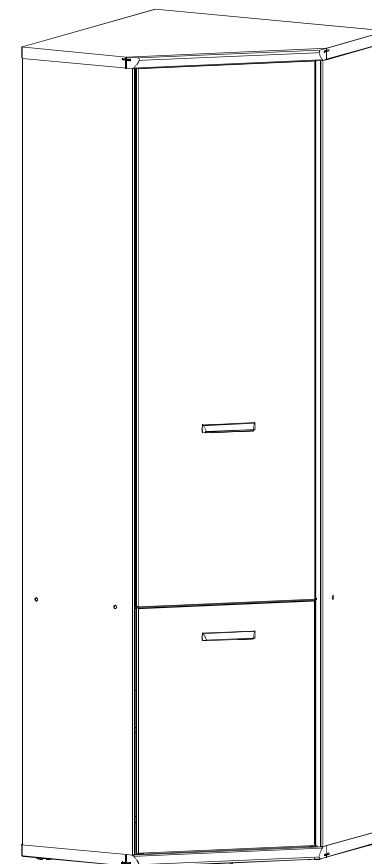

BRW Sp. z o. o. 39-300 MIELEC, ul. WOJSKA POLSKIEGO 3.

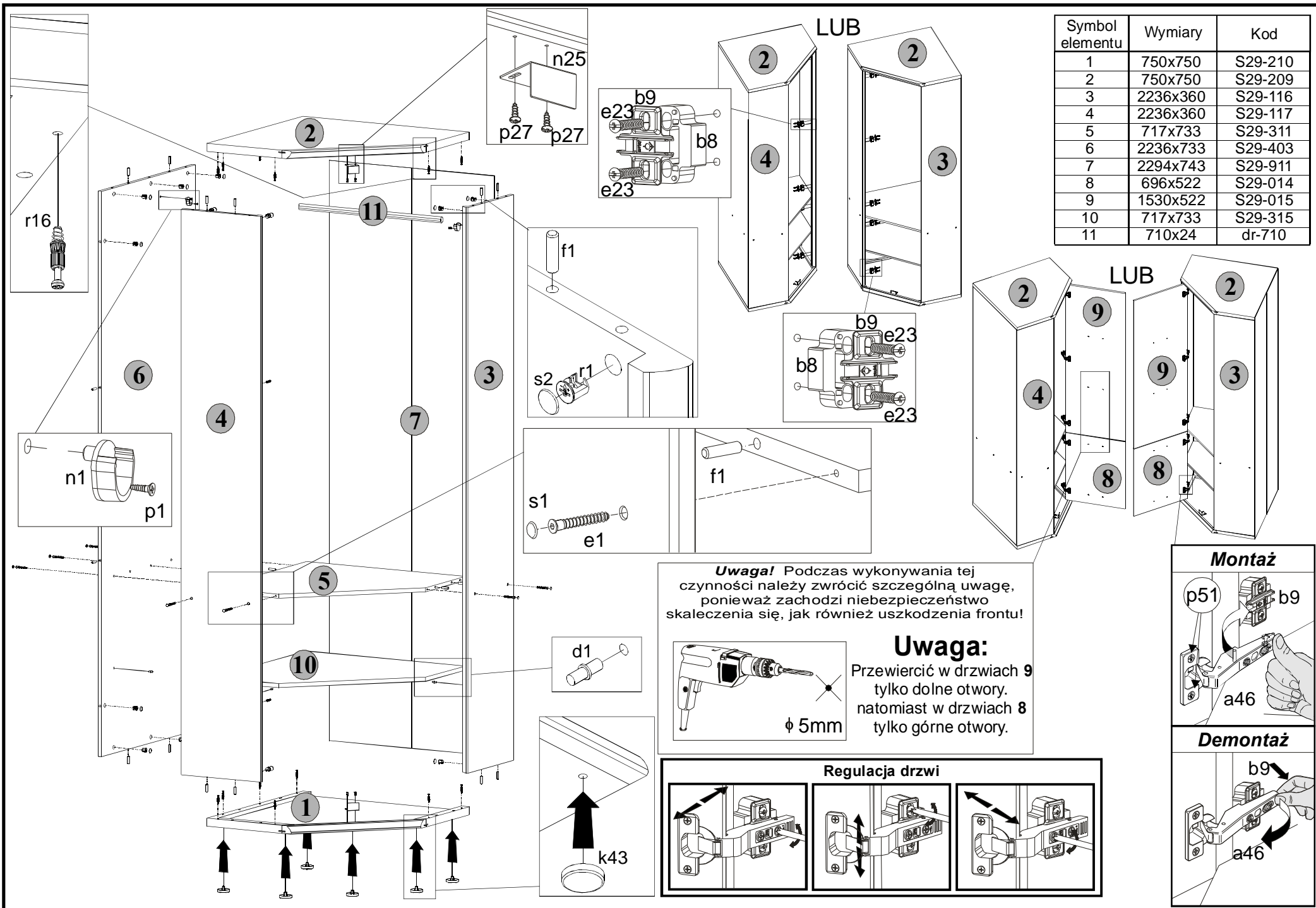

Symbol elementu	Wymiary	Kod
1	750x750	S29-210
2	750x750	S29-209
3	2236x360	S29-116
4	2236x360	S29-117
5	717x733	S29-311
6	2236x733	S29-403
7	2294x743	S29-911
8	696x522	S29-014
9	1530x522	S29-015
10	717x733	S29-315
11	710x24	dr-710

Uwaga! Podczas wykonywania tej czynności należy zwrócić szczególną uwagę, ponieważ zachodzi niebezpieczeństwo skażenia się, jak również uszkodzenia frontu!

Uwaga: Przewiercić w drzwiach 9 tylko dolne otwory, natomiast w drzwiach 8 tylko górne otwory.

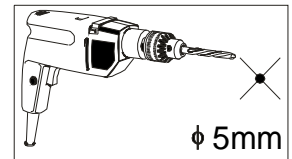

Montaż

Demontaż

Regulacja drzwi